

Руководство пользователя принтера Dell™ 968

Чтобы заказать чернила или принадлежности в компании Dell:

1. Дважды щелкните значок на рабочем столе.



2. Посетите веб-узел Dell или закажите расходные материалы для принтера Dell по телефону.

www.dell.com/supplies

Для получения наилучшего обслуживания подготовьте данные с метки обслуживания принтера Dell.

[Поиск информации](#)

[О принтере](#)

[Меню на панели управления](#)

[Загрузка бумаги и оригиналов](#)

[Печать](#)

[Печать с карты памяти или диска USB](#)

[Копирование](#)

[Сканирование](#)

[Работа с факсом](#)

[Программное обеспечение](#)

[Сеть](#)

[Обслуживание](#)

[Поиск и устранение неисправностей](#)

[Характеристики](#)

[Приложение](#)

[Уведомление о лицензировании](#)

Примечания, уведомления и предупреждения

 **ПРИМЕЧАНИЕ. ПРИМЕЧАНИЕ** показывает важную информацию, которая помогает более эффективно использовать принтер.

 **ЗАМЕЧАНИЕ. ЗАМЕЧАНИЕ** указывает на возможное повреждение оборудования и потерю данных, а также содержит информацию о том, как предотвратить неисправность.

 **ВНИМАНИЕ! В разделе ВНИМАНИЕ указывается на возможность повреждения имущества, травмирования или смерти.**

Информация, содержащаяся в настоящем документе, может изменяться без предварительного уведомления.

© Dell Inc., 2007. Все права защищены.

Воспроизведение материалов данного руководства в любой форме без письменного разрешения корпорации Dell Inc. строго запрещено.

Товарные знаки, используемые в этом тексте: *Dell*, логотип *DELL* и *Dell Ink Management System* являются товарными знаками корпорации Dell Inc.; *Microsoft* и *Windows* являются товарными знаками корпорации Microsoft, зарегистрированными в США и/или других странах. *Windows Server* и *Windows NT* являются зарегистрированными товарными знаками корпорации Microsoft. *Windows Vista* является товарным знаком корпорации Microsoft, зарегистрированным в США и/или других странах. *Bluetooth* является охраняемым товарным знаком, принадлежащим Bluetooth SIG, Inc. и используется корпорацией Dell Inc. по лицензии. *EMC* является охраняемым товарным знаком корпорации EMC. *Corel Snapfire* и *WordPerfect* являются товарными знаками или зарегистрированными товарными знаками корпорации Corel и/или ее дочерних компаний, зарегистрированным в Канаде, США и/или других странах.

В этом документе могут использоваться другие товарные знаки и названия продуктов для обозначения либо организаций, которые заявили свое право на них, либо их продуктов. Корпорация Dell отказывается от каких-либо имущественных интересов в отношении товарных знаков и названий, кроме своих собственных.



ОГРАНИЧЕННЫЕ ПРАВА ПРАВИТЕЛЬСТВА США

Настоящее программное обеспечение и документация предоставляются с ОГРАНИЧЕННЫМИ ПРАВАМИ. Использование, копирование или распространение Правительством ограничивается в соответствии с подразделом (c)(1)(ii) закона Rights in Technical Data and Computer Software, статья DFARS 252.227-7013, действие которого распространяется на: Dell Inc., One Dell Way, Round Rock, Texas, 78682, USA.

Модель 968

Октябрь 2007 года SRV FY276 Rev. A00

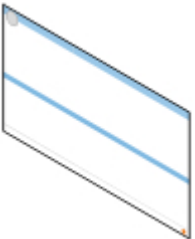
Поиск информации

Что требуется найти?	Источник
<ul style="list-style-type: none">• Драйверы для принтера• Руководство пользователя• Дополнительный драйвер XPS	<p>Компакт-диск с драйверами и утилитами</p>  <p>Если компьютер и принтер Dell были приобретены одновременно, то документация и драйверы принтера уже установлены на компьютере. Для удаления и повторной установки драйверов, а также для просмотра документации можно использовать компакт-диск. На компакт-диске могут также содержаться файлы Readme с последней информацией о технических изменениях в принтере или дополнительные сведения для опытных пользователей или специалистов.</p> <p>Драйвер XPS (XML Paper Specification) - это дополнительный драйвер, с помощью которого пользователи Windows Vista™ могут использовать расширенные графические возможности и функции цветопередачи XPS. Драйвер находится на компакт-диске в виде архивного файла. Для получения дополнительных сведений см. раздел Установка дополнительного драйвера XPS.</p>
Как установить принтер	<p>Памятка <i>Установка принтера</i></p> 
<ul style="list-style-type: none">• Сведения по безопасности• Как установить и использовать принтер• Сведения о гарантии	<p><i>Руководство пользователя</i></p> 
Код экспресс обслуживания и номер метки обслуживания	Код экспресс обслуживания и номер метки обслуживания



Для получения дополнительных сведений см. раздел [Код экспресс обслуживания](#).

- Последние драйверы для принтера
- Ответы на вопросы о техническом обслуживании и поддержке
- Документация для принтера

Веб-узел технической поддержки Dell: support.dell.com

Веб-узел технической поддержки Dell содержит несколько интерактивных инструментов, включая следующие.

- Решения - советы по поиску и устранению неисправностей, статьи специалистов и интерактивные источники
- Обновления - сведения по обновлению компонентов, например модулей памяти
- Служба технической поддержки - контактная информация, сведения о состоянии заказа, гарантии и ремонте
- Файлы для загрузки - драйверы
- Справочные материалы - документация по принтеру и технические характеристики устройства

- Использование Windows Vista
- Документация для принтера

Центр справки и поддержки Windows Vista

1. Нажмите  **Справка и поддержка**.
2. Наберите слово или фразу, описывающую неисправность, а затем нажмите на значок со **стрелкой**.
3. Выберите раздел, описывающий существующую неполадку.
4. Следуйте инструкциям на экране.

- Использование Microsoft® Windows® XP
- Документация для принтера

Центр справки и поддержки Windows XP

1. Нажмите **Пуск**® **Справка и поддержка**.
2. Наберите слово или фразу, описывающую неисправность, а затем нажмите на значок со **стрелкой**.
3. Выберите раздел, описывающий существующую неполадку.
4. Следуйте инструкциям на экране.

Работа с факсом

- [Настройка принтера с внешними устройствами](#)
- [Отправка факса](#)
- [Прием факса](#)
- [Изменение настройки факса](#)
- [Использование быстрого набора](#)
- [Блокировка факсов](#)
- [Создание отчета по операциям факса](#)

С помощью принтера можно отправлять и принимать факсы. При этом его необязательно подключать к компьютеру.

Кроме того, на компакт-диске с драйверами и утилитами содержится программа Dell™ Fax Solutions, которая устанавливается вместе с программным обеспечением принтера. Эту программу можно также использовать для отправки и приема факсов. Для получения дополнительной информации см. раздел [Использование программы Dell Fax Solutions](#).

Оборудование	Возможности	Раздел
<ul style="list-style-type: none">• принтер• телефонный кабель (входит в комплект поставки)	Создание копий, а также отправка и прием факсов без использования компьютера.	Подключение напрямую к телефонной розетке
<ul style="list-style-type: none">• принтер• телефон (продается отдельно)• два телефонных кабеля (один входит в комплект)	<ul style="list-style-type: none">• Использование факсимильной линии как обычной телефонной линии.• Установка принтера в любом месте рядом с телефоном.• Создание копий, а также отправка и прием факсов без использования компьютера.	Подключение телефона
<ul style="list-style-type: none">• принтер• телефон (продается отдельно)• автоответчик (продается отдельно)• три телефонных кабеля (один входит в комплект)	Прием входящих голосовых сообщений и факсов.	Подключение к автоответчику
<ul style="list-style-type: none">• принтер• телефон (продается отдельно)• модем компьютера (продается отдельно)• три телефонных кабеля (один входит в комплект)• кабель USB (продается отдельно)	Увеличение числа розеток для подключения телефона.	Подключение к модему

Настройка принтера с внешними устройствами

Подключение напрямую к телефонной розетке

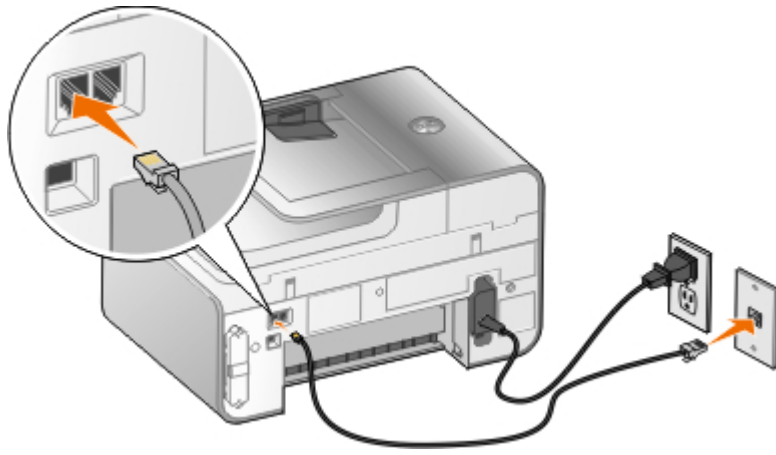

1. Подсоедините один разъем телефонного кабеля к гнезду FAX (FAX-левое гнездо).
2. Подключите другой конец телефонного кабеля к телефонной розетке.

Подключение телефона

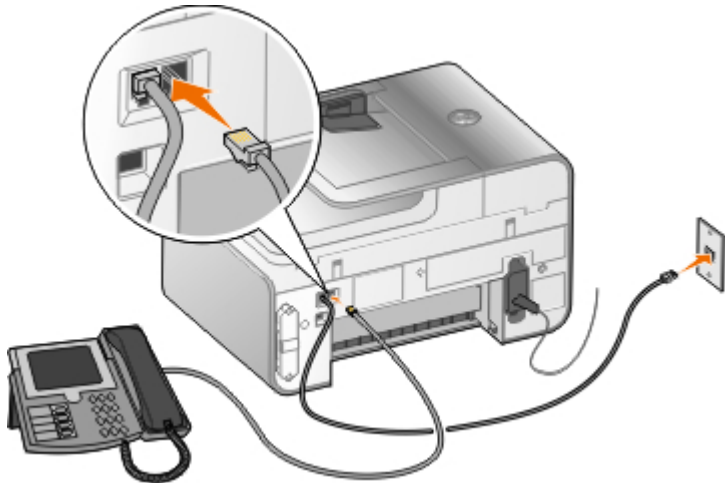

1. Подключите телефонный кабель к гнезду FAX (FAX-левое гнездо) на принтере и к исправной телефонной розетке.
2. Удалите синюю защитную вставку из гнезда PHONE (PHONE-правое гнездо).
3. Подсоедините телефонный кабель от телефона к гнезду PHONE (PHONE-правое гнездо).

ПРИМЕЧАНИЕ. Если в вашей стране используется последовательная телефонная связь (например, в Германии, Швеции, Дании, Австрии, Бельгии, Италии, Франции и Швейцарии), удалите синюю заглушку из гнезда PHONE (PHONE-правое гнездо) и вставьте прилагаемый желтый терминатор, чтобы факс работал правильно. В этих странах этот порт не удастся использовать для подключения дополнительных устройств.

Использование линии DSL (Digital Subscriber Line)

DSL осуществляет передачу цифровых данных на компьютер посредством телефонной линии. Принтер предназначен для работы с аналоговыми данными. Если при работе с факсом используется телефонная линия, подключенная к модему DSL, установите фильтр DSL, чтобы избежать помех аналогового сигнала модема.

ПРИМЕЧАНИЕ. Модемы ISDN (integrated services digital network) и кабельные модемы не являются факс-модемами и поэтому не поддерживаются для работы с факсом.

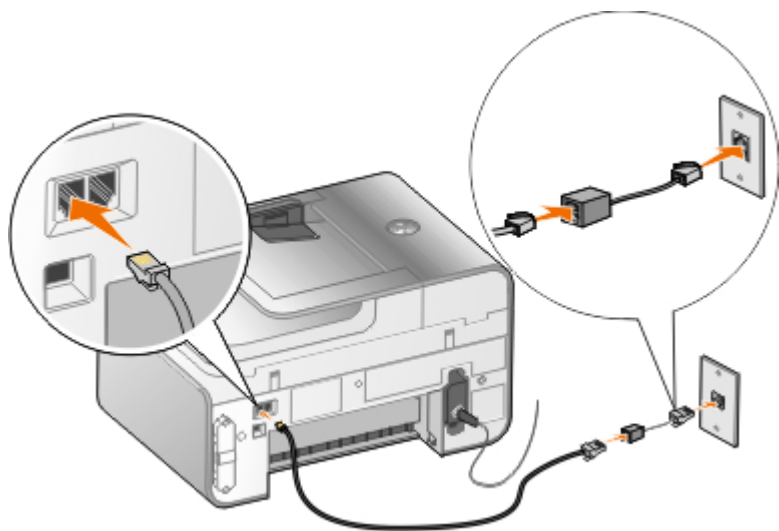

1. Подключите фильтр DSL к активной телефонной линии.
2. Подключите принтер напрямую к выходу фильтра DSL.

ПРИМЕЧАНИЕ. Не устанавливайте делители между фильтром DSL и принтером. Если требуется дополнительная справка, обратитесь к поставщику услуг DSL.

Подключение к автоответчику

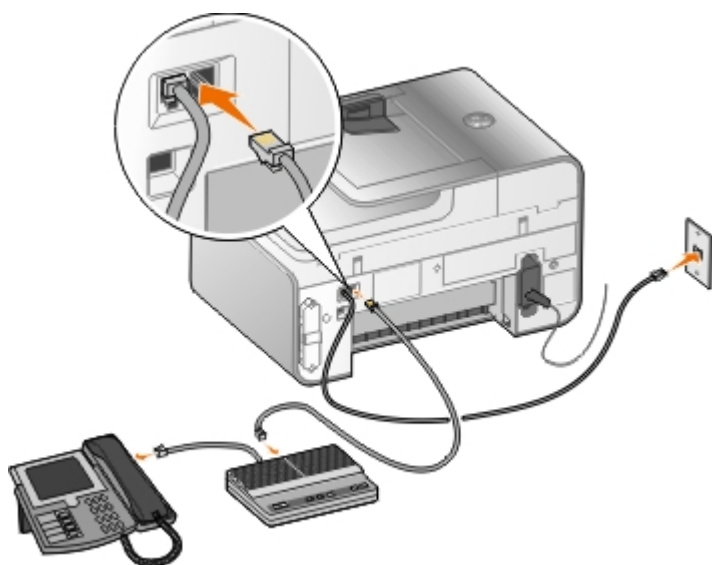

1. Подключите телефонный кабель к гнезду FAX (FAX-левое гнездо) на принтере и к исправной телефонной розетке.
2. Удалите синюю защитную вставку из гнезда PHONE (PHONE-правое гнездо).
3. Подключите телефонный кабель к автоответчику и к телефону.
4. Подсоедините телефонный кабель от автоответчика к гнезду PHONE (PHONE-правое гнездо).

ПРИМЕЧАНИЕ. Если в вашей стране используется последовательная телефонная связь (например, в Германии, Швеции, Дании, Австрии, Бельгии, Италии, Франции и Швейцарии), удалите синюю заглушку из гнезда PHONE (PHONE-правое гнездо) и вставьте прилагаемый желтый терминатор, чтобы факс работал правильно. В этих странах этот порт не удастся использовать для подключения дополнительных устройств.

Подключение к модему

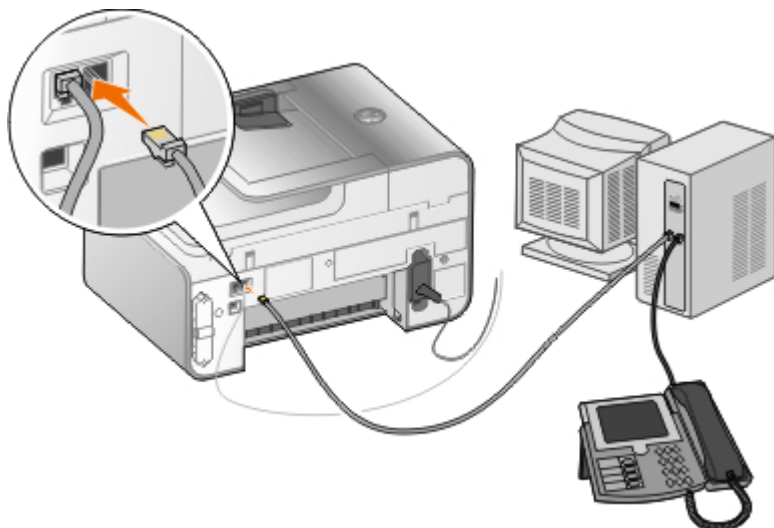



1. Подключите телефонный кабель к гнезду FAX (FAX-левое гнездо) на принтере и к исправной телефонной розетке.
2. Удалите синюю защитную вставку из гнезда PHONE (PHONE-правое гнездо).
3. Подключите телефонный кабель к модему компьютера и к разъему PHONE (PHONE-правое гнездо).
4. Подключите телефонный кабель к модему компьютера и к телефону.

ПРИМЕЧАНИЕ. Если в вашей стране используется последовательная телефонная связь (например, в Германии, Швеции, Дании, Австрии, Бельгии, Италии, Франции и Швейцарии), удалите синюю заглушку из гнезда PHONE (PHONE-правое гнездо) и вставьте прилагаемый желтый терминатор, чтобы факс работал правильно. В этих странах этот порт не удастся использовать для подключения дополнительных устройств.

Отправка факса

Отправка быстрого факса

Использование панели управления

1. Убедитесь, что принтер правильно настроен для отправки и получения факсов. Для получения дополнительных сведений см. раздел [Настройка принтера с внешними устройствами](#).
2. Загрузите оригинал документа. Для получения дополнительных сведений см. раздел [Загрузка оригиналов документов](#).
3. С помощью кнопки со **стрелкой** вверх или вниз   выберите пункт **Факс**.
4. С помощью клавиатуры введите номер факса или номер быстрого набора.
5. Нажмите кнопку **Старт** .

Использование компьютера

1. Включите компьютер и принтер и убедитесь, что они подключены друг к другу.
2. Убедитесь, что принтер правильно настроен для отправки и получения факсов. Для получения дополнительных сведений см. раздел [Настройка принтера с внешними устройствами](#).
3. Загрузите оригинал документа. Для получения дополнительных сведений см. раздел [Загрузка оригиналов документов](#).

4. В системе Windows Vista™:

- a. Нажмите  **Программы**.
- b. Выберите **Принтеры Dell**.
- c. Выберите **Dell 968 AIO Printer**.

В системе Microsoft® Windows® XP или Windows 2000:

Нажмите **Пуск**® **Программы** или **Все программы**® **Принтеры Dell**® **Dell 968 AIO Printer**.

5. Выберите **Dell Fax Solutions**.

Откроется диалоговое окно **Программа Dell Fax Solutions**.

6. Нажмите кнопку **Отправить новый факс**.















7. Чтобы отправить факс, следуйте инструкциям на экране компьютера.



Ввод номера факса

Использование панели управления

1. В главном меню нажмите кнопку со **стрелкой** вверх или вниз  и выберите пункт **Факс**.

2. Введите номер факса.

Задача	Способ выполнения
Отправка на номер факса	Введите номер с помощью клавиатуры. Номер факса может включать не более 64 знаков.
Отправка факса контакту из телефонного справочника	<ul style="list-style-type: none">• Введите номер быстрого набора контакта.• Используйте меню Телефонный справочник.<ol style="list-style-type: none">a. С помощью кнопки со стрелкой вверх или вниз  выберите пункт Факс, а затем нажмите кнопку Выбрать .b. В меню Телефонный справочник нажмите кнопку Выбрать .c. С помощью кнопки со стрелкой вверх или вниз  выберите пункт Поиск по имени, Поиск номера телефона или Поиск группы, а затем нажмите кнопку Выбрать .d. С помощью кнопки со стрелкой вверх или вниз  выберите имя или номер, по которому необходимо отправить факс.
Отправка факса на добавочный номер	Нажмите кнопку со звездочкой (*) и решеткой (#), а затем введите добавочный номер с помощью клавиатуры.
Отправка факса по внешней линии	Задайте префикс набора: <ol style="list-style-type: none">a. В главном меню нажмите кнопку со стрелкой вверх или вниз  , чтобы выбрать пункт Факс, а затем нажмите кнопку Выбрать .b. С помощью кнопки со стрелкой вниз  выберите пункт Настройка факса, а затем нажмите кнопку Выбрать .c. С помощью кнопки со стрелкой вниз  выберите пункт Набор и отправка, а затем нажмите кнопку Выбрать .d. С помощью кнопки со стрелкой вверх или вниз   выберите пункт Префикс набора, а затем с помощью кнопки со стрелкой

	<p>влево или вправо < > выберите пункт Создать.</p> <p>е. Нажмите кнопку Выбрать .</p> <p>ПРИМЕЧАНИЕ. Чтобы изменить префикс набора, выберите пункт Изменить.</p> <p>ф. Введите префикс набора с помощью клавиатуры. Префикс может включать не более восьми знаков.</p> <p>г. Нажмите кнопку Выбрать .</p>
Набор добавочного номера факса с одновременным прослушиванием сигнала на телефонной линии (набор при положенной трубке)	Наберите дополнительный 0 для двузначного добавочного номера или дополнительные 0 0 для однозначного добавочного номера. Например, чтобы набрать добавочный номер 12, введите 120. Если используется добавочный номер 2, введите 200.

Использование компьютера

1. Включите компьютер и принтер и убедитесь, что они подключены друг к другу.
2. Убедитесь, что принтер правильно настроен для отправки и получения факсов. Для получения дополнительных сведений см. раздел [Настройка принтера с внешними устройствами](#).
3. Загрузите оригинал документа. Для получения дополнительных сведений см. раздел [Загрузка оригиналов документов](#).
4. В системе *Windows Vista*:
 - а. Нажмите  **Программы**.
 - б. Выберите **Принтеры Dell**.
 - в. Выберите **Dell 968 AIO Printer**.

В системе *WindowsXP* или *Windows 2000*:

Нажмите **Пуск**® **Программы** или **Все программы**® **Принтеры Dell**® **Dell 968 AIO Printer**.

5. Выберите **Dell Fax Solutions**.

Откроется диалоговое окно **Программа Dell Fax Solutions**.
6. Нажмите кнопку **Отправить новый факс**.

Откроется диалоговое окно **Отправка факса**.
7. Введите контактную информацию для получателя в полях "Имя", "Компания" и "Номер факса" или нажмите **Выбрать получателя в телефонном справочнике**, чтобы добавить существующие контакты в список получателей.
8. Если требуется добавить новый контакт в телефонный справочник, нажмите **Добавить этого получателя в телефонный справочник**.
9. Если требуется отправить факс нескольким получателям, нажмите **Добавить еще одного получателя**.
 - а. Введите контактную информацию для следующего получателя в полях "Имя", "Компания" и "Номер факса" или нажмите **Выбрать получателя в телефонном справочнике**, чтобы добавить существующие контакты в список получателей.
 - б. Если требуется добавить новый контакт в телефонный справочник, нажмите **Добавить этого получателя в телефонный справочник**.
 - в. Если данные контакта вводятся вручную, нажмите кнопку **Добавить**, чтобы добавить контакт в список получателей.
 - д. Чтобы изменить информацию о получателях, выберите получателя и нажмите кнопку **Изменить**.

е. Чтобы удалить контакт из списка получателей, выберите получателя и нажмите кнопку **Удалить**.

ф. Повторяйте действия с [шаг а](#) по [шаг е](#) , пока список получателей не будет указан полностью.

10. Нажмите кнопку **Далее**.

11. Чтобы отправить факс, следуйте инструкциям на экране компьютера.

Дополнительные функции отправки факсов

Использование панели управления

Если принтер используется в качестве автономного факсимильного аппарата, можно использовать различные подмену работы с факсом для настройки исходящих факсов. С помощью меню "Факс" можно выполнить следующие действия:

- Отправка отложенного факса
- Отправка факсов с помощью списка быстрого набора
- Управление телефонным справочником для отправки факсов отдельным абонентам или группам
- Настройка титульной страницы факса
- Создание и печать журнала факсов
- Создание и печать отчета по факсам

Для получения дополнительных сведений см. раздел [Режим факса](#).

Использование компьютера

Преимущества функций расширенных факсов можно оценить с помощью программы Dell Fax Solutions. Кроме отправки факса, программа Dell Fax Solutions также позволяет выполнить следующие операции:

- Отправка отложенного факса
- Отправка электронных файлов и бумажных документов в рамках одной факсимильной операции
- Отправка факсов с помощью списка быстрого набора
- Управление телефонным справочником для быстрой отправки факсов отдельным абонентам или группам
- Настройка и сохранение различных титульных страниц
- Создание и печать журнала факсов
- Создание и печать отчета по факсам

Для получения дополнительных сведений см. раздел [Использование программы Dell Fax Solutions](#).

1. *В системе Windows Vista:*

а. Нажмите  **Программы**.

б. Выберите **Принтеры Dell**.

с. Выберите **Dell 968 AIO Printer**.

В системах Windows XP и Windows 2000:

Нажмите **Пуск**® **Программы** или **Все программы**® **Принтеры Dell**® **Dell 968 AIO Printer**.









2. Выберите **Dell Fax Solutions**.

Откроется диалоговое окно **Программа Dell Fax Solutions**.

3. Нажмите соответствующие ссылки в диалоговом окне **Программа Dell Fax Solutions**, чтобы выполнить задание.
4. Следуйте указаниям на экране компьютера.

Отправка факса через систему автоответчика

Некоторые компании используют системы автоответчиков, которые требуют ответов на серию вопросов, на основе которых осуществляется переключение на нужный отдел. После ответов на вопросы путем нажатия соответствующих кнопок вы в итоге сможете подключиться к соответствующему отделу. Чтобы отправить факс в компанию, в которой для ответа на вызовы используется система автоответчиков, настройте на принтере функцию набора без трубки.











1. Убедитесь, что принтер правильно настроен для отправки и получения факсов. Для получения дополнительных сведений см. раздел [Настройка принтера с внешними устройствами](#).
2. Загрузите оригинал документа на стекло сканера лицевой стороной вниз. Для получения дополнительных сведений см. раздел [Загрузка оригиналов документов](#).
3. На панели управления с помощью кнопки **со стрелкой** вверх или вниз   выберите пункт **Факс**, а затем нажмите кнопку **Выбрать** .
4. С помощью кнопки **со стрелкой** вверх или вниз   выберите пункт **Набор без трубки**, а затем нажмите кнопку **Выбрать** .
5. Если необходимо, измените данные титульной страницы, а затем нажмите кнопку **Назад** .
6. Введите номер телефона компании с помощью клавиатуры.
7. Выполните навигацию по системе автоответчика с помощью клавиатуры.
8. Когда будет слышен сигнал факса, нажмите кнопку **Старт** , чтобы начать отправку факса.

Чтобы отменить задание факса, нажмите кнопку **Отмена**  на принтере.

Прием факса

Автоматический прием факса





1. Убедитесь, что принтер включен и подключен к активной телефонной линии.
2. Убедитесь в том, что **Автоответ** включен или находится в пределах запланированного периода.
 - a. В главном меню нажмите кнопку со **стрелкой** вверх или вниз  , чтобы выбрать пункт **Факс**, а затем нажмите кнопку **Выбрать** .
 - b. С помощью кнопки со **стрелкой** вверх или вниз   выберите пункт **Автоответ**.
 - c. С помощью кнопки со **стрелкой** влево или вправо   выберите пункт **Вкл** или **Запланировано**, а затем нажмите кнопку **Выбрать** .
 - d. Если выбран параметр **Запланировано**, появится экран **Расписание автоответа**. С помощью клавиатуры укажите время, когда функция **Автоответ** должна включаться и выключаться.

- e. Нажмите кнопку **Назад** .
3. Задайте количество звуковых сигналов вызова, по истечении которых принтер должен отвечать на входящее факсимильное сообщение.
 - a. В главном меню нажмите кнопку со **стрелкой** вверх или вниз , чтобы выбрать пункт **Факс**, а затем нажмите кнопку **Выбрать** .
 - b. С помощью кнопки со **стрелкой** вниз  выберите пункт **Настройка факса**, а затем нажмите кнопку **Выбрать** .
 - c. С помощью кнопки со **стрелкой** вверх или вниз  выберите пункт **Звонок и ответ**, а затем нажмите кнопку **Выбрать** .
 - d. С помощью кнопки со **стрелкой** вверх или вниз  выберите пункт **Ответ после**.
 - e. С помощью кнопки со **стрелкой** влево или вправо , чтобы выбрать число звонков, после которых принтер должен принимать факс.
 - f. Нажмите кнопку **Назад** .

После указанного количества звуковых сигналов вызова прием факсимильного сообщения выполняется автоматически.



Прием факса вручную





Можно отключить функцию "Автоответ", если требуется самостоятельно управлять приемом факсов. Это требуется в том случае, если вы не хотите получать незатребованные факсы, если вы редко получаете факсы, а также в том случае, если факсы являются дорогостоящими в вашей области.

1. Убедитесь, что принтер включен и правильно настроен для получения факсов. Для получения дополнительных сведений см. раздел [Настройка принтера с внешними устройствами](#).
2. Выключите функцию **Автоответ**.
 - a. В главном меню нажмите кнопку со **стрелкой** вверх или вниз , чтобы выбрать пункт **Факс**, а затем нажмите кнопку **Выбрать** .
 - b. С помощью кнопки со **стрелкой** вверх или вниз  выберите пункт **Автоответ**.
 - c. С помощью кнопки со **стрелкой** влево или вправо  выберите значение **Выкл.**
 - d. Нажмите кнопку **Назад** .
3. Когда зазвонит телефон, снимите трубку телефона, подключенного к принтеру, и дождитесь сигнала факса.
4. Если слышен сигнал факса, с помощью клавиатуры панели управления или телефона введите **DELL# (3355#)**.

 **ПРИМЕЧАНИЕ.** **DELL#** является кодом ответа по умолчанию. Однако вместо него можно выбрать любой другой код. Для получения дополнительных сведений см. раздел [Изменение кода ответа](#).



Изменение кода ответа

1. В главном меню нажмите кнопку со **стрелкой** вверх или вниз , чтобы выбрать пункт **Факс**, а затем нажмите кнопку **Выбрать** .

2. С помощью кнопки со **стрелкой** вниз ▼ выберите пункт **Настройка факса**, а затем нажмите кнопку **Выбрать** .
3. С помощью кнопки со **стрелкой** вверх или вниз ▲▼ выберите пункт **Звонок и ответ**, а затем нажмите кнопку **Выбрать** .
4. С помощью кнопки со **стрелкой** вверх или вниз ▲▼ выберите пункт **Клавиши для ответа вручную**, а затем нажмите кнопку **Выбрать** .
5. Используйте клавиатуру для ввода цифрового кода из 1-7 знаков.
 **ПРИМЕЧАНИЕ.** Для кода ответа допустимыми являются символы 0-9, решетка (#) и звездочка (*). Все другие вводимые символы игнорируются.
6. Нажмите кнопку **Выбрать** .

Печать длинного факса

Использование панели управления

1. В главном меню с помощью кнопки со **стрелкой** вверх или вниз выберите пункт **Факс**, а затем нажмите кнопку **Выбрать** .
2. С помощью кнопки со **стрелкой** вниз ▼ выберите пункт **Настройка факса**, а затем нажмите кнопку **Выбрать** .
3. С помощью кнопки со **стрелкой** вверх или вниз ▲▼ выберите пункт **Печать факса**, а затем нажмите кнопку **Выбрать** .
4. В меню **Если большой** с помощью кнопки со **стрелкой** влево или вправо < > выберите необходимый параметр.
5. Нажмите кнопку **Назад** .

Использование компьютера

1. Включите компьютер и принтер и убедитесь, что они подключены друг к другу.
2. Убедитесь, что принтер правильно настроен для отправки и получения факсов. Для получения дополнительных сведений см. раздел [Настройка принтера с внешними устройствами](#).
3. В системе Windows Vista:
 - а. Нажмите  **Программы**.
 - б. Выберите **Принтеры Dell**.
 - в. Выберите **Dell 968 AIO Printer**.

В системе Windows XP или Windows 2000:

Нажмите **Пуск**® **Программы** или **Все программы**® **Принтеры Dell**® **Dell 968 AIO Printer**.

4. Выберите **Программа настройки факса Dell**.

Откроется диалоговое окно **Запрос мастера настройки факса Dell**.

5. Нажмите кнопку **Нет**.

Откроется диалоговое окно **Программа настройки факса Dell**.











6. Откройте вкладку **Печать факсов/отчетов**.
7. В поле **Если факс слишком большой** выберите необходимый параметр.
8. Нажмите кнопку **ОК**.

Откроется диалоговое окно подтверждения.

9. Нажмите кнопку **ОК**, чтобы заменить параметры факса на принтере.
10. Нажмите кнопку **Заккрыть**.

Печать факса на обеих сторонах страницы

Использование панели управления

1. В главном меню нажмите кнопку со **стрелкой** вверх или вниз  , чтобы выбрать пункт **Факс**, а затем нажмите кнопку **Выбрать** .
2. С помощью кнопки со **стрелкой** вниз  выберите пункт **Настройка факса**, а затем нажмите кнопку **Выбрать** .
3. С помощью кнопки со **стрелкой** вверх или вниз   выберите пункт **Печать факса**, а затем нажмите кнопку **Выбрать** .
4. В меню **2-сторонняя печать** с помощью кнопки со **стрелкой** влево или вправо   выберите пункт **2-сторонняя**.
5. Нажмите кнопку **Назад** .

Использование компьютера

1. Включите компьютер и принтер и убедитесь, что они подключены друг к другу.
2. Убедитесь, что принтер правильно настроен для отправки и получения факсов. Для получения дополнительных сведений см. раздел [Настройка принтера с внешними устройствами](#).
3. В системе *Windows Vista*:
 - a. Нажмите  **Программы**.
 - b. Выберите **Принтеры Dell**.
 - c. Выберите **Dell 968 AIO Printer**.

В системе *Windows XP* или *Windows 2000*:

Нажмите **Пуск**® **Программы** или **Все программы**® **Принтеры Dell**® **Dell 968 AIO Printer**.

4. Выберите **Программа настройки факса Dell**.

Откроется диалоговое окно **Запрос мастера настройки факса Dell**.

5. Нажмите кнопку **Нет**.

Откроется диалоговое окно **Программа настройки факса Dell**.

6. Откройте вкладку **Печать факсов/отчетов**.

7. В поле **2-сторонняя печать** выберите **Двусторонняя печать**.
8. Нажмите кнопку **ОК**.
Откроется диалоговое окно подтверждения.
9. Нажмите кнопку **ОК**, чтобы заменить параметры факса на принтере.
10. Нажмите кнопку **Заккрыть**.

Изменение настройки факса

Использование панели управления

Если принтер используется в качестве автономного факсимильного аппарата, с помощью меню **Настройка факса** можно изменить параметры факса. Изменения, выполненные в меню **Настройка факса**, являются постоянными и применяются ко всем заданиям факса. Для получения дополнительных сведений см. раздел [Меню настройки факса](#).

Использование компьютера

Можно открыть **Программу настройки факса принтера**, если необходимо настроить параметры факса принтера с помощью компьютера.

1. Для *Windows Vista*:
 - a. Нажмите  **Программы**.
 - b. Выберите **Принтеры Dell**.
 - c. Выберите **Dell 968 AIO Printer**.

Для пользователей систем Windows XP и Windows 2000:

Нажмите **Пуск**® **Программы** или **Все программы**® **Принтеры Dell**® **Dell 968 AIO Printer**.

2. Выберите **Программа настройки факса Dell**.

Откроется диалоговое окно **Запрос мастера программы настройки факса Dell**.

3. Если необходимо использовать мастер программы настройки факса для настройки функций факса на принтере, нажмите кнопку **Да**. Откроется диалоговое окно **Приветствие мастера программы настройки факса**.

Если требуется вручную настроить параметры факса, выберите **Нет**. Откроется диалоговое окно **Программа настройки факса Dell**.

Вкладка	Действия
Набор и отправка	<ul style="list-style-type: none"> • Указание метода набора. • Ввод префикса набора. • Настройка громкости набора. • Ввод номера факса и имени. • Указание числа попыток повторного набора, а также интервала между этими попытками, если факс не удастся отправить с первого раза. • Включение или отключение режима, в котором документ полностью сканируется до или после набора номера. • Указание максимальной скорости отправки и качества печати для исходящих факсов. • Автопреобразование факса, чтобы он был совместим с принимающим факсимильным аппаратом независимо от параметров отправки.

Звонок и ответ	<ul style="list-style-type: none"> Указание числа звонков до приема факсимильным аппаратом входящего факса. <p>ПРИМЕЧАНИЕ. Заданное на автоответчике число звонков всегда должно быть меньше числа звонков, установленных на принтере.</p> <ul style="list-style-type: none"> Выбор отличительного звонка, если эта услуга доступна для телефонной линии. Настройка громкости звонка. Включение или отключение режима исправления ошибок. Выбор шаблона АОН (1, если в регионе используется шаблон обнаружения с FSK, или 2, если используется шаблон обнаружения с DTMF). Определение шаблона обнаружения АОН зависит от того, какая страна или регион выбраны во время первоначальной настройки. Если в вашей стране используются оба шаблона обнаружения, позвоните в телекоммуникационную компанию, чтобы узнать, какой шаблон подходит для вас. Указание кода ответа вручную. DELL# (3355#) является кодом по умолчанию. Выбор режима ответа - автоматический ответ на входящие факсы или ответ в заданное время. Указание времени автоматического ответа на входящие факсы. Включение или отключение печати факсимильного сообщения перед его переадресацией. Указание номера, на который будут переадресовываться факсы. Настройка параметров заблокированных факсов.
Печать факсов/ отчетов	<ul style="list-style-type: none"> Автоматическое уменьшение факсов большого размера для печати их на одной странице или сохранение их размера с печатью на двух страницах. Включение или отключение печати нижнего колонтитула (дата, время и номер страницы) на каждой странице. Выбор лотка, из которого принтер будет подбирать бумагу, если установлен дополнительный второй лоток для бумаги. Выберите Авто, если необходимо, чтобы принтер брал бумагу, соответствующую размеру входящего факса. Выбор печати на обеих сторонах, если установлен дополнительный модуль дуплекса. Указание, когда требуется распечатывать отчет по операциям факса. Указание, когда необходимо распечатывать подтверждение факсов.
Быстрый набор	Создание, пополнение или изменение списков быстрого набора или группового быстрого набора.
Титульная страница	<ul style="list-style-type: none"> Выбор, требуется ли отправлять титульную страницу с исходящими факсами. Изменение или обновление информации титульной страницы. Выбор приоритета для исходящих факсов. Включение короткого сообщения.

Использование быстрого набора

Чтобы упростить отправку факса, можно назначить номер быстрого набора для 89 индивидуальных контактов и 10 групп, в каждую из которых может входить до 30 номеров телефонов, используя панель управления принтера.

Чтобы создать список быстрого набора или номера набора групп с помощью компьютера, см. раздел [Изменение настройки факса](#).

Создание списка быстрого набора или группового набора

Использование панели управления

Добавление записи в список быстрого набора

- В главном меню нажмите кнопку со **стрелкой** вверх или вниз  , чтобы выбрать пункт **Факс**, а затем нажмите кнопку **Выбрать** .
- С помощью кнопки со **стрелкой** вверх или вниз   выберите пункт **Телефонный справочник**, а затем нажмите кнопку **Выбрать** .



3. С помощью кнопки со **стрелкой** вверх или вниз   выберите пункт **Добавить запись**, а затем нажмите кнопку **Выбрать** .

4. Для ввода имени и номера факса используйте клавиатуру.

 **ПРИМЕЧАНИЕ.** Для этого контакта автоматически назначается наименьший номер быстрого набора. Номер быстрого набора нельзя изменять.

5. Нажмите кнопку **Назад** .

Добавление записи в список группового набора

1. В главном меню нажмите кнопку со **стрелкой** вверх или вниз  , чтобы выбрать пункт **Факс**, а затем нажмите кнопку **Выбрать** .

2. С помощью кнопки со **стрелкой** вверх или вниз   выберите пункт **Телефонный справочник**, а затем нажмите кнопку **Выбрать** .

3. С помощью кнопки со **стрелкой** вверх или вниз   выберите пункт **Добавить группу**, а затем нажмите кнопку **Выбрать** .

4. Для назначения имени и номеров факса для группы используйте клавиатуру. С помощью кнопки со **стрелкой** вниз  введите другой номер. Также можно использовать **Поиск по имени**, **Поиск номера телефона** или **Журнал набора** для выбора номеров телефонов. Каждый выбранный или введенный номер добавляется в список группового набора.

 **ПРИМЕЧАНИЕ.** Для этого контакта автоматически назначается наименьший номер группового набора. Номер быстрого набора нельзя изменять.

5. Нажмите кнопку **Назад** .

Использование компьютера

1. Включите компьютер и принтер и убедитесь, что они подключены друг к другу.

2. Убедитесь, что принтер правильно настроен для отправки и получения факсов. Для получения дополнительных сведений см. раздел [Настройка принтера с внешними устройствами](#).

3. В системе *Windows Vista*:

a. Нажмите  **Программы**.

b. Выберите **Принтеры Dell**.

c. Выберите **Dell 968 AIO Printer**.

В системе *Windows XP* или *Windows 2000*:

Нажмите **Пуск**® **Программы** или **Все программы**® **Принтеры Dell**® **Dell 968 AIO Printer**.

4. Выберите **Программа настройки факса Dell**.

Откроется диалоговое окно **Запрос мастера настройки факса Dell**.

5. Нажмите кнопку **Нет**.

Откроется диалоговое окно **Программа настройки факса Dell**.

6. Откройте вкладку **Быстрый набор**.

7. Чтобы добавить новую запись в список быстрого набора, нажмите на любой номер от 1 до 89, а затем введите номер факса и имя нового контакта.

Чтобы добавить запись новой группы в список группового набора, нажмите на любой номер от 90 до 99. Ниже основного списка быстрого набора появится меньший список групп. Введите номера факсов и имена для записи новой группы.

8. Чтобы добавить контакты из телефонного справочника, нажмите **Выбор из телефонного справочника**.

Откроется диалоговое окно **Выбор из телефонного справочника**.

- a. Выберите контакт из телефонного справочника.
- b. Если необходимо добавить контакт в список, нажмите на имеющийся номер в разделе "Настройка быстрого или группового набора".

Если необходимо заменить существующую запись в списке, нажмите на эту запись.
- c. Выберите **Добавить или изменить список**.
- d. После добавления записей из телефонного справочника в список быстрого или группового набора нажмите кнопку **ОК**, чтобы вернуться на вкладку "Быстрый набор".





9. Нажмите кнопку **ОК**.

Откроется диалоговое окно подтверждения.

10. Нажмите кнопку **ОК**, чтобы заменить настройки на принтере.

11. Нажмите кнопку **Заккрыть**.

Использование списка быстрого набора





1. В главном меню нажмите кнопку со **стрелкой** вверх или вниз  , чтобы выбрать пункт **Факс**, а затем нажмите кнопку **Выбрать** .
2. С помощью клавиатуры введите двузначный номер быстрого набора.
3. Нажмите кнопку **Старт** .

 **ПРИМЕЧАНИЕ.** При вводе номеров в случае ввода двух цифр принтер расценивает это как ввод номера быстрого набора. Если введенный номер не совпадает с записями в телефонном справочнике, принтер расценивает это как ввод добавочного номера.

Блокировка факсов

Создание списка заблокированных факсов

Использование панели управления

1. В главном меню нажмите кнопку со **стрелкой** вверх или вниз  , чтобы выбрать пункт **Факс**, а затем нажмите кнопку **Выбрать** .
2. С помощью кнопки со **стрелкой** вниз  выберите пункт **Настройка факса**, а затем нажмите кнопку **Выбрать** .
3. С помощью кнопки со **стрелкой** вниз  выберите пункт **Блокировка факсов**, а затем нажмите кнопку **Выбрать** .
4. С помощью кнопки со **стрелкой** вниз  выберите пункт **Добавление блокируемого факса**, а затем нажмите

кнопку **Выбрать** .

5. Введите имя с помощью клавиатуры.
6. С помощью клавиатуры введите номер факса, а затем нажмите кнопку **Выбрать** .

 **ПРИМЕЧАНИЕ.** Для этого контакта автоматически назначается наименьший номер заблокированного факса. Номер заблокированного факса нельзя изменять.

Использование компьютера

1. Включите компьютер и принтер и убедитесь, что они подключены друг к другу.
2. Убедитесь, что принтер правильно настроен для отправки и получения факсов. Для получения дополнительных сведений см. раздел [Настройка принтера с внешними устройствами](#).
3. В системе *Windows Vista*:
 - a. Нажмите  **Программы**.
 - b. Выберите **Принтеры Dell**.
 - c. Выберите **Dell 968 AIO Printer**.

В системе *Windows XP* или *Windows 2000*:

Нажмите **Пуск**® **Программы** или **Все программы**® **Принтеры Dell**® **Dell 968 AIO Printer**.

4. Выберите **Программа настройки факса Dell**.

Откроется диалоговое окно **Запрос мастера настройки факса Dell**.
5. Нажмите кнопку **Нет**.





Откроется диалоговое окно **Программа настройки факса Dell**.
6. Откройте вкладку **Звонок и ответ**.
7. Выберите **Управление заблокированными факсами**.

Откроется диалоговое окно **Управление заблокированными факсами**.
8. Введите номера факсов, которые необходимо заблокировать в списке.
9. Нажмите кнопку **ОК**, чтобы вернуться на вкладку "Звонок и ответ".
10. Нажмите кнопку **ОК**.





Откроется диалоговое окно подтверждения.
11. Нажмите кнопку **ОК**, чтобы заменить параметры факса на принтере.
12. Нажмите кнопку **Заккрыть**.

Включение блокировки факсов

Использование панели управления

1. В главном меню нажмите кнопку со **стрелкой** вверх или вниз  , чтобы выбрать пункт **Факс**, а затем нажмите кнопку **Выбрать** .
2. С помощью кнопки со **стрелкой** вниз  выберите пункт **Настройка факса**, а затем нажмите кнопку **Выбрать**



3. С помощью кнопки со **стрелкой**  выберите пункт **Блокировка факсов**, а затем нажмите кнопку **Выбрать** .
4. В меню **Список блокировки** с помощью кнопки со **стрелкой** влево или вправо   выберите значение **Вкл.**
5. Нажмите кнопку **Назад** .

Если принтер обнаруживает факс, отправленный с одного из номеров из списка заблокированных факсов, передача факса прерывается.

Использование компьютера

1. Включите компьютер и принтер и убедитесь, что они подключены друг к другу.
2. Убедитесь, что принтер правильно настроен для отправки и получения факсов. Для получения дополнительных сведений см. раздел [Настройка принтера с внешними устройствами](#).
3. *В системе Windows Vista:*
 - a. Нажмите  **Программы**.
 - b. Выберите **Принтеры Dell**.
 - c. Выберите **Dell 968 AIO Printer**.

В системе Windows XP или Windows 2000:

Нажмите **Пуск**® **Программы** или **Все программы**® **Принтеры Dell**® **Dell 968 AIO Printer**.

4. Выберите **Программа настройки факса Dell**.

Откроется диалоговое окно **Запрос мастера настройки факса Dell**.
5. Нажмите кнопку **Нет**.











Откроется диалоговое окно **Программа настройки факса Dell**.
6. Откройте вкладку **Звонок и ответ**.
7. Выберите **Управление заблокированными факсами**.

Откроется диалоговое окно **Управление заблокированными факсами**.
8. Выберите параметр **Включить блокировку факсов**.
9. Нажмите кнопку **ОК**, чтобы вернуться на вкладку "Звонок и ответ".
10. Нажмите кнопку **ОК**.

Откроется диалоговое окно подтверждения.
11. Нажмите кнопку **ОК**, чтобы заменить параметры факса на принтере.
12. Нажмите кнопку **Заккрыть**.

Блокировка факсов, не предоставляющих номер вызывающего абонента

Использование панели управления

1. В главном меню нажмите кнопку со **стрелкой** вверх или вниз   и выберите пункт **Факс**, а затем нажмите кнопку **Выбрать** .
2. С помощью кнопки со **стрелкой**  выберите пункт **Настройка факса**, а затем нажмите кнопку **Выбрать** .
3. С помощью кнопки со **стрелкой** вниз  выберите пункт **Блокировка факсов**, а затем нажмите кнопку **Выбрать** .
4. В меню **Блок неопзн.**, с помощью кнопки со **стрелкой** влево или вправо   выберите пункт **Вкл.**
5. Нажмите кнопку **Выбрать** .

Если принтер обнаруживает факс, отправленный с аппарата, без опознавательного номера, передача факса прерывается.

Использование компьютера

1. Включите компьютер и принтер и убедитесь, что они подключены друг к другу.
2. Убедитесь, что принтер правильно настроен для отправки и получения факсов. Для получения дополнительных сведений см. раздел [Настройка принтера с внешними устройствами](#).
3. *В системе Windows Vista:*
 - a. Нажмите  **Программы**.
 - b. Выберите **Принтеры Dell**.
 - c. Выберите **Dell 968 AIO Printer**.

В системе Windows XP или Windows 2000:

Нажмите **Пуск**® **Программы** или **Все программы**® **Принтеры Dell**® **Dell 968 AIO Printer**.

4. Выберите **Программа настройки факса Dell**.

Откроется диалоговое окно **Запрос мастера настройки факса Dell**.
 5. Нажмите кнопку **Нет**.

Откроется диалоговое окно **Программа настройки факса Dell**.
 6. Откройте вкладку **Звонок и ответ**.
 7. Выберите **Управление заблокированными факсами**.

Откроется диалоговое окно **Управление заблокированными факсами**.
 8. Выберите **Всегда блокировать факсы от отправителей без правильного номера**.
 9. Нажмите кнопку **ОК**, чтобы вернуться на вкладку "Звонок и ответ".
 10. Нажмите кнопку **ОК**.

Откроется диалоговое окно подтверждения.
 11. Нажмите кнопку **ОК**, чтобы заменить параметры факса на принтере.
 12. Нажмите кнопку **Заккрыть**.
-

Создание отчета по операциям факса

Использование панели управления

1. В главном меню нажмите кнопку со **стрелкой** вверх или вниз  , чтобы выбрать пункт **Факс**, а затем нажмите кнопку **Выбрать** .
2. С помощью кнопки со **стрелкой** вниз  выберите пункт **Настройка факса**, а затем нажмите кнопку **Выбрать** .
3. С помощью кнопки со **стрелкой** вверх или вниз   выберите пункт **Журнал и отчеты**, а затем нажмите кнопку **Выбрать** .
4. В меню **Журнал и отчеты** можно просмотреть отчет по операциям факса.

Использование компьютера

1. В системе *Windows Vista*:

- a. Нажмите  **Программы**.
- b. Выберите **Принтеры Dell**.
- c. Выберите **Dell 968 AIO Printer**.

В системах *Windows XP* и *Windows 2000*:

Нажмите **Пуск**® **Программы** или **Все программы**® **Принтеры Dell**® **Dell 968 AIO Printer**.

2. Выберите **Dell Fax Solutions**.

Откроется диалоговое окно **Программа Dell Fax Solutions**.

3. Выберите **Печать отчета по операциям**.
4. В раскрывающемся меню **Дисплей** выберите факсы, по которым требуется напечатать отчет.
5. Выберите период для отчета.
6. Нажмите на значок **Печать** в левом верхнем углу диалогового окна, чтобы распечатать отчет по факсам.

О принтере

- [Детали принтера](#)
- [Панель управления](#)

С помощью принтера можно выполнять самые различные операции. Важные замечания.

- Если принтер подключен к компьютеру, то для печати качественных документов можно использовать либо панель управления, либо программное обеспечение принтера.
- Принтер *необходимо* подключить к компьютеру для использования функций сканирования, печати, **сохранения фотографий на компьютере** или режима **печати файлов**.
- Для создания фотокопий, отправки факсов или печати с карт памяти или PictBridge-совместимой камеры принтер *необязательно* подключать к компьютеру.

 **ПРИМЕЧАНИЕ.** Для передачи факсимильного сообщения принтер необходимо предварительно подключить к работающей телефонной линии (независимо от того, подключен ли он к компьютеру).

 **ПРИМЕЧАНИЕ.** Если на компьютере используется модем DSL, то для подключения к телефонной линии на компьютере должен быть установлен фильтр DSL.

Детали принтера

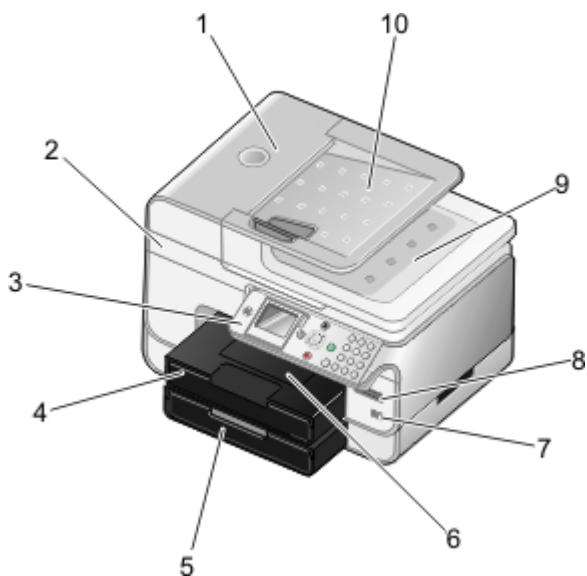

Номер:	Деталь	Описание
1	устройство автоматической подачи	Деталь для подачи оригиналов документов в принтер.
2	Блок основания сканера	Блок, который можно поднять для доступа к картриджам.
3	Панель управления	Панель, которая используется для управления сканированием, копированием, отправкой факсов и печатью. Для получения дополнительных сведений см. раздел Панель управления .
4	Лоток для бумаги	Лоток, в котором удерживается чистая бумага.
5	Дополнительный лоток для бумаги	Лоток, приобретаемый отдельно, для увеличения количества чистой бумаги, удерживаемой принтером.
6	Выходной лоток для бумаги	Лоток, удерживающий бумагу при выходе из принтера.

		ПРИМЕЧАНИЕ. Для увеличения длины выходного лотка следует вытянуть фиксатор выходного лотка.
7	разъем PictBridge	Разъем, используемый для подключения PictBridge-совместимой цифровой камеры или диска USB к принтеру.
8	Разъемы для карт памяти	Разъемы, используемые для вставки карты памяти, на которой хранятся цифровые фотографии. ПРИМЕЧАНИЕ. На экране ЖКД отображаются только файлы JPEG и файлы ограниченного набора форматов TIFF, обнаруженных на карте памяти. Чтобы просмотреть другие типы изображений, хранящихся на карте памяти, откройте Диспетчер карт памяти. Для получения дополнительных сведений см. раздел Использование диспетчера карт памяти .
9	Верхняя крышка с встроенным выходным лотком устройства автоматической подачи	Верхняя часть принтера, которая обеспечивает ровное размещение документов и фотографий при сканировании. В этот лоток выдается оригинал документа после его прохождения через устройство автоматической подачи.
10	подающий лоток устройства автоматической подачи	Лоток, в котором удерживаются оригиналы документов. Используется для сканирования, копирования или отправки по факсу многостраничных документов.

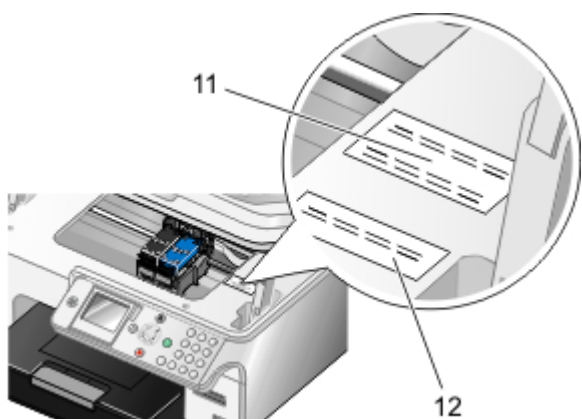



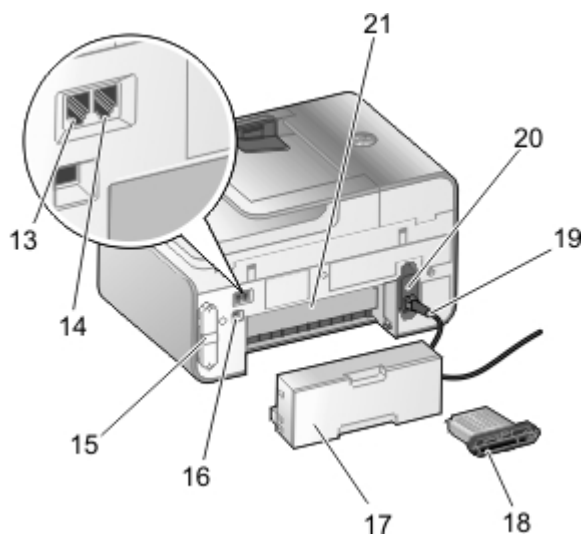





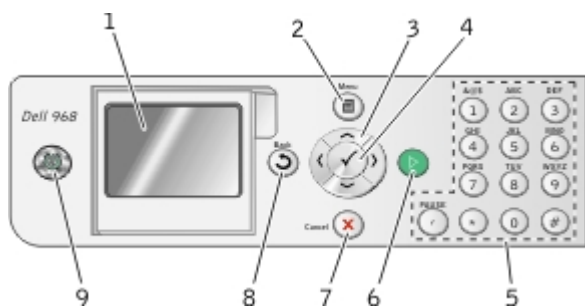

11	Код экспресс обслуживания	<ul style="list-style-type: none"> Идентификация принтера при обращении на веб-узел support.dell.com или в службу технической поддержки. При обращении в службу технической поддержки введите этот код для направления вызова в соответствующее подразделение. <p>ПРИМЕЧАНИЕ. Код экспресс обслуживания отсутствует в некоторых странах.</p>
12	Этикетка с данными для заказа расходных материалов	Чтобы заказать картриджи или бумагу, посетите веб-узел www.dell.com/supplies .



13	Гнездо FAX (FAX-левое гнездо)	<p>Разъем, к которому подключается активная телефонная линия для отправки и принятия факсов.</p> <p>ПРИМЕЧАНИЕ. Не подключайте дополнительные устройства к гнезду FAX (FAX-левое гнездо) и не подключайте линию DSL (digital subscriber line) или ISDN (integrated services digital network) к принтеру без фильтра цифровой линии.</p>
14	Гнездо PHONE (PHONE-правое гнездо)	<p>Разъем, к которому подключаются дополнительные устройства, например модем для передачи факсов или данных, телефон или автоответчик. Перед использованием удалите синюю заглушку.</p> <p>ПРИМЕЧАНИЕ. Если в вашей стране используется последовательная телефонная связь (например, в Германии, Швеции, Дании, Австрии, Бельгии, Италии, Франции и Швейцарии), удалите синюю заглушку с гнезда PHONE (PHONE-правое гнездо) и вставьте прилагаемый желтый терминатор для правильной работы факса. В этих странах этот порт не удастся использовать для подключения дополнительных устройств.</p>
15	Задняя крышка	Крышка, которую необходимо снять, чтобы установить внутренний беспроводной адаптер Dell™ Internal Network Adapter 1150.
16	разъем USB	Разъем, к которому подключается кабель USB (продается отдельно). Другой конец кабеля USB подключается к компьютеру.
17	Дополнительный блок двусторонней печати	Деталь для печати на обеих сторонах бумаги, приобретаемая отдельно.
18	Дополнительный внутренний сетевой адаптер Dell Internal Network Adapter 1150	Сетевое устройство, приобретаемое отдельно, для настройки работы принтера в беспроводной сети или сети Ethernet.
19	Разъем кабеля питания	Разъем для подключения источника питания принтера к розетке с помощью прилагаемого кабеля питания, модификация которого зависит от страны приобретения принтера.
20	Блок питания	<p>Обеспечивает питание принтера.</p> <p>ПРИМЕЧАНИЕ. Блок питания можно отсоединить. Если источник питания отсоединен от принтера, но подключен к розетке электросети, загорается индикатор, указывающий на наличие напряжения в источнике питания.</p> <p>ПРИМЕЧАНИЕ. Если в момент отсоединения принтера питание было выключено, оно будет выключено и при последующем подсоединении принтера.</p>
21	Задняя дверца (расположена под дополнительным блоком двусторонней печати)	Деталь, которую необходимо открыть, чтобы удалить застрявшую бумагу.

Панель управления



Номер	Деталь	Назначение
1	экран ЖКД	Отображение параметров сканирования, копирования, факса и печати, а также сообщений о состоянии и ошибках.
2	кнопка "Меню" 	Открытие меню или подменю.
3	кнопки со стрелками 	<ul style="list-style-type: none"> • Переход по меню и элементам меню. • Уменьшение/увеличение количества копий. • Изменение выбранных режимов. • Просмотр фотографий с карты памяти или цифрового фотоаппарата. • Увеличение или уменьшение значений при настройке даты и времени.
4	кнопка "Выбрать" 	<ul style="list-style-type: none"> • Выбор элементов меню. • Выбор изображений для печати (в режиме фото). • Запуск подачи бумаги, когда эта кнопка удерживается в течение трех секунд.
5	клавиатура	Ввод числовых данных или текста.
6	кнопка "Старт" 	Запуск копирования, сканирования или факса.
7	кнопка "Отмена" 	<ul style="list-style-type: none"> • Отмена выполняемого задания сканирования, печати или копирования. • Отмена задания копирования (при использовании только принтера) и извлечение страницы. • Выход из меню и восстановление параметров по умолчанию.
8	кнопка "Назад" 	<ul style="list-style-type: none"> • Возврат в предыдущее меню или экран. • Сохранение временных изменений, выполненных в подменю.
9	кнопка питания 	<ul style="list-style-type: none"> • Когда принтер выключен, нажмите кнопку Питание , чтобы его включить. • Если принтер включен, с помощью кнопки Питание  можно перевести принтер в режим экономии энергии. В этом режиме принтер потребляет минимальное количество энергии. • Если принтер включен или находится в режиме экономии энергии, нажмите и удерживайте кнопку Питание  в течение 2 секунд, чтобы выключить принтер. <p>ПРИМЕЧАНИЕ. Не отключайте принтер от электророзетки, если он не используется. Когда принтер выключен, для постоянного обслуживания картриджей требуется до 1 Вт энергии.</p>

Программное обеспечение

- [Использование Центра многофункциональных устройств Dell](#)
- [Использование программы Dell Fax Solutions](#)
- [Использование окна "Настройка печати"](#)
- [Использование диспетчера карт памяти](#)
- [Система управления чернилами Dell](#)
- [Удаление и повторная установка программного обеспечения](#)
- [Установка дополнительного драйвера XPS](#)

Программное обеспечение принтера включает:

- **Центр многофункциональных устройств Dell**- позволяет выполнять различные операции сканирования и копирования, а также отправки по факсу и печати отсканированных или ранее сохраненных документов или изображений.
- **Программа Dell Решения факса**- позволяет отправлять по факсу электронные или отсканированные документы.
- **Настройка печати**- позволяет настраивать параметры принтера.
- **Диспетчер карт памяти**- позволяет отображать, управлять, редактировать, распечатывать и сохранять фотографии с карты памяти или диска USB на компьютере.
- **Dell Ink Management System™**- предупреждает, когда в принтере заканчиваются чернила.
- **Corel® Snapfire™ Plus**- позволяет просматривать, управлять и редактировать фотографии, хранящиеся на компьютере.

Использование Центра многофункциональных устройств Dell

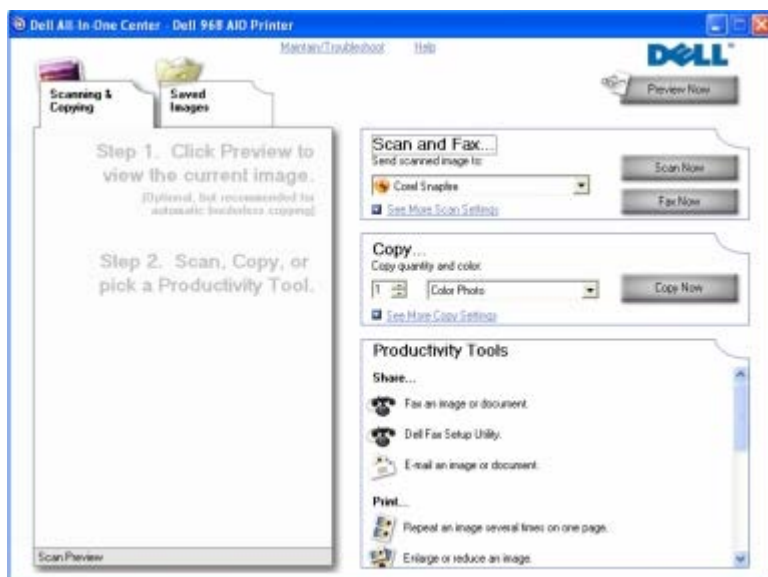

Центр многофункциональных устройств Dell позволяет выполнить следующие операции:

- Сканирование, копирование, отправка факса и использование инструментов для быстрой работы.

- Выбор назначения для отправки сканированного изображения.
- Выбор количества и цвета копий.
- Получение информации по устранению неисправностей и обслуживанию.
- Предварительный просмотр изображений, которые необходимо скопировать или распечатать.
- Управление фотографиями (копирование их в различные папки, печать, творческое копирование).

 **ПРИМЕЧАНИЕ.** Если принтер подключен к сети посредством беспроводного соединения или соединения Ethernet, все задания сканирования и копирования необходимо запускать с панели управления принтером, а не с помощью Центра многофункциональных устройств Dell.

Чтобы открыть **Центр многофункциональных устройств Dell**:

1. В системе *Windows Vista*™:

- а. Нажмите  **Программы**.
- б. Выберите **Принтеры Dell**.
- в. Выберите **Dell 968 AIO Printer**.

В системе *Windows*® *XP* и *Windows 2000*:

Нажмите **Пуск**® **Программы** или **Все программы**® **Принтеры Dell**® **Dell 968 AIO Printer**.

2. Выберите **Центр многофункциональных устройств Dell**.

Центр многофункциональных устройств Dell состоит из четырех основных разделов.

Раздел	Действия
Просмотреть сейчас	<ul style="list-style-type: none"> • Выбор области предварительного изображения для сканирования или копирования. • Просмотр изображения, которое требуется распечатать или скопировать.
Сканирование и отправка факса	<ul style="list-style-type: none"> • Выбор программы, в которую необходимо отправить сканированное изображение. • Выбор типа сканируемого изображения. • Выбор параметра качества сканирования. • Выберите Сканировать сейчас, чтобы отсканировать документ или фотографию. • Выберите Сканировать сейчас, чтобы выполнить сканирование, а затем отправить копию документа или фотографии по факсу. <p>ПРИМЕЧАНИЕ. Нажмите Просмотреть дополнительные параметры сканирования для просмотра всех параметров.</p>
Копировать	<ul style="list-style-type: none"> • Выберите количество копий. • Выбор количества и цвета копий. • Выбор параметра качества копий. • Выбор формата чистой бумаги. • Выбор размера копируемого оригинала документа. • Создание более темных или светлых копий (это также можно сделать с помощью панели управления). • Изменение размера копий. • Выберите Копировать сейчас, чтобы создать копии. <p>ПРИМЕЧАНИЕ. Нажмите Просмотреть дополнительные параметры копирования для просмотра всех параметров.</p>
Инструменты для быстрой работы	<ul style="list-style-type: none"> • Отправка изображения или документа по факсу. • Доступ к программе настройки факса Dell. • Отправка изображения или документа по электронной почте. • Печать нескольких копий изображения на одной странице.

Изменение размера изображения.

- Печать изображения в виде многостраничного плаката.
- Печать нескольких страниц на одном листе.
- Сохранение изображения на компьютере.
- Сохранение нескольких фотографий.
- Сканирование и сохранение в формат PDF.
- Редактирование текста в отсканированном документе (OCR- оптическое распознавание символов).
- Изменение изображения с помощью фоторедактора.

Для получения дополнительных сведений нажмите кнопку **Справка** в **Центре многофункциональных устройств Dell**.

Использование программы Dell Fax Solutions

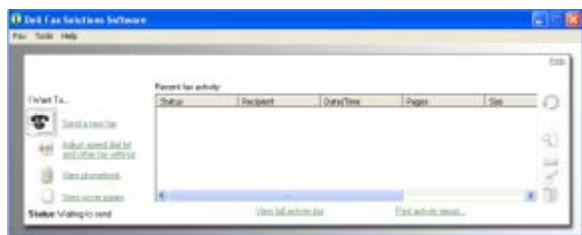

Программа **Dell Fax Solutions** позволяет выполнить следующие операции:

- Отправка факса.

Нажмите кнопку **Отправить новый факс**, а затем следуйте инструкциям на экране компьютера.

- Настройка других параметров факса.

Нажмите **Настроить быстрый набор и другие параметры факса**, чтобы настроить различные параметры факса.

- Просмотр и управление телефонным справочником.

Нажмите **Просмотреть телефонный справочник**, чтобы открыть телефонный справочник. Можно добавлять, изменять и удалять сведения о контактах и группах. Можно также добавить контакт или группу в список быстрого набора.

- Просмотр и настройка титульной страницы.

Нажмите кнопку **Просмотреть титульные страницы**, чтобы открыть диалоговое окно "Титульные страницы". Можно индивидуально адаптировать титульные страницы, добавлять логотипы или выбрать одну из различных готовых титульных страниц для факса.

- Просмотр журнала факса.

Нажмите кнопку **Просмотреть полный журнал по операциям**, чтобы просмотреть или распечатать подробный список всех факсов.

- Создание отчета по факсам.

Нажмите кнопку **Распечатать отчет по операциям**, чтобы просмотреть подробный отчет по операциям факса. Нажмите на значок **Печать**, чтобы распечатать отчет по операциям.

 **ПРИМЕЧАНИЕ.** Если принтер подключен к сети посредством беспроводного соединения или соединения Ethernet, отправку отсканированного факса необходимо запускать с панели управления принтера, а не с помощью программы Dell Fax Solutions.

Чтобы открыть программу Dell Fax Solutions:

1. В системе *Windows Vista*:

- a. Нажмите  **Программы**.
- b. Выберите **Принтеры Dell**.
- c. Выберите **Dell 968 AIO Printer**.

В системе Windows XP и 2000:

Нажмите **Пуск**® **Программы** или **Все программы**® **Принтеры Dell**® **Dell 968 AIO Printer**.

2. Выберите **Dell Fax Solutions**.

Откроется диалоговое окно **Программа Dell Fax Solutions**.

Использование окна "Настройка печати"

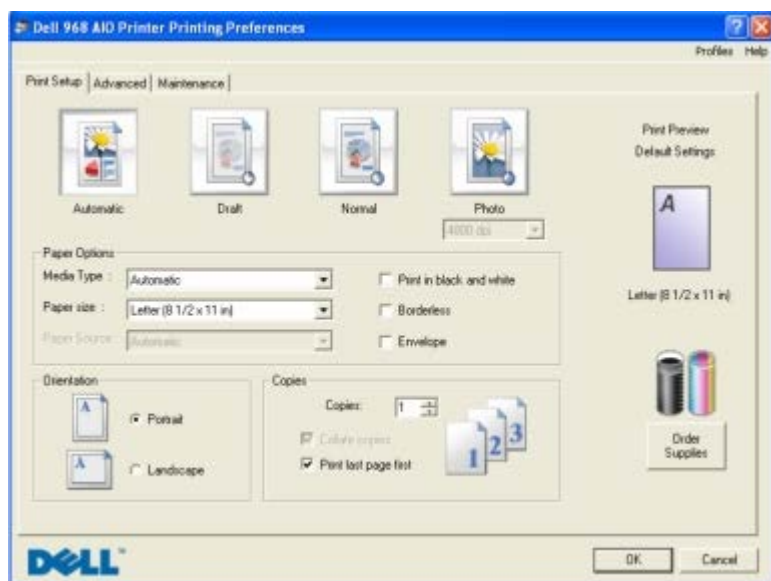

Параметры принтера можно изменить в окне "Настройка печати" в соответствии с типом создаваемого проекта.

Чтобы открыть окно "Настройка печати", когда документ открыт:

1. Выберите **Файл**® **Печать**.

Появится диалоговое окно **Печать**.

2. Нажмите кнопку **Свойства**, **Параметры** или **Настройка** (в зависимости от программы или операционной системы).

Появится диалоговое окно **Настройка печати**.

Открытие окна "Настройка печати", когда документ не открыт:

1. В системе Windows Vista:

- a. Нажмите  **Панель управления**.
- b. Выберите **Оборудование и звук**.
- c. Нажмите **Принтеры**.

В системе Windows XP нажмите **Пуск**® **Настройка**® **Панель управления**® **Принтеры и другое оборудование**® **Принтеры и факсы**.

В системе Windows 2000 нажмите **Пуск**® **Настройка**® **Принтеры**.

2. Нажмите правой кнопкой мыши на значок **Dell 968 AIO Printer**.

3. Выберите **Настройка печати**.

 **ПРИМЕЧАНИЕ.** Изменения параметров принтера, выполненные из папки **Принтеры**, становятся настройками по умолчанию для большинства программ.

В диалоговом окне "Настройка печати" три раздела:

Вкладка	Возможные действия
Настройка печати	Качество/Скорость - выберите параметр Автовыбор , Черновое , Обычная или Фото в зависимости от требуемого качества печати. Черновое соответствует самой высокой скорости печати, однако этот параметр не следует выбирать, когда установлен фотокартридж. Если установлен параметр "Фото", для печати на глянцевой фотобумаге можно выбрать разрешение 4800 т/д и 1200 т/д.
	Тип материала - позволяет вручную задать тип бумаги или разрешить датчику типа бумаги определить его автоматически.
	Формат бумаги - выбор формата бумаги.
	Источник бумаги - выберите Автовыбор , Лоток 1/обход или Лоток 2 . ПРИМЕЧАНИЕ. Параметр "Источник бумаги" доступен, только если на принтере установлен дополнительный второй лоток для бумаги.
	Монохромная печать - печать цветных изображений в режиме монохромной печати для экономии чернил в цветном картридже. ПРИМЕЧАНИЕ. Этот параметр невозможно выбрать, если выбран параметр Использовать цветной картридж для монохромной печати .
	Без рамки - установите этот флажок, если требуется распечатать фотографии без рамки.
	Ориентация - выберите расположение печатного документа на странице. Возможна печать в книжной и альбомной ориентации.
	Конверт - установите этот флажок, если требуется распечатать на конверте. В разделе "Размер бумаги" имеется список размеров конвертов, на которых можно выполнять печать.
	Копии - настройте, как принтер должен распечатывать несколько копий одного задания печати: Разбор по копиям , Обычная или Печать с последней страницы .
Дополнительно	2-сторонняя печать - выберите этот параметр, если требуется печатать на обеих сторонах бумаги. Выберите Автоматическая , Ручная или Двусторонняя печать .
	Увеличить время сушки - выберите этот параметр, если при двусторонней печати чернила смазываются внизу страниц. При использовании этой функции распечатанная сторона успевает просохнуть, прежде чем модуль дуплекса будет снова подавать бумагу в принтер для печати на другой стороне. ПРИМЕЧАНИЕ. Если эта функция включена, потребуются подождать на несколько секунд больше завершения двусторонней печати модулем дуплекса.
	Компоновка - выберите значение Обычная , Транспарант , Зеркальная , N-страниц , Плакат , Брошюра или Без рамки .
	Авторезкость изображения - автоматический выбор наилучшего уровня резкости изображения в зависимости от содержимого изображения.
	Программа повышения качества обслуживания покупателей принтеров Dell - позволяет получить доступ к информации о программе, а также изменить состояние участия в программе повышения качества обслуживания покупателей принтеров Dell.
	Дополнительные параметры - позволяет указать параметры Режим внешнего вида и Complete-A-Print . Можно также просмотреть значение типа бумаги, выбранное принтером.
Обслуживание	Установка картриджей
	Прочистка картриджей
	Юстировка картриджей
	Печать страницы диагностики
	Поддержка сети

Использование диспетчера карт памяти

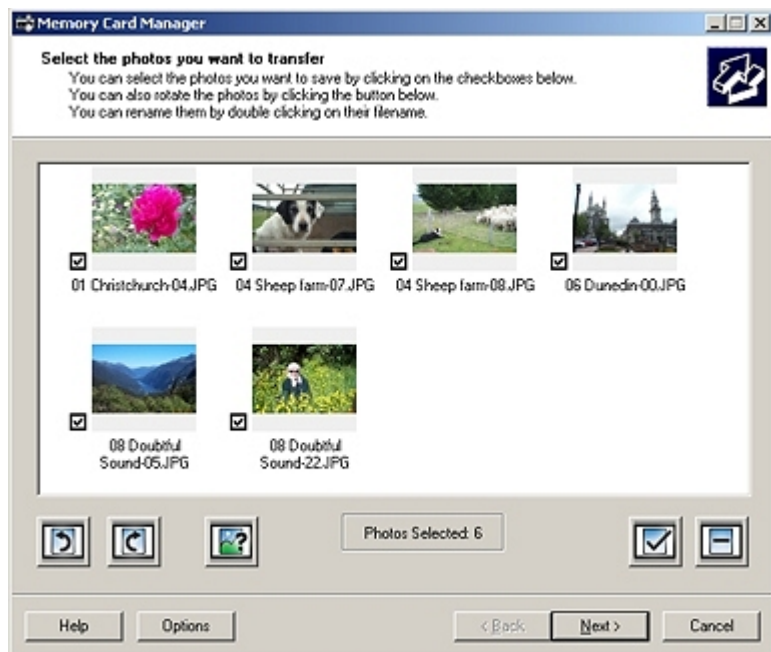

Диспетчер карт памяти позволяет отображать, управлять, редактировать, распечатывать и сохранять фотографии с карты памяти или диска USB на компьютере.

Чтобы запустить Диспетчер карт памяти:

1. Вставьте карту памяти или диск USB в порт PictBridge на передней панели принтера.

ЗАМЕЧАНИЕ. Не извлекайте карту памяти или диск USB и не прикасайтесь к принтеру рядом с картой памяти или диском USB во время чтения, записи или печати с данных устройств. Возможно повреждение данных.

2. В системе *Windows Vista*:

- a. Нажмите  **Программы**.
- b. Выберите **Принтеры Dell**.
- c. Выберите **Dell 968 AIO Printer**.

В системе *Windows XP и 2000*:

Нажмите **Пуск**® **Программы** или **Все программы**® **Принтеры Dell**® **Dell 968 AIO Printer**.

3. Выберите **Включить диспетчер карт памяти**.

Система управления чернилами Dell

Каждый раз при печати задания отображается окно, показывающее ход выполнения, а также оставшееся количество чернил и примерное количество оставшихся страниц. Счетчик страниц остается скрытым во время печати первых 50 страниц с помощью картриджа, пока не будут собраны необходимые сведения о печати и обеспечен более точный подсчет. Число оставшихся страниц изменяется в зависимости от типа задания, выполняемого принтером.

Если уровень чернил в картридже низкий, при попытке печати на экране будет отображаться сообщение **Предупреждение о заканчивающихся чернилах**. Это предупреждение будет отображаться при каждой печати, пока не будет установлен новый картридж. Для получения дополнительной информации см. раздел [Замена картриджей](#).

Когда закончатся чернила в одном или обоих картриджах, при попытке печати на экране появится окно **Запасной**

резервуар. В случае продолжения печати задание может распечатываться неправильно.

Если закончатся чернила в черном картридже, можно выполнять монохромную печать с использованием цветного картриджа (обработка черного цвета), выбрав параметр **Complete-A-Print** перед нажатием кнопки **Продолжить печать**. Если выбрать параметр **Complete-A-Print** и нажать кнопку **Продолжить печать**, для всей монохромной печати будет использоваться функция обработки черного цвета, пока не будет заменен картридж или отключен параметр в разделе **Дополнительные параметры** на вкладке **Дополнительно** диалогового окна **Настройка печати**. Диалоговое окно **Запасной резервуар** не будет отображаться, пока не будет заменен картридж, в котором закончились чернила. После установки другого картриджа флажок **Complete-A-Print** снимается автоматически.



Если закончатся чернила в цветном картридже, можно выполнять печать цветных документов в оттенках серого, выбрав параметр **Complete-A-Print** перед нажатием кнопки **Продолжить печать**. Если выбрать параметр **Complete-A-Print** и нажать кнопку **Продолжить печать**, все цветные документы будут распечатываться в режиме монохромной печати до тех пор, пока не будет заменен цветной картридж или отключен параметр в разделе **Дополнительные параметры** на вкладке **Дополнительно** диалогового окна **Настройка печати**. Диалоговое окно **Запасной резервуар** не будет отображаться, пока не будет заменен картридж, в котором закончились чернила. После установки другого картриджа флажок **Complete-A-Print** снимается автоматически.

Удаление и повторная установка программного обеспечения

Если принтер работает неправильно или при его использовании появляются сообщения об ошибках связи, можно удалить, а затем повторно установить программное обеспечение принтера.

1. В системе Windows Vista:

- a. Нажмите  **Программы**.
- b. Выберите **Принтеры Dell**.
- c. Выберите **Dell 968 AIO Printer**.

В системах Windows XP и Windows 2000:

Нажмите **Пуск**  **Программы** или **Все программы**  **Принтеры Dell**  **Dell 968 AIO Printer**.

2. Выберите **Удаление принтера Dell 968 AIO Printer**.
3. Следуйте инструкциям на экране.
4. Перезагрузите компьютер.
5. Вставьте компакт-диск *Drivers and Utilities* (Драйверы и утилиты) и следуйте инструкциям на экране.

Если экран установки не появляется:

- a. В системе Windows Vista нажмите  **Компьютер**.

В системе Windows XP нажмите **Пуск® Мой компьютер**.

В системе Windows 2000 дважды нажмите на значок **Мой компьютер** на рабочем столе.

- b. Дважды нажмите на значок **Дискковод CD-ROM**, затем дважды нажмите на файл **setup.exe**.
- c. Когда появится экран установки программного обеспечения принтера, выберите **С использованием кабеля USB**, **С использованием беспроводной сети** или **С использованием кабеля Ethernet**.
- d. Следуйте инструкциям на экране для завершения установки.

Установка дополнительного драйвера XPS

Драйвер XPS (XML Paper Specification) - это дополнительный драйвер принтера, позволяющий использовать расширенные графические возможности и функции цветопередачи XPS, доступные только для пользователей операционной системы Windows Vista. Для использования функций XPS необходимо установить драйвер XPS в качестве дополнительного драйвера после установки принтера.

 **ПРИМЕЧАНИЕ.** Перед установкой драйвера XPS выполните действия, приведенные в памятке *Установка принтера*, чтобы установить принтер на компьютере.

 **ПРИМЕЧАНИЕ.** Перед установкой драйвера XPS необходимо установить пакет поправок Microsoft QFE и извлечь файлы драйвера с компакт-диска *Drivers and Utilities* (Драйверы и утилиты). Чтобы установить пакет, необходимо обладать правами администратора на компьютере.

Чтобы установить пакет Microsoft QFE и извлечь файлы драйвера:

1. Вставьте компакт-диск *Drivers and Utilities* (Драйверы и утилиты), а затем в открывшемся мастере настройки нажмите кнопку **Отмена**.
2. Нажмите  **Компьютер**.
3. Дважды нажмите на значок **дисковод CD-ROM**, а затем дважды нажмите **Драйверы**.
4. Дважды нажмите **xps**, а затем дважды нажмите на **setupxps**.

Файлы драйвера XPS будут скопированы на компьютер, а все необходимые файлы Microsoft XPS будут запущены. Следуйте инструкциям на экране для завершения установки пакета.

Чтобы установить драйвер:

1. Нажмите  **Панель управления**.
2. В разделе **Оборудование и звук** выберите **Принтер**, а затем нажмите кнопку **Добавить принтер**.
3. В диалоговом окне **Добавление принтера** выберите один из следующих параметров:
 - Если используется соединение USB, убедитесь в том, что кабель USB подключен к компьютеру и принтеру, а затем выполните следующие действия:
 - a. Выберите **Добавить локальный принтер**.
 - b. В раскрывающемся меню **Использовать существующий порт:** выберите **Виртуальный порт принтера для USB**, а затем нажмите кнопку **Далее**.
 - Если используется соединение Ethernet или беспроводное соединение, убедитесь в том, что принтер подключен к сети, а затем выполните следующие действия:
 - a. Нажмите **Добавить сетевой, беспроводной принтер или принтер Bluetooth**.
 - b. Выберите принтер в списке.
 - c. Если принтер не отображается в списке, нажмите **Необходимого принтера нет в списке**.

- d. Выберите **Добавить принтер, используя адрес TCP/IP или имя хоста** и нажмите кнопку **Далее**.
- e. Чтобы найти IP-адрес принтера, распечатайте страницу настроек сети с помощью меню **Настройка сети** в меню **Настройка** на принтере.
- f. Введите IP-адрес принтера в поле **Имя хоста или IP-адрес:** и нажмите кнопку **Далее**.

4. Нажмите **Установить с диска**.

Откроется диалоговое окно **Установка с диска**.

5. Нажмите кнопку **Обзор** и найдите файлы драйвера XPS на компьютере.

- a. Нажмите **Компьютер**, а затем дважды нажмите на обозначение диска **(C:)**.
- b. Дважды нажмите **Драйверы** и выберите **Принтер**.
- c. Дважды нажмите на папку, имя которой содержит номер модели принтера, а затем дважды нажмите **Драйверы**.
- d. Дважды нажмите **xps**, а затем нажмите кнопку **Открыть**.
- e. В диалоговом окне **Установка с диска** нажмите кнопку **ОК**.

6. Нажмите кнопку **Далее** в следующих двух диалоговых окнах.

Для получения дополнительных сведений о драйвере XPS, см. файл **readme** для XPS на компакт-диске *Drivers and Utilities* (Драйверы и утилиты). Файл находится в папке **xps**, в которой также имеется файл установки пакета **setupxps** (D:\Drivers\xps\readme).

Меню на панели управления



- [Режим копирования](#)
- [Режим фото](#)
- [Режим печати файлов](#)
- [Режим факса](#)
- [Режим сканирования](#)
- [Режим настройки](#)
- [Режим обслуживания](#)
- [режим PictBridge](#)
- [Режим Bluetooth](#)

Режим копирования



Главное меню	Главное меню режима	Подменю режима
Копировать	Цветной	
	Копии	
	Уменьшить/Увеличить	
	Качество	
	Светлее/темнее	
	Обращение с бумагой	
	Разбор по копиям	
	2-сторонние копии	
	N-страниц	
	Компоновка	
	Размер оригинала	
	Тип содержимого	
	Изменение параметров по умолчанию	Обращение с бумагой

 **ПРИМЕЧАНИЕ.** Меню **2-сторонние копии** отображается, только если к принтеру подключен дополнительный модуль дуплекса.

Чтобы просмотреть или изменить параметры в меню **Режим копирования**:

1. В главном меню с помощью кнопки **со стрелкой** вверх или вниз   выберите пункт **Копирование**.
2. Нажмите кнопку **Выбрать** .

Элемент меню копирования	Настройка
Цветной	Указание цвета копий. <ul style="list-style-type: none">• Цветная*• Монохромная&
Копии	Указание числа копий. 1-99

Уменьшить/ Увеличить	<p>Указание размера копий относительно оригинала документа.</p> <ul style="list-style-type: none"> • 50% • 100%* • 200% • Произвольно • По размеру страницы • Плакат 2 x 2 • Плакат 3 x 3 • Плакат 4 x 4 • Без рамки
Качество	<p>Указание качества копии.</p> <ul style="list-style-type: none"> • Автовыбор* • Черновое • Обычная печать • Фото
Светлее/ темнее	<p>Нажмите кнопку со стрелкой влево или вправо , чтобы настроить яркость.</p>
Обращение с бумагой	<p>Нажмите кнопку Выбрать , чтобы открыть меню Обращение с бумагой, а затем выберите формат бумаги, загруженной во входной лоток. Если установлен дополнительный входной лоток, можно также указать источник бумаги. Для получения дополнительных сведений см. раздел Меню "Обращение с бумагой".</p>
Разбор по копиям	<p>Выполнение или отмена разбора по копиям.</p> <ul style="list-style-type: none"> • Выкл* • Вкл
2-сторонние копии	<p>Выберите необходимый параметр для печати на обеих сторонах бумаги.</p> <ul style="list-style-type: none"> • 1-->1 (1-сторонний оригинал, 1-сторонняя копия)* • 1-->2 (1-сторонний оригинал, 2-сторонняя копия) • 2-->1 (2-сторонний оригинал, 1-сторонняя копия) • 2-->2 (2-сторонний оригинал, 2-сторонняя копия)
N-страниц	<p>Укажите количество изображений или страниц документа для печати на одной странице.</p> <ul style="list-style-type: none"> • 1 стр* • 2 стр • 4 стр
Компоновка	<p>Указание количества экземпляров изображения на одной странице.</p> <ul style="list-style-type: none"> • 1 на стр.* • 4 на стр. • 9 на стр. • 16 на стр.
Размер оригинала	<p>Указание размера оригинала документа.</p> <ul style="list-style-type: none"> • Автовыбор* • 8,5x11" • 2,25 x 3,25 дюйма • 3x5" • 3,5 x 5 дюймов • 4x6" • 4 x 8 дюймов • 5x7" • 8x10" • L • 2L • Hagaki • A6 • A5 • B5

	<ul style="list-style-type: none"> • A4 • 60x80 мм • 9x13 см • 10x15 см • 10x20 см • 13x18 см • 20x25 см
Тип содержимого	<p>Указание типа копируемого документа.</p> <ul style="list-style-type: none"> • Автовыбор* • Текст и графика • Фото • Только текст • Рисунок <p>Для получения дополнительных сведений см. раздел Интеллектуальное копирование.</p>
Изменение параметров по умолчанию	<p>Нажмите кнопку Выбрать , чтобы открыть меню Параметры копирования по умолчанию.</p> <p>Для получения дополнительных сведений см. раздел Меню "Параметры копирования по умолчанию".</p>
* Заводская настройка по умолчанию	

Интеллектуальное копирование

В принтере используется технология **интеллектуального копирования**, которая позволяет выполнять автоматическую настройку параметра **Тип содержимого** для улучшения качества копий. Если для параметра **Тип содержимого** установлено значение **Автовыбор** (значение по умолчанию), принтер выполняет предварительное сканирование каждого документа перед копированием с последующей оптимизацией настроек для обеспечения более ярких цветов, более естественных оттенков серого, более четкого текста и изображений.

Режим фото

Главное меню	Главное меню режима	Подменю режима	Подменю режима
Фото	Просмотр и печать фото	Изменить фото	
		Просмотр во весь экран	
		Изменение настроек печати	Обращение с бумагой
		Предварительный просмотр	
	Выбор компьютера		
	Лист пробных отпечатков фотографий	Печать листа со всеми X фото	
		Печать последних 25 фото	
		Печать листа для периода	
		Сканирование листа пробных отпечатков	
	Печать всех фото		
	Просмотр показа слайдов		
	Сохранение фото на ПК		
	Изменение параметров по умолчанию	Обращение с бумагой	

 **ПРИМЕЧАНИЕ.** Меню **Выбор компьютера** открывается, только если принтер подключен к сети.

 **ПРИМЕЧАНИЕ.** Параметр **Печать последних 25 фото** отображается только при наличии более 25 фотографий на карте памяти или диске USB.

На большей части цифровых камер для хранения фотографий используются карты памяти. Принтер поддерживает следующие цифровые носители:

- CompactFlash тип I и II
- Memory Stick
- Memory Stick PRO
- Memory Stick Duo (с адаптером)
- Microdrive
- Secure Digital
- Secure Digital большой емкости
- Mini SD (с адаптером)
- Карта MultiMedia
- Карта xD-Picture









Чтобы просмотреть или изменить параметры фоторежима:

1. Вставка карты памяти. После чтения карты принтер автоматически переключится в режим **Фото**.

 **ЗАМЕЧАНИЕ.** Не извлекайте карту памяти и не прикасайтесь к принтеру рядом с картой памяти, пока мигает индикатор.

2. Нажмите кнопку **Выбрать** .





меню "Режим карты памяти"

Элемент меню	Настройка
Просмотр и печать фото	Нажмите кнопку Выбрать  , чтобы войти в режим просмотра фотографий . С помощью кнопки со стрелкой влево или вправо < > просмотрите фотографии или с помощью кнопки Старт  распечатайте фотографии напрямую с экрана предварительного просмотра.
Выбор компьютера	Нажмите кнопку Выбрать  для просмотра списка компьютеров, имеющих в сети. ПРИМЕЧАНИЕ. Это меню доступно, только если подключен и настроен сетевой адаптер.
Лист пробных отпечатков фотографий	Нажмите кнопку Выбрать  , чтобы открыть подменю Лист пробных отпечатков фотографий . Для получения дополнительных сведений см. раздел Меню "Лист пробных отпечатков фотографий" .
Печать всех фото	Нажмите кнопку Выбрать  , чтобы открыть экран Печать всех фото , в котором можно указать число фотографий, которые будут распечатываться на странице. ПРИМЕЧАНИЕ. Печать напрямую с карты памяти возможна только изображений в формате JPG, а также ограниченного набора форматов TIFF. Если необходимо напечатать фотографии, хранящиеся на карте памяти в другом формате, перед печатью фотографии необходимо перенести на компьютер.
Просмотр фото как слайдов	Нажмите кнопку Выбрать  , чтобы открыть меню Показ слайдов , в котором можно указать скорость просмотра фотографий, содержащихся на карте памяти, в виде слайдов. Выделите нужную скорость, а затем нажмите кнопку Выбрать  , чтобы начать показ слайдов.
Сохранение фото на ПК	Нажмите кнопку Выбрать  , чтобы войти в режим Сохранить на ПК . Фотографии, хранящиеся на карте памяти, можно сохранить на компьютере или диске USB, а фотографии, хранящиеся на диске USB, - на карте памяти или компьютере.
Изменение параметров по умолчанию	Нажмите кнопку Выбрать  , чтобы открыть меню Параметры фото по умолчанию . Для получения дополнительных сведений см. раздел Меню "Параметры печати фото" или "Параметры фото по умолчанию" .

Печать параметров камеры	<p>Дважды нажмите кнопку Выбрать , чтобы отобразить параметры, установленные при использовании камеры. Для получения дополнительных сведений см. раздел Просмотр выбора камеры.</p> <p>ПРИМЕЧАНИЕ. Этот элемент отображается, только если на карте памяти выбран формат DPOF (Digital Print Order Format).</p>
--------------------------	--







Меню "Дополнительные параметры фото"

Доступ к меню **Дополнительные параметры фото** можно получить, нажав кнопку **Меню** , если фотография выбрана в режиме **просмотра фотографий**.

Элемент меню	Настройка
Изменить фото	Нажмите кнопку Выбрать  , чтобы открыть меню Режим редактирования фото . Для получения дополнительных сведений см. раздел Меню "Режим редактирования фото" .
Просмотр во весь экран	Нажмите кнопку Выбрать  , чтобы просмотреть фотографии во весь экран.
Изменение настроек печати	Нажмите кнопку Выбрать  , чтобы открыть меню Параметры фото по умолчанию . Для получения дополнительных сведений см. раздел Меню "Параметры печати фото" или "Параметры фото по умолчанию" .
Предварительный просмотр	Нажмите кнопку Выбрать  , чтобы просмотреть задание на печать для выбранной фотографии.

Меню "Режим редактирования фото"

Чтобы открыть меню **Режим редактирования фото**, выберите параметр **Изменить фото** в меню **Дополнительные параметры фото**.

Элемент меню	Настройка
Яркость	Нажмите кнопку со стрелкой влево или вправо  , чтобы указать настройку плотности (по умолчанию используется среднее значение).
Повернуть	<p>Поворот изображения на 90° в указанном направлении.</p> <ul style="list-style-type: none"> По часовой стрелке * Против часовой стрелки 
Обрезать	<p>Нажмите кнопку Выбрать , а затем с помощью кнопки со стрелкой влево или вправо  выберите параметр Сжать или Развернуть . Несколько раз нажмите кнопку Выбрать , чтобы сжать или развернуть интересующую область.</p>
Автоулучшение	<p>Выполнение или отмена автоматической настройки изображения принтером.</p> <ul style="list-style-type: none"> Выкл* Вкл
Устранение "красных глаз"	<p>Выполнение или отмена автоматической настройки цвета изображения для устранения эффекта "красных глаз".</p> <ul style="list-style-type: none"> Нет* Да
* Заводская настройка по умолчанию	

Меню "Параметры печати фото" или "Параметры фото по умолчанию"

Чтобы открыть меню **Параметры печати фото**, выберите **Изменение параметров по умолчанию** в главном меню

режима карты памяти или выберите Изменение параметров печати в меню **Дополнительные параметры фото**.

Элемент меню	Настройка
Размер фото	<p>Указание размера оригиналов фотографий.</p> <ul style="list-style-type: none"> • Автовыбор <p>ПРИМЕЧАНИЕ. Параметр изменяется на Автовыбор, если выбранный размер фотографии не соответствует заданной компоновке.</p> <ul style="list-style-type: none"> • Hagaki • L • 2L • 60x80 мм • A6 • 10x15 см • 13x18 см • A5 • B5 • A4 • 2,25 x 3,25 дюйма • 3,5 x 5 дюймов • 4 x 6 дюймов* • 5x7" • 8x10" • 8,5x11"
Компоновка	<p>Указание размера распечатываемых фотографий.</p> <ul style="list-style-type: none"> • Автовыбор* • Без рамки (1 на стр.) • Одна фотография по центру • 1 на стр. • 2 на стр. • 3 на стр. • 4 на стр. • 6 на стр. • 8 на стр. • 16 на стр.
Качество	<p>Указание качества распечатываемых фотографий.</p> <ul style="list-style-type: none"> • Автовыбор* • Черновое • Обычная печать • Фото
Обращение с бумагой	<p>Нажмите кнопку Выбрать , чтобы открыть меню Обращение с бумагой, а затем выберите формат бумаги, загруженной во входной лоток. Если установлен дополнительный входной лоток, можно также указать источник бумаги. Для получения дополнительных сведений см. раздел Меню "Обращение с бумагой".</p>
* Заводская настройка по умолчанию	

Меню "Лист пробных отпечатков фотографий"

Меню **Лист пробных отпечатков фотографий** можно открыть, выбрав пункт Лист пробных отпечатков фотографий в главном меню **Режим карты памяти**.











Элемент меню	Настройка
Печать листа со всеми X фото	<p>Нажмите кнопку Выбрать , чтобы напечатать лист пробных отпечатков со всеми фотографиями, хранящимися на карте памяти или диске USB.</p> <p>"X" - это количество фотографий, обнаруженных на карте памяти или диске USB.</p>
Печать последних 25	<p>Нажмите кнопку Выбрать , чтобы напечатать лист пробных отпечатков с последними</p>

фото	25 фотографиями.
Печать листа для периода	Печать фотографий, созданных в определенный период. 1. Нажмите кнопку Выбрать  , а затем выберите диапазон дат. 2. Нажмите кнопку Выбрать  , чтобы напечатать лист пробных отпечатков.
Сканирование листа пробных отпечатков	Нажмите кнопку Выбрать  , чтобы выполнить сканирование листа пробных отпечатков после выбора фотографий.

Просмотр выбора камеры

Доступ к меню **Просмотр выбора камеры** можно получить, нажав кнопку **Выбрать**  в меню **Печать параметров камеры**.

Для перехода по параметрам камеры используйте кнопку со **стрелкой** влево или вправо  . Нажмите кнопку **Старт** , чтобы распечатать фотографии, используя текущие параметры печати.

Чтобы изменить параметры печати, нажмите кнопку **Меню** . В меню **Режим карты памяти** выберите пункт **Изменение параметров печати фото**, а затем нажмите кнопку **Выбрать** .

Режим печати файлов



Главное меню	Главное меню режима
Печать файлов	Обращение с бумагой

Режим **Печать файлов** используется для печати документов, хранящихся на диске USB или карте памяти.

Принтер распознает файлы со следующими расширениями:

- DOC (Microsoft® Word)
- XLS (Microsoft Excel®)
- PPT (Microsoft PowerPoint®)
- PDF (Adobe® Portable Document Format)
- RTF (Rich Text Format)
- DOCX (Microsoft Word Open Document Format)
- XLSX (Microsoft Excel Open Document Format)
- PPTX (Microsoft PowerPoint Open Document Format)
- WPS (Microsoft Works)
- WPD (WordPerfect®)

Чтобы просмотреть или изменить параметры в меню **Режим печати файлов**:

1. Убедитесь в том, что принтер подсоединен к компьютеру, на котором установлен пакет Microsoft Office.
2. Вставьте карту памяти в гнездо для карт или диск USB в порт PictBridge.
3. С помощью кнопки со **стрелкой** вверх или вниз   выберите пункт **Печать файлов**, а затем нажмите кнопку **Выбрать** .



Меню "Режим печати файлов"

Элемент меню	Настройка
Обращение с бумагой	Нажмите кнопку Выбрать  , чтобы открыть меню Обращение с бумагой , а затем выберите формат бумаги, загруженной во входной лоток. Если установлен дополнительный входной лоток, можно также указать источник бумаги. Для получения дополнительных сведений см. раздел Меню "Обращение с бумагой" .
* Заводская настройка по умолчанию	

Режим факса

Главное меню	Главное меню режима	Подменю режима	Подменю режима
Факс	Телефонный справочник	Поиск по имени	
		Поиск номера телефона	
		Добавить запись	
		Поиск группы	
		Добавить группу	Поиск по имени
			Поиск номера телефона
			Журнал набора
	Журнал набора		
	Набор без трубки		
	Задержка отправки факса		
	Автоответ		
	Изменить параметры факса		
	Настройка факса	Справочник быстрого набора	Телефонный справочник
		Журнал и отчеты	
		Звонок и ответ	Расписание автоответа
		Печать факса	Обращение с бумагой
		Набор и отправка	
Блокировка факсов		Поиск заблокированного факса по имени	
	Добавление блокируемого факса		
	Печать результатов поиска заблокированного факса по номеру		

Чтобы просмотреть или изменить параметры в меню **Режим факса**:

1. В главном меню нажмите кнопку со **стрелкой** вверх или вниз   и выберите пункт **Факс**.
2. Нажмите кнопку **Выбрать** .

Для правильной работы в режиме факса необходимо соблюдение следующих условий.







- Разъем FAX принтера (FAX-левое гнездо) необходимо подключить к активной аналоговой телефонной линии.

Подробные сведения об установке см. в разделе [Настройка принтера с внешними устройствами](#).

 **ПРИМЕЧАНИЕ.** Отправка факса с использованием линии DSL или ISDN возможна только после приобретения фильтра цифровой линии. Для получения дополнительных сведений обратитесь к поставщику услуг Интернета.

- Если для отправки факса из приложения используется принтер **Fax Dell 968 AIO Printer**, его необходимо подключить к компьютеру с помощью кабеля USB.



Меню параметров факса



Элемент меню	Назначение
Окно номера факса	С помощью клавиатуры введите номер, на который необходимо отправить факс. Номер отобразится в окне. ПРИМЕЧАНИЕ. Если номер уже был введен в главном меню факса, то в этом окне можно ввести еще один номер, чтобы отправить групповой факс.
Телефонный справочник	Нажмите кнопку Выбрать  , чтобы открыть меню Телефонный справочник . Для получения дополнительных сведений см. раздел Меню "Телефонный справочник" .
Журнал набора	Нажмите кнопку Выбрать  , чтобы просмотреть журнал набора. На экране отобразятся последние пять набранных номеров.
Набор без трубки	Нажмите кнопку Выбрать  , чтобы перейти в режим Набор без трубки .
Задержка отправки факса	Нажмите кнопку Выбрать  , чтобы открыть экран Задержка передачи факса . В этом экране с помощью клавиатуры укажите время, когда необходимо отправить факс.
Автоответ	Настройте принтер так, чтобы он отвечал на входящие вызовы. <ul style="list-style-type: none">• Выкл*• Вкл• Запланировано-Нажмите кнопку Выбрать , чтобы открыть меню Расписание автоответа. Для получения дополнительных сведений см. раздел Меню "Расписание автоответа".
Изменить параметры факса	Нажмите кнопку Выбрать  , чтобы открыть меню Изменить параметры факса . Для получения дополнительных сведений см. раздел Меню "Изменить параметры факса" .
Настройка факса	Нажмите кнопку Выбрать  , чтобы открыть меню Настройка факса . Для получения дополнительных сведений см. раздел Меню настройки факса .
* Заводская настройка по умолчанию	

Меню "Телефонный справочник":

Меню **Телефонный справочник** открывается при выборе пункта **Телефонный справочник** в меню **Режим факса**. Это меню также можно открыть, выбрав пункт **Справочник быстрого набора** в меню **Настройка факса**.

Можно ввести до 99 номеров быстрого набора - 89 индивидуальных номеров быстрого набора факсов и 10 групповых номеров набора по 30 номеров в каждой.

Элемент меню	Назначение
Поиск по имени	Нажмите кнопку Выбрать  , чтобы открыть меню Поиск по имени . Для получения дополнительных сведений см. раздел Меню "Поиск по имени" .
Поиск номера телефона	Нажмите кнопку Выбрать  , чтобы открыть меню Поиск в справочнике . Для получения дополнительных сведений см. раздел Меню поиска по номеру телефона .
Добавить запись	Нажмите кнопку Выбрать  , чтобы открыть меню Телефонный справочник: Добавить запись . Для получения дополнительных сведений см. раздел Меню добавления записей в справочник .
Поиск группы	Нажмите кнопку Выбрать  , чтобы открыть меню Поиск группы . Для получения дополнительных сведений см. раздел Меню поиска группы .

Добавить группу	Нажмите кнопку Выбрать  , чтобы открыть меню Телефонный справочник: Добавить группу . Для получения дополнительных сведений см. раздел Меню добавления группы в справочник .
Печать списка	Нажмите кнопку Выбрать  , чтобы распечатать записи телефонного справочника, хранящиеся на принтере.

Меню "Поиск по имени"

Чтобы открыть меню **Поиск по имени**, выберите пункт **Поиск по имени** в меню **Телефонный справочник**.

Элемент меню	Назначение
Окно критериев поиска	Введите букву с помощью клавиатуры. Отобразится соответствующая часть списка в телефонном справочнике.
Быстрый набор	Отображаются имена записей быстрого набора. Число отображаемых записей быстрого набора зависит от числа записей, указанных на принтере.

Меню поиска по номеру телефона

Чтобы открыть меню **Поиск номера телефона**, выберите пункт **Поиск номера телефона** в меню **Телефонный справочник**.

Элемент меню	Назначение
Окно критериев поиска	Введите номер с помощью клавиатуры. Отобразится соответствующая часть списка в телефонном справочнике.
Быстрый набор	Отображаются номера факсов записей быстрого набора. Число отображаемых записей быстрого набора зависит от числа записей, указанных на принтере.

Меню редактирования записей справочника

Чтобы открыть меню **Телефонный справочник: Изменение записи**, нажмите кнопку **Меню** , когда отобразится номер быстрого набора в меню **Поиск номера телефона** или **Поиск по имени**.

Элемент меню	Назначение
Наименование	Измените имя контакта с помощью клавиатуры.
Номер факса	Измените номер факса контакта с помощью клавиатуры.
Номер быстрого набора	Отобразится номер быстрого набора, назначенный для этого контакта. ПРИМЕЧАНИЕ. Номер быстрого набора назначается автоматически. Номер быстрого набора невозможно изменить.
Удаление записи	Нажмите кнопку Выбрать  , чтобы удалить запись из телефонного справочника.

Меню добавления записей в справочник

Чтобы открыть меню **Телефонный справочник: Добавить запись**, выберите пункт **Добавить запись** в меню **Телефонный справочник**.

Элемент меню	Назначение
Наименование	Введите имя контакта с помощью клавиатуры.
Номер факса	Введите номер факса контакта с помощью клавиатуры.
Номер быстрого набора	Для контакта автоматически назначается наименьший номер быстрого набора. ПРИМЕЧАНИЕ. Номер быстрого набора назначается автоматически. Номер быстрого набора невозможно изменить.

Меню поиска группы

Чтобы открыть меню **Поиск группы**, выберите пункт **Поиск группы** в меню **Телефонный справочник**.

Элемент меню	Назначение
Окно критериев поиска	Введите букву с помощью клавиатуры.
Быстрый набор	Отображаются номера факсов для записей быстрого набора группы. Число отображаемых групп зависит от числа групп, указанных на принтере.



Меню редактирования групп в справочнике

Чтобы открыть меню **Телефонный справочник: Изменение группы**, нажмите кнопку **Меню** , когда отобразится номер быстрого набора в меню **Поиск группы**.

Элемент меню	Назначение
Наименование	Измените имя группы с помощью клавиатуры.
Номер факса	Измените номер факса группы с помощью клавиатуры.
Номер быстрого набора	Отобразится номер быстрого набора, назначенный для этой группы. ПРИМЕЧАНИЕ. Номер быстрого набора назначается автоматически. Номер быстрого набора невозможно изменить.
Удаление записи	Нажмите кнопку Выбрать  , чтобы удалить запись из телефонного справочника.

Меню добавления группы в справочник

Чтобы открыть меню **Телефонный справочник: Добавить группу**, выберите пункт **Добавить группу** в меню **Справочник**.

Элемент меню	Назначение
Наименование	С помощью клавиатуры введите имя группы.
Окно номера факса	Введите номер факса группы с помощью клавиатуры.
Поиск по имени	Нажмите кнопку Выбрать  , чтобы открыть меню Поиск по имени . Для получения дополнительных сведений см. раздел Меню "Поиск по имени" .
Поиск номера телефона	Нажмите кнопку Выбрать  , чтобы открыть меню Поиск в справочнике . Для получения дополнительных сведений см. раздел Меню поиска по номеру телефона .
Журнал набора	Нажмите кнопку Выбрать  , чтобы отобразить журнал набора. На экране отобразятся последние пять набранных номеров.
Номер быстрого набора	Для этой группы назначается наименьший доступный номер быстрого набора. ПРИМЕЧАНИЕ. Номер быстрого набора назначается автоматически. Номер быстрого набора невозможно изменить.

Меню "Расписание автоответа"

Чтобы открыть меню **Расписание автоответа**, выберите пункт **Запланировано** в подменю **Автоответ** в меню **Режим факса** или выберите пункт **Расписание автоответа** в меню **Звонок и ответ**.

Когда включен параметр **Автоответ**, факсимильный аппарат принимает входящие факсы без участия пользователя. Когда параметр **Автоответ** отключен, входящие факсы необходимо принимать вручную.

Элемент меню	Назначение
--------------	------------

Текущее время	Отображение текущего времени.
Вкл автоответ при	С помощью клавиатуры введите время, когда необходимо включить функцию Автоответ .
Выкл автоответ при	С помощью клавиатуры введите время, когда необходимо выключить функцию Автоответ .

Меню "Изменить параметры факса"



Чтобы открыть меню **Изменить параметры факса**, выберите параметр **Изменить параметры факса** в меню **Режим факса**.

Параметры, которые изменяются в этом меню, являются временными, и относятся только к заданию факса, которое отправляется в данный момент. Они будут неприменимы для последующих факсов.

Элемент меню	Назначение
Титульная страница	Выбор или отмена отправки титульной страницы с факсом. <ul style="list-style-type: none"> • Нет* • Да
Цветной	Указание цвета для исходящего факса. <ul style="list-style-type: none"> • &Монохромный* • Цветной
Качество	Указание качества сканирования для факса. <ul style="list-style-type: none"> • Стандартное* • Высокое • Отличное • Максимальное
Светлее/темнее	Нажмите кнопку со стрелкой влево или вправо < > , чтобы указать настройку плотности (по умолчанию используется среднее значение).
Размер оригинала	Указание размера оригинала документа. <ul style="list-style-type: none"> • 8,5 x 11 дюймов* • A4

* Заводская настройка по умолчанию

Меню титульной страницы





Чтобы открыть меню **Титульная страница**, нажмите кнопку **Меню** , когда выделен параметр **Титульная страница** в меню **Изменить параметры факса**. В меню **Титульная страница** нажмите кнопку **Меню** , чтобы изменить содержимое титульной страницы.

Элемент меню	Назначение
От #	Указание номера факса. <ul style="list-style-type: none"> • Оставить пустым* • От #1 • От #2 • От #3 • От #4 • От #5 <p>ПРИМЕЧАНИЕ. Чтобы ввести или изменить сведения в меню От, выберите параметр, который необходимо изменить, и нажмите кнопку Меню . Введите сведения об отправителе с помощью клавиатуры.</p>
Имя	Отображение имени отправителя.
Номер	Отображение номера телефона отправителя.

телефона	
Номер факса	Введите номер своего факса с помощью клавиатуры.
Приоритет	Указание приоритета для отображения на титульной странице. <ul style="list-style-type: none"> • Нет* • Для информации • Требуется ответ • Срочный
Сообщение	Введите сообщение для получателя с помощью клавиатуры.
* Заводская настройка по умолчанию	





Меню настройки факса

Чтобы открыть меню **Настройка факса**, выберите пункт **Настройка факса** в меню **Режим факса** или выберите **Изменение параметров факса по умолчанию** в меню **Настройка**. Параметры в этом меню относятся ко всем отправляемым или принимаемым заданиям факса, если не будут восстановлены заводские настройки по умолчанию.

Элемент меню	Назначение
Справочник быстрого набора	Нажмите кнопку Выбрать  , чтобы открыть меню Телефонный справочник . Для получения дополнительных сведений см. раздел Меню "Телефонный справочник" .
Журнал и отчеты	Нажмите кнопку Выбрать  , чтобы открыть меню Журнал и отчеты . Для получения дополнительных сведений см. раздел Меню "Журнал и отчеты" .
Звонок и ответ	Нажмите кнопку Выбрать  , чтобы открыть меню Звонок и ответ . Для получения дополнительных сведений см. раздел Меню "Звонок и ответ" .
Печать факса	Нажмите кнопку Выбрать  , чтобы войти в меню Печать факса . Для получения дополнительных сведений см. раздел Меню "Печать факсов" .
Набор и отправка	Нажмите кнопку Выбрать  , чтобы открыть меню Набор и отправка . Для получения дополнительных сведений см. раздел Меню "Набор и отправка" .
Блокировка факсов	Нажмите кнопку Выбрать  , чтобы открыть меню Блокировка факсов . Для получения дополнительных сведений см. раздел Меню "Блокировка факсов" .

Меню "Журнал и отчеты"

Меню **Журнал и отчеты** также можно открыть, выбрав пункт **Журнал и отчеты** в меню **Настройка факса**.

Элемент меню	Назначение
Просмотр журнала на экране	Нажмите кнопку Выбрать  , чтобы отобразить журнал факсов на экране.
Печать журнала отправки	Нажмите кнопку Выбрать  , чтобы распечатать журнал отправленных факсов.
Печать журнала приема	Нажмите кнопку Выбрать  , чтобы распечатать журнал принятых факсов.
Просмотр факсов в очереди	Нажмите кнопку Выбрать  , чтобы отобразить на экране сведения о неотправленных факсах.
Отчет	Указание, когда требуется печатать отчет по журналу факсов <ul style="list-style-type: none"> • Ручная печать* • Каждое 40 задание
Печать журнала операций с факсом	Нажмите кнопку Выбрать  , чтобы распечатать журнал по операциям факса.
Подтверждение	Указание, когда необходимо печатать страницу подтверждения для факса. <ul style="list-style-type: none"> • При ошибке* • Для всех

- Выкл

* Заводская настройка по умолчанию



Меню дополнительных параметров журналов факса

Чтобы открыть меню **Дополнительные параметры журнала факса**, выделите один или несколько номеров, отображаемых на экране **Журнал факсов**, нажав кнопку **Выбрать** .

Элемент меню	Назначение
Повтор набора этого номера	Нажмите кнопку Выбрать  , чтобы открыть меню Режим факса и отобразить выбранный номер в окне номера факса.
Доб номер в тлф книгу	Нажмите кнопку Выбрать  , чтобы открыть меню Телефонный справочник: Добавить запись . При этом текущий номер факса автоматически будет занесен в поле номера факса.
Доб в заблокированные факсы	Нажмите кнопку Выбрать  , чтобы открыть меню Заблокированный факс: Добавить запись . При этом текущий номер факса автоматически будет занесен в поле номера факса.
Очистить весь журнал	Нажмите кнопку Выбрать  , чтобы очистить журнал операций факса.

Меню "Звонок и ответ"

Меню **Звонок и ответ** можно также открыть, выбрав пункт **Звонок и ответ** в меню **Настройка факса**.

Элемент меню	Назначение
Громкость звонка	Настройка громкости звонка факс-модема. <ul style="list-style-type: none"> • Тихий* • Высокий • Выкл
Ответ после	Указание числа звонков до приема принтером входящего вызова. <ul style="list-style-type: none"> • 1-й звонок • 2-й звонок • 3-й звонок* • 5-й звонок
Отлич звонок	Выбор отличительного звонка из вариантов, предоставляемых телефонной службой. <ul style="list-style-type: none"> • Любой звонок* • Один звонок • Двойной звонок • Тройной звонок
Расписание автоответа	Нажмите кнопку Выбрать  , чтобы открыть меню Расписание автоответа . Для получения дополнительных сведений см. раздел Меню "Расписание автоответа" .
Переадресация	Настройка принтера для переадресации факсов или переадресации и печати копии. <ul style="list-style-type: none"> • Выкл* • Переадресация • Печать и переадресация
Код ключа ответа вручную	Нажмите кнопку Выбрать  , чтобы отобразить меню Код ответа . Чтобы изменить код, введите новый код с помощью клавиатуры и нажмите кнопку Выбрать  . ПРИМЕЧАНИЕ. DELL# (3355#) является кодом по умолчанию.
Шаблон АОН	<ul style="list-style-type: none"> • Шаблон 1 (FSK)*

Шаблон 2 (DTMF)

ПРИМЕЧАНИЕ. Определение шаблона обнаружения АОН зависит от того, какая страна или регион выбраны во время первоначальной настройки. Если в вашей стране используются оба шаблона обнаружения, позвоните в телекоммуникационную компанию, чтобы узнать, какой шаблон подходит для вас.

* Заводская настройка по умолчанию

Меню "Печать факсов"



Чтобы открыть меню **Печать факса**, выберите пункт **Печать факса** в меню **Настройка факса**.

Элемент меню	Назначение
Если большой	Указание способа обработки принтером входящих факсов, слишком больших для печати на одной странице. <ul style="list-style-type: none">По размеру страницы*Использовать две страницы
Нижний колонтитул	Выбор или отмена добавления нижнего колонтитула при печати факсов. <ul style="list-style-type: none">Вкл*Выкл
2-сторонняя печать	Указание параметра двусторонней печати. <ul style="list-style-type: none">1-сторонняя печать*2-сторонняя печать
Обращение с бумагой	Нажмите кнопку Выбрать  , чтобы открыть меню Обращение с бумагой , а затем выберите формат бумаги, загруженной во входной лоток. Если установлен дополнительный входной лоток, можно также указать источник бумаги. Для получения дополнительных сведений см. раздел Меню "Обращение с бумагой" .
* Заводская настройка по умолчанию	

Меню "Набор и отправка"

Чтобы открыть меню **Набор и отправка**, выберите пункт **Набор и отправка** в меню **Настройка факса**.

Элемент меню	Назначение
Номер факса	Введите номер своего факса с помощью клавиатуры. Этот номер отображается на титульной странице исходящих факсов.
Имя вашего факса	Введите имя принтера с помощью клавиатуры. Это имя отображается в заголовке исходящих факсов.
Титульная страница	Выбор или отмена добавления титульной страницы для исходящих факсов. <ul style="list-style-type: none">Нет*Да
Цветной	Задание цвета для исходящих факсов. <ul style="list-style-type: none">&Монохромный*Цветной
Качество	Задание качества сканирования для исходящих факсов. <ul style="list-style-type: none">Стандартное*ВысокоеОтличноеМаксимальное





Светлее/темнее	Нажмите кнопку со стрелкой влево или вправо < > , чтобы указать настройку плотности (по умолчанию используется среднее значение).
Метод набора	Указание способа набора, соответствующего телефону. <ul style="list-style-type: none"> • Тональный* • Импульсный • После АТС (опред тон сигн откл)
Время набора	Указание времени ожидания до повторного набора принтером номеров, при отправке факсов на которые произошел сбой. <ul style="list-style-type: none"> • 1 мин • 2 мин* • 3 мин • 4 мин • 5 мин • 6 мин • 7 мин • 8 мин
Попыток набора	Указание числа попыток повторного набора номеров, при отправке факсов на которые произошел сбой. <ul style="list-style-type: none"> • 0 раз • 1 раз • 2 раз • 3 раза* • 4 раз • 5 раз
Префикс набора	<ul style="list-style-type: none"> • Нет*-Нажмите кнопку Выбрать , чтобы изменить настройки по умолчанию. • Создать-Нажмите кнопку Выбрать , чтобы создать префикс, если он требуется для выхода на внешнюю линию. • Изменить-Нажмите кнопку Выбрать , чтобы изменить имеющийся префикс.
Громкость набора	Настройка громкости набора факс-модема. <ul style="list-style-type: none"> • Выкл • Тихий* • Высокий
Сканировать	<ul style="list-style-type: none"> • Перед набором*-факс сканируется в память перед набором номера факса. • После набора-набирается номер факса, устанавливается связь с принимающим факсимильным аппаратом, а затем выполняется сканирование факса.
Максимальная скорость отправки	Укажите максимальную скорость передачи данных, которая поддерживается телефоном. <ul style="list-style-type: none"> • 33600 бит/с* • 31 200 бит/с • 28 800 бит/с • 26 400 бит/с • 24 000 бит/с • 21 600 бит/с • 19 200 бит/с • 16 800 бит/с • 14 400 бит/с • 12 000 бит/с • 9 600 бит/с • 7 200 бит/с • 4 800 бит/с • 2400 бит/с
Автопреобразование факса	<ul style="list-style-type: none"> • Вкл*-факс автоматически преобразуется в формат, поддерживаемый принимающим факсимильным аппаратом, независимо от параметров отправки.

	<ul style="list-style-type: none"> • Выкл-в случае несоответствия параметров отправки настройке принимающего факсимильного аппарата выдается ошибка "Неподдерживаемый факс".
Коррекция ошибок	Указание, требуется ли принтеру выполнять автоматическую коррекцию ошибок данных в факсах. <ul style="list-style-type: none"> • Вкл* • Выкл
Размер оригинала	Указание исходного размера факсов. <ul style="list-style-type: none"> • 8,5 x 11 дюймов* • А4
* Заводская настройка по умолчанию	

Меню "Блокировка факсов"

Чтобы открыть меню **Блокировка факсов**, выберите пункт **Блокировка факсов** в меню **Настройка факса**.

Когда включена блокировка факсов, вызовы с факсимильных аппаратов, идентификатор АОН которых совпадает с тем, что указан в списке блокировки, или заблокирован, будут отклоняться.

Элемент меню	Назначение
Список блокировки	Включение или отключение блокировки факсов. <ul style="list-style-type: none"> • Выкл* • Вкл
Блокировка неопознанных	Прием или отклонение факсов от неизвестных отправителей. <ul style="list-style-type: none"> • Выкл* • Вкл
Поиск заблокированного факса по имени	Нажмите кнопку Выбрать  , чтобы открыть меню Поиск заблокированного факса по имени . Для получения дополнительных сведений см. раздел Меню "Поиск заблокированного факса по имени" .
Поиск заблокированного факса по номеру	Нажмите кнопку Выбрать  , чтобы открыть меню Поиск заблокированного номера факса . Для получения дополнительных сведений см. раздел Меню "Поиск заблокированного факса по номеру" .
Добавление блокируемого факса	Нажмите кнопку Выбрать  , чтобы открыть меню Заблокированный факс: Добавить запись . Для получения дополнительных сведений см. раздел Меню "Добавление блокируемого факса" .
Печать списка блокировки факсов	Нажмите кнопку Выбрать  , чтобы распечатать список заблокированных факсов.
* Заводская настройка по умолчанию	

Меню "Поиск заблокированного факса по имени"

Чтобы открыть меню **Поиск заблокированного факса по имени**, выберите пункт **Поиск заблокированного факса по имени** в меню **Блокировка факсов**.

Элемент меню	Назначение
Окно критериев поиска	Введите букву с помощью клавиатуры. Отобразится соответствующая часть списка в телефонном справочнике.
Значение в списке блокировки факсов	Отобразится блокируемый контакт. Число контактов в списке зависит от числа заблокированных факсов.

Меню "Поиск заблокированного факса по номеру"

Чтобы открыть меню **Поиск заблокированного факса по номеру**, выберите пункт Поиск заблокированного факса по номеру в меню **Блокировка факсов**.

Элемент меню	Назначение
Окно критериев поиска	Введите номер с помощью клавиатуры. Отобразится соответствующая часть списка в телефонном справочнике.
Номер в списке заблокированных факсов	Отобразится номер, назначенный для блокируемого номера факса. Номер, назначенный для списка заблокированных факсов, зависит от числа заблокированных номеров факсов.

Меню "Запись блокируемого факса"

Чтобы открыть меню **Запись блокируемого факса**, можно нажать кнопку **Меню** , когда номер выделен в меню **Поиск заблокированного факса по имени** или **Поиск заблокированного факса по номеру**.

Элемент меню	Назначение
Наименование	Измените имя контакта с помощью клавиатуры.
Номер факса	Измените номер факса контакта с помощью клавиатуры.
Номер заблокированного факса	Для этого заблокированного номера факса назначается номер. ПРИМЕЧАНИЕ. Он назначается автоматически. Назначенный номер невозможно изменить.
Удаление записи	Нажмите кнопку Выбрать  , чтобы удалить запись из списка заблокированных факсов.

Меню "Добавление блокируемого факса"

Чтобы открыть меню **Добавление блокируемого факса**, выберите пункт **Добавление блокируемого факса** в меню **Блокировка факсов**.

В список заблокированных факсов можно добавить до 50 номеров.





Элемент меню	Назначение
Наименование	Измените имя контакта с помощью клавиатуры.
Номер факса	Измените номер факса контакта с помощью клавиатуры. Чтобы добавить запись из этого меню, необходимо ввести номер.
Номер заблокированного факса	Для этого заблокированного номера факса назначается номер. ПРИМЕЧАНИЕ. Он назначается автоматически. Назначенный номер невозможно изменить.

Режим сканирования

Главное меню	Главное меню режима
Сканировать	Сканировать в
	Цветной
	Качество
	Размер оригинала
	Изменение параметров сканирования по умолчанию

Чтобы просмотреть или изменить параметры в меню **Режим сканирования**:

1. Убедитесь в том, что принтер подключен к компьютеру с помощью кабеля USB.

- В главном меню с помощью кнопок со **стрелкой** вверх или вниз   выберите пункт Сканирование, а затем нажмите кнопку **Выбрать** .
- Если принтер подключен к сети, необходимо выбрать компьютер на экране **Host Selection** и ввести четырехзначный ПИН-код для выбранного компьютера, если таковой требуется.
- Нажмите кнопку **Выбрать** .

Меню режима сканирования



Элемент меню	Настройка
Сканировать в	Выбор программы, в которую необходимо отправить отсканированное изображение. <ul style="list-style-type: none"> Просмотр Электронная почта Файл программное обеспечение, установленное на компьютере
Цветной	Указание цвета сканированного изображения. <ul style="list-style-type: none"> Цветная* Монохромная&
Качество	Указание качества (разрешения) сканированного изображения. <ul style="list-style-type: none"> Автовыбор* 150 т/д 300 т/д 600 т/д
Размер оригинала	Указание размера оригинала документа или изображения. <ul style="list-style-type: none"> Автовыбор* L 2L A6 A5 B5 A4 2,25 x 3,25 дюйма 3x5" 4x6" 5x7" 8x10" 8,5x11"
Изменение параметров по умолчанию	Нажмите кнопку Выбрать  , чтобы открыть меню Параметры сканирования по умолчанию . Для получения дополнительных сведений см. раздел Меню "Параметры сканирования по умолчанию" .
* Заводская настройка по умолчанию	

Режим настройки







Главное меню	Главное меню режима	Подменю режима	Подменю режима
Настройка	Обращение с бумагой		
	Изменение параметров принтера по умолчанию	Установить дату и время	
		Обращение с бумагой	

Изменение параметров копирования по умолчанию	Обращение с бумагой	
Изменение параметров фото по умолчанию	Обращение с бумагой	
Изменение параметров факса по умолчанию	Справочник быстрого набора	Телефонный справочник
	Журнал и отчеты	
	Звонок и ответ	Расписание автоответа
	Печать факса	Обращение с бумагой
	Набор и отправка	
	Блокировка факсов	Поиск заблокированного факса по имени
		Поиск заблокированного факса по номеру
		Добавление блокируемого факса
Изменение параметров сканирования по умолчанию		
Изменение параметров Bluetooth по умолчанию	Обращение с бумагой	
Изменение параметров PictBridge по умолчанию	Обращение с бумагой	
Печать списка параметров		
Настройка сети	Меню "Беспроводная"	Качество беспроводного сигнала
	TCP/IP	Задать IP-адрес
		Задать IP-маску сети
		Задать IP-шлюз
Меню времени сети		

Чтобы открыть меню **Настройка**:

1. В главном меню с помощью кнопки со **стрелкой** вверх или вниз  выберите пункт **Настройка**.
2. Нажмите кнопку **Выбрать** .

Меню "Режим настройки"

Элемент меню	Назначение
Обращение с бумагой	Нажмите кнопку Выбрать  , чтобы открыть меню Обращение с бумагой . Для получения дополнительных сведений см. раздел Меню "Обращение с бумагой" .
Изменение параметров принтера по умолчанию	Нажмите кнопку Выбрать  , чтобы открыть меню Параметры принтера по умолчанию . Для получения дополнительных сведений см. раздел Меню "Параметры принтера по умолчанию" .
Изменение параметров копирования по умолчанию	Нажмите кнопку Выбрать  , чтобы открыть меню Параметры копирования по умолчанию . Для получения дополнительных сведений см. раздел Меню "Параметры копирования по умолчанию" .
Изменение параметров фото по умолчанию	Нажмите кнопку Выбрать  , чтобы открыть меню Параметры фото по умолчанию . Для получения дополнительных сведений см. раздел Меню "Параметры фото по умолчанию" .
Изменение параметров факса по умолчанию	Нажмите кнопку Выбрать  , чтобы открыть меню Настройка факса . Для получения дополнительных сведений см. раздел Меню настройки факса .
Изменение параметров сканирования по умолчанию	Нажмите кнопку Выбрать  , чтобы открыть меню Параметры сканирования по умолчанию . Для получения дополнительных сведений см. раздел Меню "Параметры сканирования по умолчанию" .

умолчанию	сканирования по умолчанию .
Изменение параметров Bluetooth по умолчанию	Нажмите кнопку Выбрать  , чтобы открыть меню Параметры Bluetooth по умолчанию . Для получения дополнительных сведений см. раздел Меню "Параметры Bluetooth по умолчанию" .
Изменение параметров PictBridge по умолчанию	Нажмите кнопку Выбрать  , чтобы открыть меню Параметры PictBridge по умолчанию . Для получения дополнительных сведений см. раздел Меню "Параметры PictBridge по умолчанию" .
Печать списка параметров	Нажмите кнопку Выбрать  , чтобы напечатать список параметров, установленных с помощью панели управления.
Настройка сети	Нажмите кнопку Выбрать  , чтобы открыть меню Настройка сети . Для получения дополнительных сведений см. раздел Меню "Настройка сети" .

Меню "Обращение с бумагой"

В меню **Обращение с бумагой** можно выбрать размер и тип чистой бумаги, загруженной во входной лоток. Если установлен дополнительный входной лоток, можно также указать источник бумаги.

Можно просмотреть или изменить меню **Обращение с бумагой**, выбрав пункт **Обращение с бумагой** в меню **Настройка**, меню **Режим копирования**, меню **Параметры печати фото**, меню **Параметры фото по умолчанию**, меню **Настройки по умолчанию для печати файла**, меню **Печать факсов** или меню **Параметры Bluetooth по умолчанию**.

Меню "Обращение с бумагой" для принтера с одним входным лотком

Элемент меню	Настройка
Формат	<p>Указание формата бумаги, загруженной в подающий лоток.</p> <ul style="list-style-type: none"> • 8,5 x 11 дюймов* • 8,5x14" • A4* • B5 • A5 • A6 • L • 2L • Hagaki • 3x5" • 3,5 x 5 дюймов • 4x6" • 4 x 8 дюймов • 5x7" • 10x15 см • 10x20 см • 13x18 см <p>ПРИМЕЧАНИЕ. Формат определяется выбором страны при первоначальной настройке. При изменении формата в любом меню изменяется параметр, выбранный в других меню.</p>
Тип	<p>Указание типа бумаги, загруженной в подающий лоток.</p> <ul style="list-style-type: none"> • Автовыбор* • Обычная • Матовая • Фото • Прозрачная пленка
* Заводская настройка по умолчанию	





Дополнительные параметры, доступные, если подключен второй лоток для бумаги

Элемент меню	Настройка
Формат-	При первоначальной настройке для лотка 1 и лотка 2 указывается один и тот же формат бумаги по

лоток 2	<p>умолчанию. В эти два лотка можно загрузить бумагу различных форматов и указать для них соответствующие варианты форматов.</p> <p>Параметры формата для лотка 2 и лотка 1 совпадают.</p>
Тип- лоток 2	Параметры типа бумаги для лотка 2 и лотка 1 совпадают.
Связь лотков	<p>Выполнение или отмена подачи бумаги в принтер из второго лотка, если первый лоток пустой.</p> <ul style="list-style-type: none"> • Выкл* • Авто <p>Для получения дополнительных сведений см. раздел Связь лотков.</p>
Источник копирования	<p>Указание источника бумаги для копирования.</p> <ul style="list-style-type: none"> • Лоток 1* • Лоток 2
Источник фото	<p>Указание источника бумаги для печати фотографий.</p> <ul style="list-style-type: none"> • Лоток 1* • Лоток 2
Источник печати файлов	<p>Указание источника бумаги для печати файлов.</p> <ul style="list-style-type: none"> • Лоток 1* • Лоток 2
Источник факса	<p>Указание источника бумаги для печати факсов.</p> <ul style="list-style-type: none"> • Лоток 1* • Лоток 2 • Авто <p>ПРИМЕЧАНИЕ. Выберите Авто, если необходимо, чтобы принтер забирал бумагу из лотка с бумагой, соответствующей формату входящего факса. Также необходимо указать правильный формат бумаги для обоих лотков.</p>
Источник PictBridge	<p>Указание источника бумаги для печати фотографий с PictBridge-совместимой камеры.</p> <ul style="list-style-type: none"> • Лоток 1* • Лоток 2
Источник Bluetooth	<p>Указание источника бумаги для печати файлов с устройства Bluetooth.</p> <ul style="list-style-type: none"> • Лоток 1* • Лоток 2
* Заводская настройка по умолчанию	

Меню "Параметры принтера по умолчанию"

Параметры принтера по умолчанию можно просмотреть или изменить, выбрав пункт **Изменение параметров принтера по умолчанию** в меню **Настройка**.

Элемент меню	Настройка
Установить дату и время	Нажмите кнопку Выбрать  , а затем с помощью клавиатуры введите текущую дату и время. Нажмите кнопку со стрелкой влево или вправо  , чтобы перейти в следующее поле.
Обращение с бумагой	Нажмите кнопку Выбрать  , чтобы открыть меню Обращение с бумагой . Для получения дополнительных сведений см. раздел Меню "Обращение с бумагой" .
Язык	С помощью кнопки со стрелкой влево или вправо  выберите язык.
Страна	С помощью кнопки со стрелкой влево или вправо  выберите страну.
Сигнал при нажатии клавиши	Включение или выключение сигнала при нажатии кнопок на панели управления.

	<ul style="list-style-type: none"> Выкл Вкл*
Экон энерг	<p>Указать, когда принтер переходит в режим энергосбережения.</p> <ul style="list-style-type: none"> Сейчас Через 10 мин. Через 30 мин* Через 60 мин. Через 120 мин. Через 240 мин.
Заблокировать параметры размещения	<ul style="list-style-type: none"> Выкл* Вкл <p>ПРИМЕЧАНИЕ. Установите для параметра Заблокировать параметры размещения значение Вкл во избежание изменения параметров принтера другими пользователями.</p>
Громк динамика	<p>Задание уровня громкости для динамика принтера.</p> <ul style="list-style-type: none"> Выкл Тихий* Высокий
* Заводская настройка по умолчанию	

Меню "Параметры копирования по умолчанию"

Параметры копирования по умолчанию можно просмотреть или изменить, выбрав пункт **Параметры копирования по умолчанию** в меню **Настройка** или пункт **Изменение параметров по умолчанию** в меню **Режим копирования**.

Элемент меню	Настройка
Цветной	<p>Указание цвета копий.</p> <ul style="list-style-type: none"> Цветная* Монохромная&
Качество	<p>Указание качества копии.</p> <ul style="list-style-type: none"> Автовыбор* Черновое Обычная печать Фото
Размер оригинала	<p>Указание размера оригиналов документов.</p> <ul style="list-style-type: none"> Автовыбор* 8,5x11" 2,25 x 3,25 дюйма 3x5" 3,5 x 5 дюймов 4x6" 4 x 8 дюймов 5x7" 8x10" L 2L Haagaki A6 A5 B5 A4 60x80 мм 9x13 см 10x15 см

	<ul style="list-style-type: none"> • 10x20 см • 13x18 см • 20x25 см
Тип содержимого	<p>Указание типа копируемого документа.</p> <ul style="list-style-type: none"> • &Текст и графика* • Фото • Только текст • Рисунок
2-сторонний оригинал	<p>Указание печати оригинала документа на одной или обеих сторонах страницы.</p> <ul style="list-style-type: none"> • Выкл* • Вкл
Обращение с бумагой	<p>Нажмите кнопку Выбрать , чтобы открыть меню Обращение с бумагой. Для получения дополнительных сведений см. раздел Меню "Обращение с бумагой".</p>
* Заводская настройка по умолчанию	

Меню "Параметры фото по умолчанию"

Параметры фото по умолчанию можно просмотреть или изменить, выбрав пункт Изменение параметров фото по умолчанию в меню **Настройка** или пункт Изменение параметров по умолчанию в меню **Режим карты памяти**. Значения параметров, установленные в этом меню, применяются ко всем фотографиям, которые будут распечатываться, если не восстановить заводские настройки по умолчанию.

Элемент меню	Настройка
Размер фото	<p>Указание размера оригиналов фотографий.</p> <ul style="list-style-type: none"> • Hagaki • L • 2L • 60x80 мм • A6 • 10x15 см • 13x18 см • A5 • B5 • A4 • 2,25 x 3,25 дюйма • 3,5x 5" • 4x6" • 5x7" • 8x10" • 8,5x11"
Компоновка	<p>Указание размера распечатываемых фотографий.</p> <ul style="list-style-type: none"> • Автовывбор* • Без рамки (1 на стр.) • Одна фотография по центру • 1 на стр. • 2 на стр. • 3 на стр. • 4 на стр. • 6 на стр. • 8 на стр. • 16 на стр.
Качество	<p>Указание качества распечатываемых фотографий.</p> <ul style="list-style-type: none"> • Автовывбор* • Черновое • Обычная печать

	<ul style="list-style-type: none"> • Фото
Обращение с бумагой	Нажмите кнопку Выбрать  , чтобы открыть меню Обращение с бумагой . Для получения дополнительных сведений см. раздел Меню "Обращение с бумагой" .
* Заводская настройка по умолчанию	

Меню настройки факса

Чтобы открыть меню **Настройка факса**, выберите пункт **Изменение параметров факса по умолчанию** в меню **Настройка** или **Настройка факса** в меню **Режим факса**. Для получения дополнительных сведений см. раздел [Меню настройки факса](#).

Меню "Параметры сканирования по умолчанию"

Параметры сканирования по умолчанию можно просмотреть или изменить, выбрав пункт **Изменение параметров сканирования по умолчанию** в меню **Настройка** или пункт **Изменение параметров по умолчанию** в меню **Режим сканирования**.

Элемент меню	Настройка
Цветной	Указание цвета сканированных изображений. <ul style="list-style-type: none"> • Цветная* • Монохромная&
Качество	Указание качества (разрешения) сканированных изображений. <ul style="list-style-type: none"> • Автовыбор* • 150 т/д • 300 т/д • 600 т/д
Размер оригинала	Указание размера оригиналов документов или изображений. <ul style="list-style-type: none"> • Автовыбор* • L • 2L • A6 • A5 • B5 • A4 • 2,25 x 3,25 дюйма • 3x5" • 4x6" • 4 x 8 дюймов • 5x7" • 8x10" • 8,5x11"
* Заводская настройка по умолчанию	

Меню "Параметры Bluetooth по умолчанию"

Параметры Bluetooth по умолчанию можно просмотреть или изменить, выбрав пункт **Изменение параметров Bluetooth по умолчанию** в меню **Настройка**. Для получения дополнительных сведений см. раздел [Режим Bluetooth](#).









Меню "Параметры PictBridge по умолчанию"

Параметры PictBridge по умолчанию можно просмотреть или изменить, выбрав пункт **Изменение параметров PictBridge по умолчанию** в меню **Настройка**. Для получения дополнительных сведений см. раздел [режим PictBridge](#).

Меню "Настройка сети"

Чтобы открыть меню **Настройка**, выберите пункт **Настройка сети** в меню **Настройка**.

Элемент меню	Настройка
--------------	-----------

Восстановить настройки сетевого адаптера	Нажмите кнопку Выбрать  , чтобы восстановить параметры беспроводной сети по умолчанию.
Страница настройки печати по сети	Нажмите кнопку Выбрать  , чтобы напечатать список параметров сети.
Меню "Беспроводная"	Нажмите кнопку Выбрать  , чтобы открыть меню Настройка беспроводной сети . Для получения дополнительных сведений см. раздел Меню "Беспроводная" .
TCP/IP	Нажмите кнопку Выбрать  , чтобы открыть меню TCP/IP . Для получения дополнительных сведений см. раздел Меню "TCP/IP" .
Меню времени сети	Нажмите кнопку Выбрать  , чтобы открыть Меню времени сети . В меню времени сети с помощью кнопки со стрелкой влево или вправо   включите или отключите сервер времени , а затем нажмите кнопку Назад  , чтобы сохранить настройки. ПРИМЕЧАНИЕ. Если сервер времени включен, с помощью беспроводной платы Ethernet время принтера обновляется раз в день или при каждом включении принтера.
Активная сеть	Указание для адаптера сетевого подключения. <ul style="list-style-type: none"> • Автовыбор* • Ethernet 10/100 • Беспроводная 802.11b/g
* Заводская настройка по умолчанию	





Меню "Беспроводная"



Параметры меню **Настройка беспроводной сети** можно просмотреть или изменить, выбрав пункт **Беспроводная** в меню **Настройка сети**.

Элемент меню	Настройка
Имя сети	Отображение текущего используемого имени SSID. ПРИМЕЧАНИЕ. Невозможно изменить значение параметра Имя сети.
Качество беспроводного сигнала	Нажмите кнопку Выбрать  , чтобы просмотреть текущее качество сигнала.
* Заводская настройка по умолчанию	

Меню "TCP/IP"

Параметры меню **TCP/IP** можно просмотреть или изменить, выбрав пункт **TCP/IP** в меню **Настройка сети**.

Элемент меню	Настройка
Включить DHCP	Указание способа назначения в сети параметров IP - автоматически или вручную. <ul style="list-style-type: none"> • Да* • Нет ПРИМЕЧАНИЕ. Если включен протокол DHCP, невозможно изменить или задать IP-адрес, IP-маску и IP-шлюз.
Задать IP-адрес	Нажмите кнопку Выбрать  , чтобы открыть меню Задать IP-адрес . В меню Задать IP-адрес введите IP-адрес с помощью клавиатуры. Нажмите кнопку со стрелкой вправо  , чтобы ввести ряд чисел в следующем поле, или с помощью кнопки со стрелкой влево  сотрите запись. Нажмите кнопку Назад  , чтобы сохранить настройки. ПРИМЕЧАНИЕ. Если включен протокол DHCP, невозможно изменить IP-адрес.
Задать IP-маску	Нажмите кнопку Выбрать  , чтобы открыть меню Задать IP-маску сети .

сети	<p>В меню Задать IP-маску сети введите IP-адрес с помощью клавиатуры. Нажмите кнопку со стрелкой вправо >, чтобы ввести ряд чисел в следующем поле, или с помощью кнопки со стрелкой влево < сотрите запись. Нажмите кнопку Назад , чтобы сохранить настройки.</p> <p>ПРИМЕЧАНИЕ. IP-маску сети невозможно изменить, когда включен протокол DHCP.</p>
Задать IP-шлюз	<p>Нажмите кнопку Выбрать , чтобы открыть меню Задать IP-шлюз.</p> <p>В меню Задать IP-шлюз введите IP-адрес с помощью клавиатуры. Нажмите кнопку со стрелкой вправо >, чтобы ввести ряд чисел в следующем поле, или с помощью кнопки со стрелкой влево < сотрите запись. Нажмите кнопку Назад , чтобы сохранить настройки.</p> <p>ПРИМЕЧАНИЕ. IP-шлюз невозможно изменить, когда включен протокол DHCP.</p>
* Заводская настройка по умолчанию	







Режим обслуживания

Главное меню	Главное меню режима
Обслуживание	Просмотр уровня чернил
	Прочистка картриджей
	Юстировка картриджей
	Замена картриджей
	Печать страницы диагностики
	Диагностика вызова
	По умолчанию

Чтобы получить доступ к параметрам режима **Обслуживание**:

1. В главном меню нажмите кнопку со **стрелкой** вверх или вниз **▲▼** и выберите пункт **Обслуживание**.
2. Нажмите кнопку **Выбрать** .

Меню режима обслуживания

Элемент меню	Назначение
Просмотр уровня чернил	Нажмите кнопку Выбрать  , чтобы отобразить на экране уровень чернил в каждом картридже.
Прочистка картриджей	Нажать кнопку Выбрать  , чтобы прочистить картриджи.
Юстировка картриджей	Нажмите кнопку Выбрать  , чтобы отъюстировать картриджи.
Замена картриджей	Нажмите кнопку Выбрать  , чтобы просмотреть пошаговые инструкции по замене картриджей.
Печать страницы диагностики	Нажмите кнопку Выбрать  , чтобы распечатать страницу диагностики.
Диагностика вызова	<p>Указание способа обработки автоматических вызовов для поддержки диагностики.</p> <ul style="list-style-type: none"> • Выкл* • Звук включен • Печать отчета о сигналах T30 • Звук и отчет
По умолчанию	Нажмите кнопку Выбрать  , чтобы восстановить все заводские настройки по умолчанию.

режим PictBridge

Главное меню	Главное меню режима
Параметры печати по умолчанию PictBridge	Размер фото
	Компоновка
	Качество
	Обращение с бумагой

Принтер автоматически переключается в режим **PictBridge** при подключении PictBridge-совместимой камеры. Можно выполнять печать изображений, используя управляющие элементы камеры. Для получения дополнительных сведений см. раздел [Печать фотографий с PictBridge-совместимой камеры](#).

Чтобы просмотреть или изменить параметры печати по умолчанию **PictBridge**, нажмите кнопку **Меню** .

Меню "Параметры печати по умолчанию PictBridge"

Элемент меню	Настройка
Размер фото	<p>Указание размера оригиналов фотографий.</p> <ul style="list-style-type: none"> • Hagaki • L • 2L • 60 x 80 мм • A6 • 10 x 15 см • 13 x 18 см • A5 • B5 • A4 • 2,25 x 3,25 дюйма • 3,5 x 5 дюймов • 4x6" • 5x7" • 8x10" • 8,5x11" <p>ПРИМЕЧАНИЕ. Размер фото зависит от того, какая страна или регион были выбраны при первоначальной настройке.</p>
Компоновка	<p>Указание размера распечатываемых фотографий.</p> <ul style="list-style-type: none"> • Автовыбор* • Без рамки (1 на стр.) • Одна фотография по центру • 1 на стр. • 2 на стр. • 3 на стр. • 4 на стр. • 6 на стр. • 8 на стр. • 16 на стр.
Качество	<p>Указание качества распечатываемых фотографий.</p> <ul style="list-style-type: none"> • Автовыбор* • Черновое • Обычная печать • Фото







Обращение с бумагой	Нажмите кнопку Выбрать  , чтобы открыть меню Обращение с бумагой , а затем выберите формат бумаги, загруженной во входной лоток. Если установлен дополнительный входной лоток, можно также указать источник бумаги. Для получения дополнительных сведений см. раздел Меню "Обращение с бумагой" .
* Заводская настройка по умолчанию	

Режим Bluetooth

Главное меню	Главное меню режима
Параметры Bluetooth по умолчанию	Bluetooth включен
	Режим обнаружения
	Безопасность
	Ключ доступа
	Надежные устройства - удалить все
	Имя устройства
	Адрес устройства
	Обращение с бумагой

Чтобы выполнить печать с внешнего устройства Bluetooth, необходимо подключить адаптер USB Bluetooth к порту PictBridge. При включении адаптера USB Bluetooth на дисплее появится значок Bluetooth .

Чтобы просмотреть или изменить содержимое меню **Параметры Bluetooth по умолчанию**:

1. С помощью кнопки со **стрелкой** вверх или вниз   выберите **Настройка**, а затем нажмите кнопку **Выбрать** .
2. С помощью кнопки со **стрелкой** вверх или вниз   выберите пункт **Параметры Bluetooth по умолчанию**, а затем нажмите кнопку **Выбрать** .

Меню "Параметры Bluetooth по умолчанию"

Элемент меню	Настройка
Bluetooth включен	<ul style="list-style-type: none"> • Вкл* • Выкл <p>ПРИМЕЧАНИЕ. Если для параметра Bluetooth включен установлено значение Вкл, принтер может устанавливать соединения Bluetooth с помощью адаптера USB Bluetooth с другими устройствами Bluetooth.</p>
Режим обнаружения	<ul style="list-style-type: none"> • Вкл* • Выкл <p>ПРИМЕЧАНИЕ. Установите для параметра Режим обнаружения значение Вкл, если необходимо, чтобы адаптер USB Bluetooth, подключенный к принтеру, обнаруживался другими устройствами Bluetooth.</p>
Безопасность	<p>Укажите предпочитаемый уровень безопасности.</p> <ul style="list-style-type: none"> • Тихий* • Высокий
Ключ доступа	<p>Указать ключ доступа. Для отправки задания печати с любого внешнего устройства Bluetooth необходимо будет ввести этот ключ.</p>

ПРИМЕЧАНИЕ. Ключ доступа следует указывать, только если для параметра **Уровень безопасности** установлено значение **Высокий**.

Надежные устройства - удалить все

Нажмите кнопку **Выбрать** , чтобы удалить список надежных устройств.

ПРИМЕЧАНИЕ. В памяти принтера могут храниться данные не более чем о восьми внешних Bluetooth-совместимых устройствах (надежных устройствах). При обнаружении большего количества устройств из списка удаляется устройство, которое использовалось первым.

Имя устройства

Имя, назначенное для адаптера USB Bluetooth. При печати с внешнего устройства Bluetooth необходимо выбрать **Имя устройства** или **Адрес устройства**.

Адрес устройства

Адрес адаптера USB Bluetooth. При печати с внешнего устройства Bluetooth необходимо выбрать **Имя устройства** или **Адрес устройства**.

ПРИМЕЧАНИЕ. Адрес устройства нельзя изменять.

Обращение с бумагой

Нажмите кнопку **Выбрать** , чтобы открыть меню **Обращение с бумагой**, а затем выберите формат бумаги, загруженной во входной лоток. Если установлен дополнительный входной лоток, можно также указать источник бумаги. Для получения дополнительных сведений см. раздел [Меню "Обращение с бумагой"](#).

* **Заводская настройка по умолчанию**

Сеть

- [Минимальные требования к установке](#)
- [Параметры беспроводной сети](#)
- [Шифрование беспроводного соединения](#)
- [Установка и настройка адаптера Dell Internal Network Adapter 1150](#)
- [Настройка адаптера с помощью программы настройки беспроводной сети](#)

Дополнительный адаптер Dell™ Internal Network Adapter 1150 позволяет подключать принтер к сети, используя беспроводное соединение или соединение Ethernet.

 **ПРИМЕЧАНИЕ.** Адаптер Dell Internal Network Adapter 1150 может не продаваться в некоторых регионах. Чтобы узнать о наличии, обратитесь к местному торговому представителю Dell.

Минимальные требования к установке

- Внутренний сетевой адаптер Dell Internal Network Adapter 1150
 - Принтер Dell All-In-One
 - Существующая беспроводная сеть
 - Компакт-диск *Drivers and Utilities* (Драйверы и утилиты), прилагаемый к принтеру
 - Компьютер со следующими операционными системами:
 - Windows Vista™
 - Microsoft® Windows® XP
 - Microsoft Windows 2000
-

Параметры беспроводной сети

Для настройки адаптера, установленного в принтере, возможно, потребуются указать некоторые параметры беспроводной сети. Далее приведены некоторые параметры, которые могут потребоваться:

- Имя сети, которое также называют SSID (Service Set ID)
 - Тип BSS (Basic Service Set) (используемый тип беспроводной сети - одноранговый или режим инфраструктуры)
 - Номер канала беспроводной сети
 - Тип проверки подлинности и шифрования для сети
 - Ключи безопасности
-

Шифрование беспроводного соединения

Поддерживаются следующие типы систем безопасности:

- Защита отсутствует
- WEP с 64-битным или 128-битным ключом
- WPA с 128-битным механизмом шифрования TKIP
- WPA2 с 128-битным механизмом шифрования AES-CCMP

Предварительно предоставляемый ключ WPA (WiFi Protected Access) аналогичен паролю, который должен отвечать следующим критериям:

- Если используются шестнадцатеричные символы, допустимыми являются ключи длиной 64 символа.
- Если используется кодировка ASCII, то допустимыми являются ключи длиной не менее 8 символов.

В беспроводной сети может использоваться один из четырех ключей WEP. Ключ WEP аналогичен паролю, который должен отвечать следующим критериям:

- Если используются шестнадцатеричные символы, допустимыми являются ключи длиной 10 или 26 символов.
- Если используется кодировка ASCII, то допустимыми являются ключи длиной 5 или 13 символов.

Установка и настройка адаптера Dell Internal Network Adapter 1150

Установка адаптера

 **ПРИМЕЧАНИЕ.** Если принтер поставляется с уже установленным внутренним сетевым адаптером Dell Internal Network Adapter 1150, см. раздел [Настройка адаптера для беспроводного соединения](#) или [Настройка адаптера для соединения Ethernet](#).

1. Выключите принтер, а затем отсоедините кабель питания от настенной розетки.

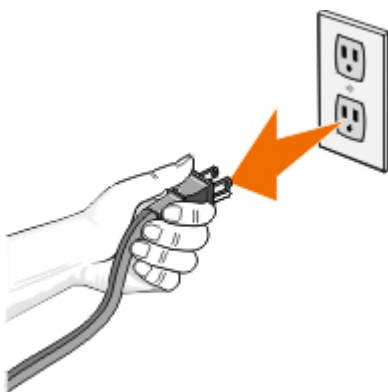

 **ЗАМЕЧАНИЕ.** Если не отключить принтер от сети, возможно повреждение принтера и адаптера.

2. Снимите заднюю крышку.

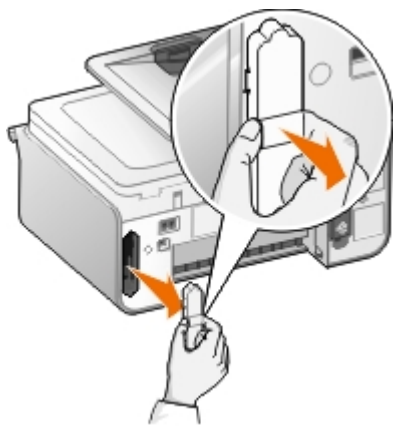

ЗАМЕЧАНИЕ. Беспроводной адаптер может быть поврежден при воздействии статического электричества. Прежде чем прикасаться к адаптеру, прикоснитесь к заземленному металлическому предмету.

3. Извлеките внутренний сетевой адаптер Dell Internal Network Adapter 1150 из упаковки.

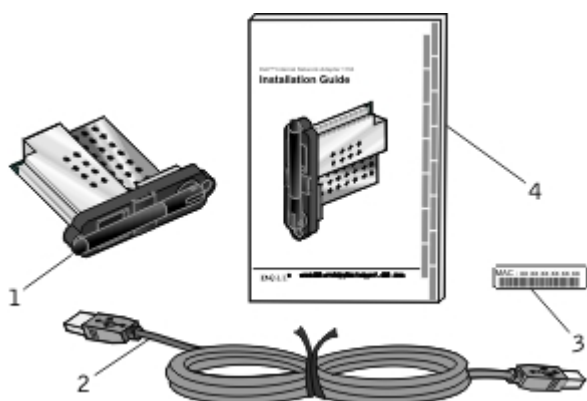

Надпись	Элемент
1	Внутренний сетевой адаптер Dell Internal Network Adapter 1150
2	Кабель USB
3	Наклейка с MAC-адресом
4	Руководство по установке внутреннего сетевого адаптера Dell Internal Network Adapter 1150

4. Прикрепите наклейку с MAC-адресом к задней панели принтера.

5. Вставьте адаптер в гнездо так, чтобы он располагался вровень с задней панелью принтера.

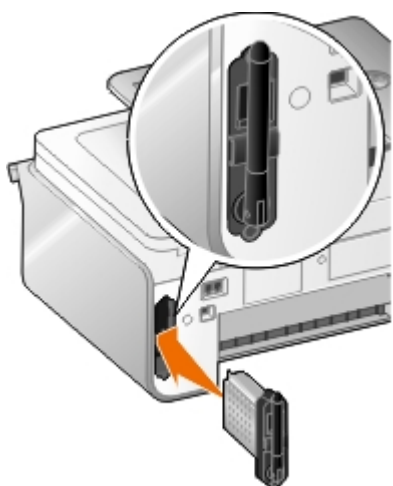

Теперь можно приступить к настройке адаптера для работы в сети.

ПРИМЕЧАНИЕ. Для настройки беспроводной сети следует использовать кабель USB, а для настройки сети



Ethernet - кабель Ethernet (продается отдельно).

Настройка адаптера для беспроводного соединения

1. Подключите кабель питания к настенной розетке.
2. Нажмите кнопку **Питание** .

На панели оператора в главном меню появится значок беспроводного соединения .

3. Если принтер используется с новым компьютером Dell: Перейдите к [шаг 8](#).

3 Если принтер используется с существующим компьютером: Перейдите к следующему шагу.

4. Убедитесь в том, что компьютер включен, а затем вставьте компакт-диск *Drivers and Utilities* (Драйверы и утилиты), который прилагается к принтеру. Компакт-диск запустится автоматически.



ПРИМЕЧАНИЕ. При отсутствии компакт-диска с драйверами и утилитами можно загрузить соответствующее программное обеспечение с веб-узла support.dell.com.

5. Выберите параметр **Using a wireless network** (Используя беспроводную сеть), а затем нажмите кнопку **Next** (Далее).
6. Выберите **I Agree with the terms of this license agreement** (Я принимаю условия настоящего лицензионного соглашения) и нажмите кнопку **Next** (Далее).
7. Прочтите сведения об исключениях для брандмауэра и нажмите кнопку **Next** (Далее).
8. Подсоедините кабель USB к порту на задней панели принтера и порту на компьютере.
9. В диалоговом окне **Configure Your Wireless Printer Adapter** (Настройка беспроводного адаптера принтера) выберите параметр **Create or modify the printer's wireless settings** (Сохранить текущие параметры беспроводной связи принтера), а затем нажмите кнопку **Next** (Далее).

Запустится программа настройки беспроводной сети Dell. Следуйте инструкциям на экране для завершения установки.



ПРИМЕЧАНИЕ. Для завершения настройки с помощью этого мастера могут потребоваться имя сети (SSID) и параметры безопасности для беспроводной сети, к которой необходимо установить подключение. Для получения дополнительных сведений обратитесь к администратору беспроводной сети или документации по сети.

Для получения дополнительных сведений о настройке адаптера см. раздел [Настройка адаптера с помощью программы настройки беспроводной сети](#).

Настройка адаптера для соединения Ethernet

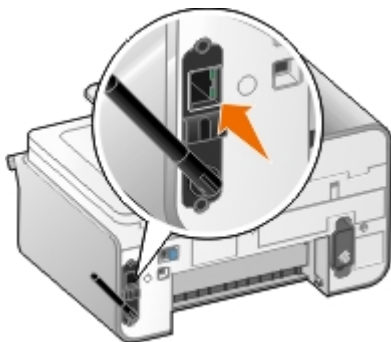

1. Подсоедините принтер к сети с помощью кабеля Ethernet (продается отдельно).

2. Подключите кабель питания к розетке, а затем нажмите кнопку **Питание** .

На панели оператора в главном меню появится значок проводного соединения Ethernet .

3. Убедитесь в том, что компьютер включен, а затем вставьте компакт-диск *Drivers and Utilities* (Драйверы и утилиты), который прилагается к принтеру. Компакт-диск запустится автоматически.









 **ПРИМЕЧАНИЕ.** При отсутствии компакт-диска с драйверами и утилитами можно загрузить соответствующее программное обеспечение с веб-узла support.dell.com.

4. Выберите параметр **Using an Ethernet cable** (Используя кабель Ethernet), а затем нажмите кнопку **Next** (Далее).
5. Выберите **I Agree to the terms of this License Agreement** (Я принимаю условия настоящего лицензионного соглашения) и нажмите кнопку **Next** (Далее).
6. Прочтите сведения об исключениях для брандмауэра и нажмите кнопку **Next** (Далее).
7. Принтер должен появиться в списке. Он должен быть уже выбран. Нажмите кнопку **Далее**, чтобы запустить процесс установки.

Если принтера нет в списке, возможно, потребуется вручную настроить IP-адрес адаптера для работы в сети. Для получения дополнительных сведений см. раздел [Настройка IP-адреса вручную](#).

Настройка IP-адреса вручную

1. Чтобы найти IP-адрес адаптера, распечатайте страницу настройки сети:

- a. В главном меню на панели управления принтера с помощью кнопки со **стрелкой** вверх или вниз   выберите меню *Настройка*, а затем нажмите кнопку **Выбрать** .
- b. С помощью кнопки со **стрелкой** вниз  выберите пункт *Настройка сети*, а затем нажмите кнопку **Выбрать** .
- c. С помощью кнопки со **стрелкой** вверх или вниз   выберите пункт *Печать страницы настройки сети*, а затем нажмите кнопку **Выбрать** .

Будет напечатана страница настройки сети.

IP-адрес указывается в поле **Адрес:** раздела TCP/IP.

2. На компьютере нажмите **Ввести IP-адрес**.

Откроется диалоговое окно **Настройка сетевых принтеров**.

3. Если принтер отображается в списке, нажмите кнопку **Настройка**, а затем выберите **Настройка IP-адреса вручную**.

Если принтер не отображается в списке, нажмите кнопку **Установить принтер**, а затем выберите **Один новый принтер**.

4. Введите IP-адрес адаптера в предназначенном для этого месте, а затем нажмите кнопку **ОК**.
5. Принтер должен появиться в списке. Нажмите кнопку **Закрыть**, чтобы вернуться в диалоговое окно выбора принтера.
6. Выберите принтер в списке, а затем нажмите кнопку **Далее**.

Следуйте инструкциям на экране для завершения установки.

Для получения дополнительных сведений о настройке адаптера для работы в сети обратитесь к сетевому администратору или см. документацию к сети.

Подключение принтера к другому сетевому компьютеру

Использование беспроводного соединения

 **ПРИМЕЧАНИЕ.** Для выполнения следующих действий необходимо, чтобы принтер был уже подключен к компьютеру или маршрутизатору по беспроводной сети.

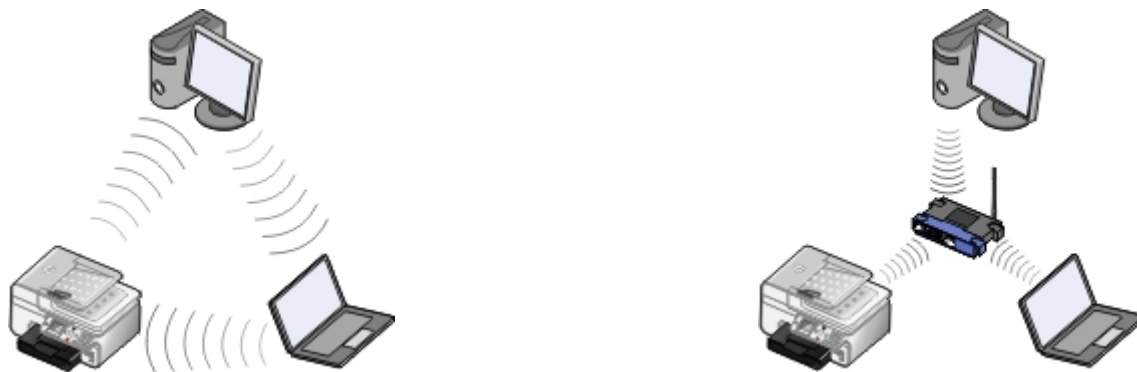

1. Убедитесь, что принтер и дополнительный компьютер включены и подключены к сети.
2. Вставьте компакт-диск *Drivers and Utilities* (Драйверы и утилиты) в дисковод дополнительного компьютера.
Компакт-диск запустится автоматически.
3. Выберите параметр **Using a wireless network** (Используя беспроводную сеть), а затем нажмите кнопку **Next** (Далее).
4. Выберите **I Agree with the terms of this license agreement** (Я принимаю условия настоящего лицензионного соглашения) и нажмите кнопку **Next** (Далее).
5. Прочтите сведения об исключениях для брандмауэра и нажмите кнопку **Next** (Далее).
6. В диалоговом окне **Configure Your Wireless Printer Adapter** (Настройка беспроводного адаптера принтера) выберите параметр **Keep the current wireless settings of the printer** (Сохранить текущие параметры беспроводной связи принтера) и нажмите кнопку **Next** (Далее).
7. Выберите порт принтера в списке или вручную введите IP-адрес и следуйте указаниям на экране. Для получения дополнительных сведений см. раздел [Настройка IP-адреса вручную](#).

Использование соединения Ethernet

 **ПРИМЕЧАНИЕ.** Для выполнения следующих действий необходимо, чтобы принтер был уже подключен к сети посредством проводного соединения Ethernet.

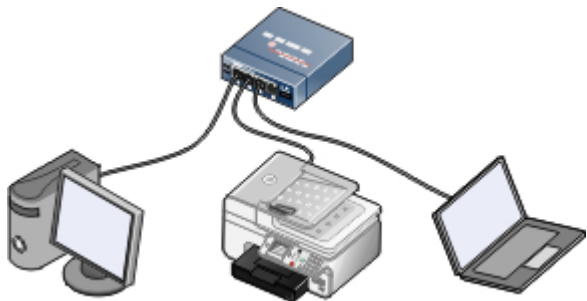

1. Убедитесь, что принтер и дополнительный компьютер включены и подключены к сети.
2. Вставьте компакт-диск *Drivers and Utilities* (Драйверы и утилиты) в дисковод дополнительного компьютера.
3. Выберите параметр **Using an Ethernet cable** (Используя кабель Ethernet), а затем нажмите кнопку **Next** (Далее).
4. Выберите **I Agree with the terms of this license agreement** (Я принимаю условия настоящего лицензионного соглашения) и нажмите кнопку **Next** (Далее).

5. Прочтите сведения об исключениях для брандмауэра и нажмите кнопку **Next** (Далее).
6. Выберите принтер в списке или вручную введите IP-адрес и следуйте указаниям на экране. Для получения дополнительных сведений см. раздел [Настройка IP-адреса вручную](#).

Удаление и повторная установка адаптера

В случае возникновения неполадок в работе адаптера, возможно, потребуется удалить, а затем повторно установить его.

ПРИМЕЧАНИЕ. Если принтер поставляется с уже установленным внутренним сетевым адаптером, приведенные ниже инструкции выполнять не следует.

1. Выключите принтер, а затем отсоедините кабель питания от настенной розетки.

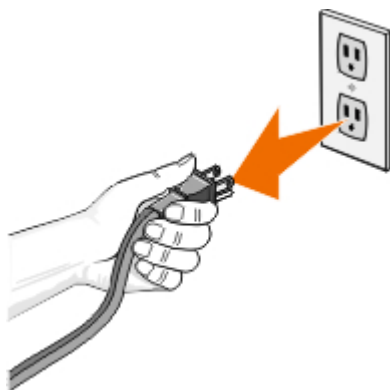

ЗАМЕЧАНИЕ. Если не отключить принтер от сети, возможно повреждение принтера и адаптера.

2. Чтобы извлечь внутренний сетевой адаптер Dell Internal Network Adapter 1150, возьмите его за боковые выступы и потяните.

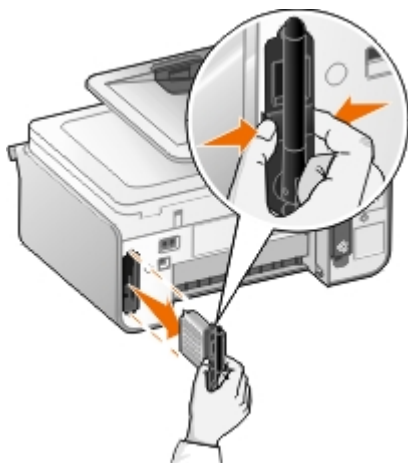

ЗАМЕЧАНИЕ. Сетевой адаптер может быть поврежден при воздействии статического электричества. Прежде чем прикасаться к адаптеру, прикоснитесь к заземленному металлическому предмету.

ЗАМЕЧАНИЕ. При извлечении адаптера не дотрагивайтесь до антенны. Если потянуть за антенну, можно повредить адаптер.

3. Повторно установите адаптер, следуя инструкциям. Для получения дополнительных сведений см. раздел [Установка адаптера](#).

Настройка адаптера с помощью программы настройки беспроводной сети

 **ПРИМЕЧАНИЕ.** Если для настройки сетевого соединения используется компакт-диск *Drivers and Utilities* (Драйверы и утилиты), то программу настройки беспроводной связи запускать не нужно. Она запускается автоматически при выборе параметра **Создать или изменить параметры беспроводной связи принтера** в диалоговом окне **Настройка беспроводного адаптера принтера**. Пропустите **Обзор настройки** и перейдите к заголовку, который наиболее близко описывает используемую сеть.

Общие сведения о настройке

При настройке адаптера с использованием программы настройки беспроводной сети принтер, в котором установлен адаптер, необходимо подключить к компьютеру с помощью кабеля USB и запустить компакт-диск *Drivers and Utilities* (Драйверы и утилиты).

Если потребуется настроить параметры беспроводного адаптера после установки, компакт-диск для этого устанавливать не нужно. Запустите программу настройки беспроводной сети.

В системе Windows Vista:

1. Нажмите  **Программы**.
2. Выберите **Принтеры Dell**.
3. Выберите **Dell 968 AIO Printer**.
4. Выберите **Программа настройки беспроводной сети**.

В системах Windows XP и Windows 2000:

1. Нажмите **Пуск**® **Программы** или **Все программы**® **Принтеры Dell**® **Dell 968 AIO Printer**.
2. Выберите **Программа настройки беспроводной сети**.

В программе настройки беспроводной сети предлагаются пошаговые инструкции по настройке. С помощью мастера можно автоматически обнаружить настройки беспроводной сети или ввести параметры конфигурации сети вручную.

Перед выполнением настройки адаптера убедитесь в правильности установки принтера.

- Адаптер правильно установлен в принтер.
- Картриджи установлены правильно.
- Бумага загружена в принтер.
- Кабель USB подключен и к принтеру, и к компьютеру.
- Принтер включен и готов к установке.

Использование имеющейся конфигурации беспроводной сети

1. На экране **Обнаружены беспроводные сети** выберите в списке соответствующее **Имя сети (SSID)**, а затем нажмите кнопку **Далее**.
2. Выберите соответствующий метод обеспечения безопасности, а затем нажмите кнопку **Далее**. Если используемый метод безопасности не обнаружен, перейдите к [шаг 5](#).
3. Введите соответствующие ключи безопасности для сети, а затем нажмите кнопку **Далее**.
4. На экране **Применение и проверка параметров беспроводной связи** проверьте каждый атрибут сети и убедитесь в правильности настройки параметров. Затем нажмите кнопку **Далее**, чтобы их применить.

 **ПРИМЕЧАНИЕ.** При нажатии кнопки **Далее** программа настройки должна выполнить проверку беспроводной связи с принтером. Процесс проверки может занять до 120 секунд.

5. Проверьте возможность обмена данными с адаптером по сети. Для получения дополнительных сведений см. раздел [Проверка сетевого соединения](#).

Ввод другой конфигурации беспроводной сети

1. На экране **Обнаружены беспроводные сети** выберите **Необходимо использовать другую конфигурацию** и нажмите кнопку **Далее**.
2. Если отображается *необходимое имя сети (SSID)*, выберите его в списке и нажмите кнопку **Далее**.

Если имя сети (SSID) отсутствует

- a. Выберите параметр **Необходимо ввести другое имя сети**, а затем нажмите кнопку **Далее**.
- b. Введите **Имя сети (SSID)**.
- c. Выберите соответствующий **Канал** в раскрывающемся списке. (**Автовыбор** - значение по умолчанию.)
- d. Выберите **Беспроводной режим**.
 - Для режима инфраструктуры выберите **Войти в существующую сеть с помощью беспроводного маршрутизатора (в режиме инфраструктуры) - стандартный** и нажмите кнопку **Далее**.

Для получения дополнительных инструкций по установке см. раздел [Ручная настройка адаптера в режиме инфраструктуры](#).

- Для однорангового режима выберите **Войти на компьютер напрямую, не используя беспроводной маршрутизатор (одноранговый режим)** и нажмите кнопку **Далее**.

Для получения дополнительных инструкций по установке см. раздел [Ручная настройка адаптера в одноранговом режиме](#).

3. Выберите соответствующий метод обеспечения безопасности, а затем нажмите кнопку **Далее**. Если используемый метод безопасности не обнаружен, перейдите к [шаг 5](#).
4. Введите соответствующие ключи безопасности для сети, а затем нажмите кнопку **Далее**.
5. На экране **Применение и проверка параметров беспроводной связи** проверьте каждый атрибут сети и убедитесь в правильности настройки параметров. Затем нажмите кнопку **Далее**, чтобы их применить.



ПРИМЕЧАНИЕ. При нажатии кнопки **Далее** программа настройки должна выполнить проверку беспроводной связи с принтером. Процесс проверки может занять до 120 секунд.

6. Проверьте возможность обмена данными с адаптером по сети. Для получения дополнительных сведений см. раздел [Проверка сетевого соединения](#).

Ручная настройка адаптера в режиме инфраструктуры

Действия для настройки адаптера в режиме инфраструктуры отличаются в зависимости от выбранных параметров безопасности.

- Если никакая защита не требуется
 1. На экране **Настройки безопасности беспроводной сети** выберите параметр **Защита отсутствует** и нажмите кнопку **Далее**.
 2. На экране **Применение и проверка параметров беспроводной связи** проверьте каждый атрибут сети и убедитесь в правильности настройки параметров. Затем нажмите кнопку **Далее**, чтобы их применить.

3. Проверьте возможность обмена данными с адаптером по сети. Для получения дополнительных сведений см. раздел [Проверка сетевого соединения](#).
- *Если требуется использовать защиту WEP (Wired Equivalent Privacy)*
 1. На экране **Настройки безопасности беспроводной сети** выберите параметр **WEP (Wired Equivalent Privacy)** и нажмите кнопку **Далее**.

Появится экран **Данные безопасности WEP**.
 2. Введите соответствующий **Сетевой ключ** и нажмите кнопку **Далее**.
 3. На экране **Применение и проверка параметров беспроводной связи** проверьте каждый атрибут сети и убедитесь в правильности настройки параметров. Затем нажмите кнопку **Далее**, чтобы их применить.
 4. Проверьте возможность обмена данными с адаптером по сети. Для получения дополнительных сведений см. раздел [Проверка сетевого соединения](#).
 - *Если требуется использовать защиту WPA (Wi-Fi Protected Access)*
 1. На экране **Настройки безопасности беспроводной сети** выберите параметр **WPA (Wi-Fi Protected Access)** и нажмите кнопку **Далее**.

Появится экран **Данные безопасности WPA**.
 2. Введите соответствующий **Сетевой ключ WPA** и нажмите кнопку **Далее**.
 3. На экране **Применение и проверка параметров беспроводной связи** проверьте каждый атрибут сети и убедитесь в правильности настройки параметров. Затем нажмите кнопку **Далее**, чтобы их применить.
 4. Проверьте возможность обмена данными с адаптером по сети. Для получения дополнительных сведений см. раздел [Проверка сетевого соединения](#).
 - *Если требуется разрешить подключение только к точкам доступа, поддерживающим защиту WPA2*
 1. На экране **Настройки безопасности беспроводной сети** выберите параметр **WPA (Wi-Fi Protected Access)**, а затем выберите **Дополнительные параметры WPA**.

Откроется диалоговое окно **Дополнительные параметры WPA**.
 2. Установите флажок **Только проверка WPA2**, а затем нажмите кнопку **ОК**.

Снова появится экран **Настройки безопасности беспроводной сети**.
 3. Нажмите кнопку **Далее**.
 4. Введите соответствующий **Сетевой ключ WPA** и нажмите кнопку **Далее**.
 5. На экране **Применение и проверка параметров беспроводной связи** проверьте каждый атрибут сети и убедитесь в правильности настройки параметров. Затем нажмите кнопку **Далее**, чтобы их применить.
 6. Проверьте возможность обмена данными с адаптером по сети. Для получения дополнительных сведений см. раздел [Проверка сетевого соединения](#).

Ручная настройка адаптера в одноранговом режиме

Действия для настройки адаптера в одноранговом режиме отличаются в зависимости от выбранных параметров безопасности. Количество параметров безопасности в одноранговом режиме меньше, чем в режиме инфраструктуры.

- *Если никакая защита не требуется*

1. На экране **Настройки безопасности беспроводной сети** выберите параметр **Защита отсутствует** и нажмите кнопку **Далее**.
 2. На экране **Применение и проверка параметров беспроводной связи** проверьте каждый атрибут сети и убедитесь в правильности настройки параметров. Затем нажмите кнопку **Далее**, чтобы их применить.
 3. Проверьте возможность обмена данными с адаптером по сети. Для получения дополнительных сведений см. раздел [Проверка сетевого соединения](#).
- *Если требуется использовать защиту WEP (Wired Equivalent Privacy)*
 1. На экране **Настройки безопасности беспроводной сети** выберите параметр **WEP (Wired Equivalent Privacy)** и нажмите кнопку **Далее**.
 2. Введите соответствующий **Сетевой ключ**.
 3. Если используются дополнительные сетевые ключи, установите флажок **Для сети требуется несколько ключей** и введите дополнительные сетевые ключи.
 4. Нажмите кнопку **Далее**.
 5. На экране **Применение и проверка параметров беспроводной связи** проверьте каждый атрибут сети и убедитесь в правильности настройки параметров. Затем нажмите кнопку **Далее**, чтобы их применить.
 6. Проверьте возможность обмена данными с адаптером по сети. Для получения дополнительных сведений см. раздел [Проверка сетевого соединения](#).

Проверка сетевого соединения

Перед установкой программного обеспечения принтера необходимо проверить возможность обмена данными с адаптером по сети.

- *Если адаптер настроен успешно и доступен в сети*, отсоедините кабель USB и нажмите кнопку **Далее**, чтобы продолжить установку программного обеспечения принтера.
- *Если не удалось подключить адаптер к беспроводной сети*, попробуйте выполнить одно из следующих действий:
 - Нажмите **Просмотреть настройки**, чтобы проверить параметры.
 - Выберите **Необходимо изменить введенные параметры** и нажмите кнопку **Далее**.Следуйте указаниям на экране для обновления параметров беспроводной связи.
- Выберите параметр **Беспроводной принтер установлен ближе к маршрутизатору. Требуется повторить попытку соединения** и нажмите кнопку **Далее**.

Загрузка бумаги и оригиналов

- [Загрузка бумаги в лотки](#)
 - [Автоматический датчик типа бумаги](#)
 - [Загрузка оригиналов документов](#)
-

Загрузка бумаги в лотки

Загрузка бумаги

1. Пролистайте бумагу.



2. Выньте лоток для бумаги. Нажмите на рычаг, а затем выдвиньте лоток так, чтобы в нем поместилась используемая бумага.

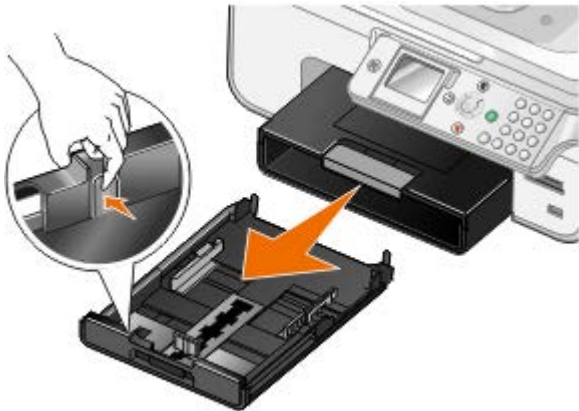

3. Загрузите бумагу в лоток для бумаги, а затем отрегулируйте направляющие.

 **ПРИМЕЧАНИЕ.** В дополнительный лоток для бумаги можно загружать бумагу формата Letter, Legal или A4.

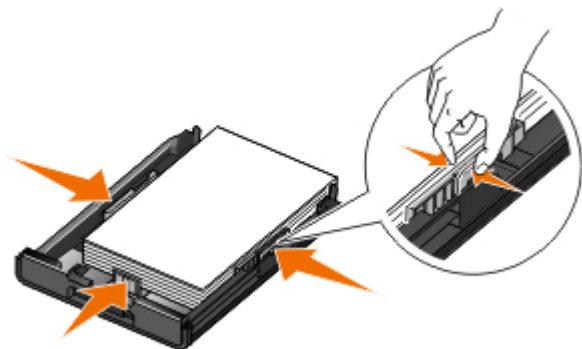

4. Установите лоток для бумаги на место.





5. Выдвиньте опору для бумаги на лотке для бумаги, а затем поднимите ограничитель.



 **ПРИМЕЧАНИЕ.** Емкость выходного лотка составляет 100 листов.

Указания по использованию материалов для печати

Загрузите не более:	Убедитесь в следующем:
<p>150 листов обычной бумаги</p>	<ul style="list-style-type: none"> • Направляющие сдвинуты вплотную к краям бумаги. • Бумага загружается стороной для печати вниз, верхним краем в принтер. • Выбрано качество печати Автовыбор, Черновое, Нормальное или Фото. Не выбирайте параметр Черновое, когда установлен фотокартридж.
<p>10 конвертов в лоток для бумаги</p> <p>1 конверт в устройство подачи для небольших материалов</p> 	<ul style="list-style-type: none"> • Конверт загружен стороной для печати вниз. • Можно также вставлять конверты в устройство подачи для небольших материалов по одному. • При печати на конвертах используется альбомная ориентация, обратный адрес расположен слева. <p>ПРИМЕЧАНИЕ. В случае отправки письма в пределах территории Японии конверт должен быть распечатан с книжной ориентацией (при этом место для штампа должно находиться в правом нижнем углу) или с альбомной ориентацией (при этом место для штампа должно находиться в левом нижнем углу). При отправке письма за границу конверт следует распечатать с альбомной ориентацией (при этом место для штампа должно находиться в левом верхнем углу).</p> <ul style="list-style-type: none"> • Выбран правильный размер конверта. Если точный размер конверта не указан, выберите ближайший больший размер и установите правое и левое поля, чтобы текст был правильно размещен на конверте.
<p>20 листов бумаги для транспарантов</p>	<ul style="list-style-type: none"> • Перед вставкой бумаги для транспаранта удалена вся бумага из входного лотка. • Бумага для транспарантов предназначена для печати на струйных принтерах. • Выбран формат бумаги Транспарант А4 или Транспарант Letter. <p>ПРИМЕЧАНИЕ. Для получения дополнительной информации о загрузке бумаги для транспаранта см. раздел Загрузка бумаги для транспаранта.</p>
<p>25 поздравительных открыток, каталожных, почтовых или фотокарточек в лоток для бумаги</p> <p>1 поздравительная открытка,</p>	<ul style="list-style-type: none"> • Сторона для печати находится снизу. • Можно также вставлять карточки в устройство подачи для небольших материалов по одному. • Выбрано качество печати Автовыбор, Нормальное или Фото.

<p>каталожная, почтовая или фотокарточка в устройство подачи для небольших материалов</p> <p>30 листов бумаги или фотокарточек Nagaki в лоток для бумаги</p> 	
<p>50 листов глянцевой или фотобумаги или плотной матовой бумаги</p>	<ul style="list-style-type: none"> • Сторона бумаги для печати обращена вниз. • Направляющие сдвинуты вплотную к краям бумаги. • Выбрано качество печати Автовыбор, Нормальное или Фото.
<p>Столпу термонаклеек толщиной 10 мм</p>	<ul style="list-style-type: none"> • Соблюдены инструкции, имеющиеся на упаковке для термонаклеек. • Термонаклейка загружена стороной для печати вниз. • Направляющие придвинуты вплотную к краям термонаклеек. • Выбрано качество печати Автовыбор, Нормальное или Фото.
<p>50 листов прозрачных пленок</p>	<ul style="list-style-type: none"> • Шершавая сторона находится снизу. • Направляющие сдвинуты вплотную к краям прозрачных пленок. • Выбрано качество печати Автовыбор, Черновое, Нормальное или Фото.
<p>25 листов наклеек</p>	<ul style="list-style-type: none"> • Сторона наклеек для печати обращена вниз. • Наклейки подаются в принтер верхним краем вперед. • Направляющие сдвинуты вплотную к краям бумаги.
<p>150 листов бланков</p>	<ul style="list-style-type: none"> • Бланк загружен стороной для печати вниз. • Бланки загружены в принтер верхней стороной вперед. • Направляющие сдвинуты вплотную к краям бумаги.
<p>150 листов бумаги формата, определяемого пользователем</p>	<ul style="list-style-type: none"> • Формат бумаги не превышает этих размеров. Ширина: 3.0 - 8,5 дюймов (76 - 216 мм) Длина: 5.0 - 17,0 дюймов (127 - 432 мм) • Сторона бумаги для печати обращена вниз. • Направляющие сдвинуты вплотную к краям бумаги.

Загрузка бумаги для транспаранта

1. Выньте лоток для бумаги.
2. Извлеките бумагу из лотка.
3. Нажмите на рычаг, а затем выдвиньте лоток так, чтобы в нем поместилась бумага формата legal.

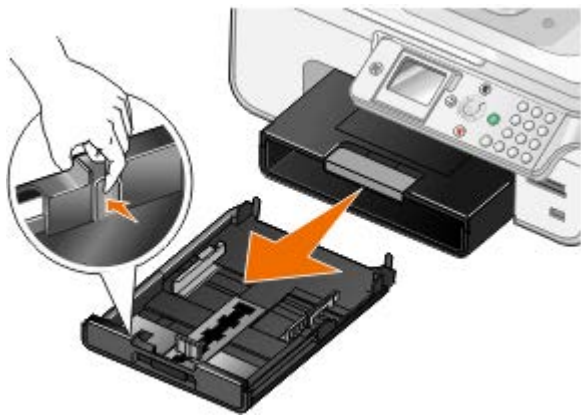

4. Установите лоток для бумаги на место.
5. Оторвите только необходимое количество страниц для транспаранта.
6. Разместите стопку бумаги на ровной поверхности перед принтером.
7. Пододвиньте первый лист бумаги для транспаранта через рычажок и до упора с задней стороны лотка для бумаги.

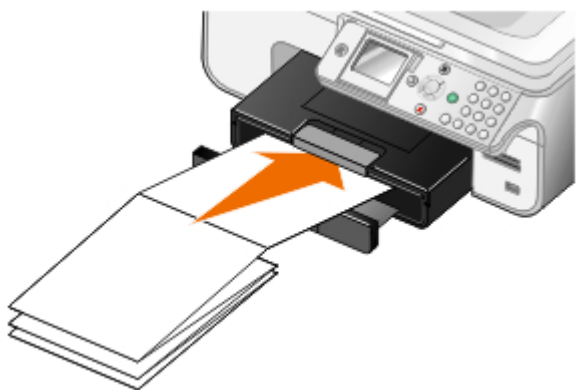

Связь лотков

Если приобретен дополнительный лоток для бумаги, можно установить связь между лотками. Связь лотков обеспечивает автоматическое создание связи между лотками при загрузке бумаги одинакового формата и типа в стандартный и дополнительный лотки для бумаги. Принтер автоматически устанавливает связь между лотками; когда один лоток пустой, бумага в него подается из связанного лотка.

Например, если в лоток 1 (стандартный лоток для бумаги) и лоток 2 (дополнительный лоток) загружена бумага одинакового формата и типа, принтер будет выбирать материал для печати из лотка 1 до тех пор, пока лоток не станет пустым, а затем автоматически будет извлекать бумагу для печати из лотка 2.

Кроме того, в лотки можно загружать бумагу разных форматов, при этом принтер выберет бумагу, соответствующую размеру полученного факса. Например, если в лоток 1 загружена бумага формата Letter, а в лоток 2 - бумага формата Legal, то при получении факса формата Legal принтер выберет бумагу из лотка 2.

 **ПРИМЕЧАНИЕ.** В дополнительный лоток для бумаги можно загружать бумагу формата Letter, Legal или A4.

Можно включить функцию связи лотков после установки дополнительного лотка для бумаги. Можно также по мере необходимости включать или выключать этот параметр.

Включение связи лотков для выполнения заданий на печать с помощью компьютера

1. Включите компьютер и принтер и убедитесь, что они подключены друг к другу.
2. Загрузите в оба лотка бумагу одинакового типа и формата.
3. Открыв документ, выберите **Файл® Печать**.

Появится диалоговое окно **Печать**.

4. Нажмите кнопку **Свойства**, **Параметры** или **Настройка** (в зависимости от программы или операционной системы).









Появится диалоговое окно **Настройка печати**.

5. На вкладке **Настройка печати** выберите параметр **Автовыбор** в раскрывающемся списке **Источник бумаги**.
6. Внесите необходимые изменения в документ на вкладках **Настройка печати** и **Дополнительно**.
7. После завершения настройки параметров нажмите кнопку **ОК**.













Диалоговое окно **Настройка печати** закрывается.

8. Нажмите кнопку **ОК** или **Печать**.







Включение связи лотков для выполнения заданий на печать с помощью панели управления



1. В главном меню с помощью кнопки со **стрелкой** вверх или вниз   выберите пункт **Установка**, а затем нажмите кнопку **Выбрать** .
2. В меню **Обращение с бумагой** нажмите кнопку **Выбрать** .
3. С помощью кнопки со **стрелкой** вверх или вниз   выберите пункт **Связь лотков**, а затем с помощью кнопки со **стрелкой** вправо или влево   выберите пункт **Авто**.
4. Нажмите кнопку **Назад** .

Включение связи лотков для копирования заданий

1. Загрузите в оба лотка бумагу одинакового типа и формата.
2. В **главном меню** с помощью кнопки со **стрелкой** вверх или вниз   выберите меню **Настройка**, а затем нажмите кнопку **Выбрать** .
3. В меню **Настройка** с помощью кнопки со **стрелкой** вверх или вниз   выберите пункт **Изменение параметров копирования по умолчанию**, а затем нажмите кнопку **Выбрать** .
4. В меню **Параметры копирования по умолчанию** с помощью кнопки со **стрелкой** вверх или вниз  выберите пункт **Обращение с бумагой**, а затем нажмите кнопку **Выбрать** .
5. В меню **Обращение с бумагой** укажите формат и тип бумаги, загруженной в оба лотка для бумаги.
6. С помощью кнопки со **стрелкой** вверх или вниз   выберите пункт **Связь лотков**, а затем с помощью кнопки со **стрелкой** вправо или влево   выберите **Авто**.
7. Нажмите кнопку **Назад** , чтобы сохранить параметры и вернуться в предыдущее меню.

Включение связи лотков для выполнения печати принятых факсов

1. Загрузите в оба лотка бумагу одинакового типа, но разных форматов.
2. В **главном меню** с помощью кнопки со **стрелкой** вверх или вниз   выберите меню **Настройка**, а затем нажмите кнопку **Выбрать** .
3. В меню **Настройка** с помощью кнопки со **стрелкой** вверх или вниз   выберите пункт **Изменение параметров факса по умолчанию**, а затем нажмите кнопку **Выбрать** .

4. В меню **Настройка факса** с помощью кнопки со **стрелкой** вверх или вниз   выберите пункт **Печать факсов**, а затем нажмите кнопку **Выбрать** .
5. В меню **Печать факсов** с помощью кнопки со **стрелкой** вниз  выберите пункт **Обращение с бумагой**, а затем нажмите кнопку **Выбрать** .
6. В меню **Обращение с бумагой** укажите формат и тип бумаги, загруженной в оба лотка для бумаги.
7. С помощью кнопки со **стрелкой** вверх или вниз   выберите пункт **Связь лотков**, а затем с помощью кнопки со **стрелкой** вправо или влево   выберите **Авто**.
8. С помощью кнопки со **стрелкой** вверх или вниз   выберите пункт **Источник факса**, а затем с помощью кнопки со **стрелкой** вправо или влево   выберите источник бумаги.
9. Нажмите кнопку **Назад** , чтобы сохранить параметры и вернуться в предыдущее меню.

 **ПРИМЕЧАНИЕ.** Если в оба лотка загружена бумага одинакового типа и формата, то когда источник бумаги, указанный для работы с факсом, становится пустым, принтер начнет брать бумагу из следующего лотка.

Автоматический датчик типа бумаги

В принтере имеется автоматический датчик типа бумаги, который распознает следующие типы бумаги:

- Обычная/матовая плотная бумага
- Прозрачная пленка
- Глянцевая или фотобумага

Если загрузить бумагу одного из этих типов, принтер распознает тип бумаги и автоматически настроит параметры качества/скорости.

Тип бумаги	Параметры качества/скорости	
	Установлен черный и цветной картриджи	Установлен цветной и фотокартриджи
Обычная/матовая плотная бумага	Обычная печать	Фото
Прозрачная пленка	Обычная печать	Фото
Глянцевая или фотобумага	Фото	Фото

 **ПРИМЕЧАНИЕ.** Принтер не определяет формат бумаги.

Чтобы выбрать формат бумаги:

1. Открыв документ, выберите **Файл® Печать**.
Появится диалоговое окно **Печать**.
2. Нажмите кнопку **Свойства**, **Параметры** или **Настройка** (в зависимости от программы или операционной системы).
Появится диалоговое окно **Настройка печати**.
3. На вкладке **Настройка печати** выберите формат бумаги.
4. Нажмите кнопку **ОК**.

Автоматический датчик типа бумаги всегда остается включенным, если он специально не отключен пользователем. Чтобы отключить автоматически датчик типа бумаги для определенного задания печати:

1. Открыв документ, выберите **Файл® Печать**.

Появится диалоговое окно **Печать**.

2. Нажмите кнопку **Свойства**, **Параметры** или **Настройка** (в зависимости от программы или операционной системы).

Появится диалоговое окно **Настройка печати**.

3. На вкладке **Настройка печати** выберите тип бумаги.
4. Нажмите кнопку **ОК**.

Чтобы отключить автоматически датчик типа бумаги для всех заданий печати:

1. В системе *Windows Vista™*:

- a. Нажмите  **Панель управления**.
- b. Выберите **Оборудование и звук**.
- c. Нажмите **Принтеры**.

В системе *Windows® XP* нажмите **Пуск® Панель управления® Принтеры и другое оборудование® Принтеры и факсы**.

В системе *Windows 2000* нажмите **Пуск® Настройка® Принтеры**.

2. Нажмите правой кнопкой мыши на значок принтера.
3. Выберите **Настройка печати**.
4. На вкладке **Настройка печати** выберите тип бумаги.
5. Нажмите кнопку **ОК**.

Загрузка оригиналов документов

В устройство автоматической подачи

В устройство автоматической подачи можно загрузить не более 50 листов оригинала документа для выполнения сканирования, копирования и отправки по факсу. Для загрузки многостраничных документов рекомендуется использовать устройство автоматической подачи.

1. Загрузите оригинал документа в устройство автоматической подачи текстом вверх.



 **ПРИМЕЧАНИЕ.** Не загружайте открытки, фотографии, небольшие документы или тонкие листы

(например, вырезки из журналов) в устройство автоматической подачи. Их следует помещать на стекло сканера.

2. Настройте направляющие для бумаги устройства автоматической подачи, придвинув их вплотную к краям бумаги.

Емкость устройства автоматической подачи

Загрузите не более	Убедитесь, что
50 листов бумаги формата letter	<ul style="list-style-type: none">• Документ загружен текстом вверх.• Направляющая придвинута вплотную к краю бумаги.
50 листов бумаги формата legal	<ul style="list-style-type: none">• Документ загружен текстом вверх.• Направляющая придвинута вплотную к краю бумаги.
50 листов бумаги формата A4	<ul style="list-style-type: none">• Документ загружен текстом вверх.• Направляющая придвинута вплотную к краю бумаги.
50 листов бумаги с двумя, тремя или четырьмя перфорированными отверстиями	<ul style="list-style-type: none">• Формат бумаги не превышает этих размеров. Ширина: 8,27 - 8,5 дюймов (210,0 - 215,9 мм) Длина: 11,0 - 14,0 дюймов (279,4 - 355,6 мм)• Документ загружен текстом вверх.• Направляющая придвинута вплотную к краю бумаги.
50 листов бумаги для копирования с укрепленными кромками и тремя перфорированными отверстиями	<ul style="list-style-type: none">• Формат бумаги не превышает этих размеров. Ширина: 8,27 - 8,5 дюймов (210,0 - 215,9 мм) Длина: 11,0 - 14,0 дюймов (279,4 - 355,6 мм)• Документ загружен текстом вверх.• Направляющая придвинута вплотную к краю бумаги.
50 листов печатных и других бланков	<ul style="list-style-type: none">• Формат бумаги не превышает этих размеров. Ширина: 8,27 - 8,5 дюймов (210,0 - 215,9 мм) Длина: 11,0 - 14,0 дюймов (279,4 - 355,6 мм)• Документ загружен текстом вверх.• Направляющая придвинута вплотную к краю бумаги.• В устройство автоматической подачи загружены материалы с полностью высохшими чернилами.• В устройстве автоматической подачи <i>не</i> используются документы, распечатанные с использованием чернил на основе металлических частиц.• Не используется бумага с тиснением.
50 листов бумаги формата, определяемого пользователем	<ul style="list-style-type: none">• Формат бумаги не превышает этих размеров. Ширина: 8,27 - 8,5 дюймов (210,0 - 215,9 мм) Длина: 11,0 - 14,0 дюймов (279,4 - 355,6 мм)• Документ загружен текстом вверх.• Направляющая придвинута вплотную к краю бумаги.

Использование стекла сканера

1. Откройте верхнюю крышку.



2. Поместите документ на стекло сканера лицевой стороной вниз.

 **ПРИМЕЧАНИЕ.** Совместите левый верхний угол лицевой стороны листа со стрелкой на принтере.



3. Закройте верхнюю крышку.



Обслуживание

- [Замена картриджей](#)
- [Юстировка картриджей](#)
- [Прочистка сопел картриджей](#)
- [Чистка корпуса принтера](#)
- [Восстановление заводских настроек по умолчанию](#)
- [Восстановление настройки языка по умолчанию](#)

⚠ ВНИМАНИЕ! Перед выполнением любых процедур, указанных в данном разделе, прочитайте сведения по безопасности в *руководстве пользователя*.

Картриджи Dell можно приобрести только в компании Dell. Чернила можно заказать на веб-узле www.dell.com/supplies или по телефону.

Компания Dell рекомендует использовать в принтере картриджи Dell. Гарантия Dell не распространяется на неполадки, вызванные использованием принадлежностей, деталей или компонентов других изготовителей.

Замена картриджей

1. Включите принтер.
2. Поднимите блок основания сканера.



Если принтер не занят, каретка с картриджами перемещается в исходное положение.

3. Нажмите на рычаг картриджа, чтобы поднять крышку картриджа.

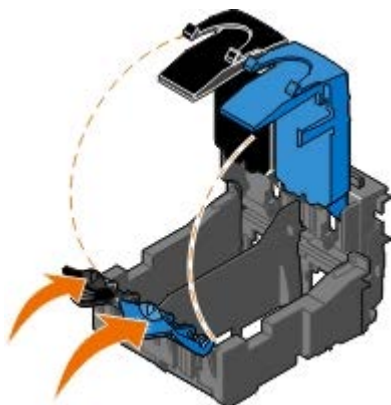

4. Извлеките старые картриджи.

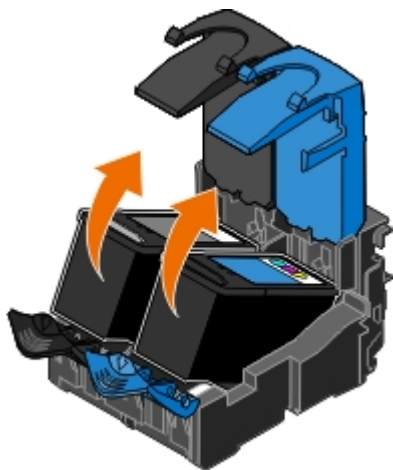

5. Положите картриджи в герметичный контейнер, например в устройство для хранения, прилагаемое к фотокартриджу, или утилизируйте.
6. В случае установки новых картриджей удалите наклейку и прозрачную ленту с задней и нижней стороны каждого картриджа.

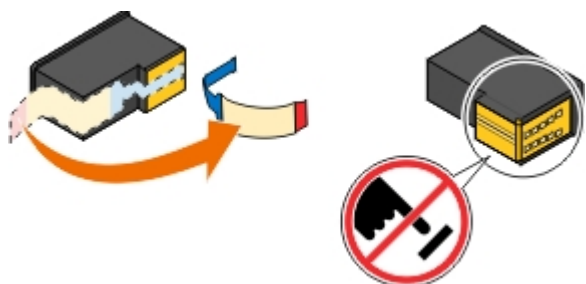

ЗАМЕЧАНИЕ. Не прикасайтесь к золотой поверхности контактов сбоку или к металлическим соплам картриджа снизу.

7. Вставьте новые картриджи. Убедитесь, что черный или фотокартридж надежно установлен в левом держателе, а цветной - в правом.

ПРИМЕЧАНИЕ. Для обычной печати используйте черный и цветной картриджи. Для фотопечати замените черный картридж фотокартриджем.



8. Закройте каждую крышку до щелчка.

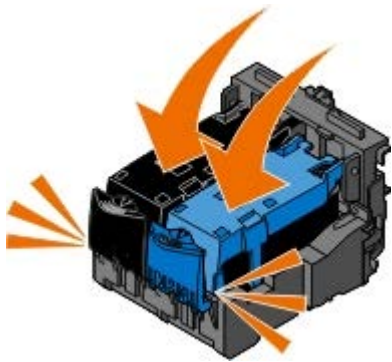

9. Опустите блок основания сканера до тех пор, пока он полностью не закроется.



Юстировка картриджей

Принтер автоматически запросит выполнить юстировку картриджа в случае их установки или замены. Юстировка картриджей также может требоваться, если символы пропечатаны не полностью или не выровнены по левому краю или вертикальные линии распечатываются неровными.

Чтобы выполнить юстировку картриджей с помощью панели управления:

1. Загрузите обычную бумагу. Для получения дополнительных сведений см. раздел [Загрузка бумаги](#).
2. С помощью кнопки **со стрелкой** вниз ▼ выберите пункт **Обслуживание**.
3. Нажмите кнопку **Выбрать** ✓.
4. С помощью кнопки **со стрелкой** вверх или вниз ▲▼ выберите пункт **Юстировка картриджей**.
5. Нажмите кнопку **Выбрать** ✓.

Начнется печать страницы юстировки. После печати страницы юстировка картриджей завершена.

Чтобы выполнить юстировку картриджей с помощью программного обеспечения принтера:

1. Загрузите обычную бумагу.
2. В системе *Windows Vista*[™]:
 - a. Нажмите  **Панель управления**.
 - b. Выберите **Оборудование и звук**.
 - c. Нажмите **Принтеры**.

В системе *Windows*[®] *XP* нажмите кнопку **Пуск**[®] **Панель управления**[®] **Принтеры и другое оборудование**[®] **Принтеры и факсы**.

В системе Windows 2000 нажмите **Пуск**® **Настройка**® **Принтеры**.

3. Нажмите правой кнопкой мыши на значок **Dell 968 AIO Printer**.
4. Выберите **Настройка печати**.
Появится диалоговое окно **Настройка печати**.
5. Выберите вкладку **Обслуживание**.
6. Выберите **Юстировка картриджей**.
7. Нажмите кнопку **Печать**.

После печати страницы юстировка картриджей завершена.

Прочистка сопел картриджей

Чистка сопел картриджей может потребоваться в следующих случаях.

- Белые линии или черные области на графическом изображении.
- Слишком темное или нечеткое изображение.
- Цвета тусклые, не пропечатываются или печатаются неправильно.
- Неровные края у вертикальных линий или кромок.

Чтобы прочистить сопла картриджей с помощью панели управления:

1. Загрузите обычную бумагу. Для получения дополнительных сведений см. раздел [Загрузка бумаги](#).
2. С помощью кнопки **со стрелкой** вниз ▼ выберите пункт **Обслуживание**.
3. Нажмите кнопку **Выбрать** ✓.
4. С помощью кнопки **со стрелкой** вверх или вниз ▲▼ выберите пункт **Прочистка картриджей**.
5. Нажмите кнопку **Выбрать** ✓.

Начнется печать страницы для прочистки сопел.

Чтобы прочистить сопла картриджей с помощью программного обеспечения принтера:

1. Загрузите обычную бумагу.
2. В системе Windows Vista:
 - a. Нажмите ® **Панель управления**.
 - b. Выберите **Оборудование и звук**.
 - c. Нажмите **Принтеры**.

В системе Windows XP нажмите **Пуск**® **Панель управления**® **Принтеры и другое оборудование**® **Принтеры и факсы**.

В системе Windows 2000 нажмите **Пуск**® **Настройка**® **Принтеры**.

3. Нажмите правой кнопкой мыши на значок **Dell 968 AIO Printer**.
4. Выберите **Настройка печати**.

Появится диалоговое окно **Настройка печати**.

5. Выберите вкладку **Обслуживание**.

6. Выберите **Прочистить картриджи**.

Будет напечатана страница для прочистки сопел.

7. Если качество печати не улучшилось, выберите **Прочистить снова**.

8. Распечатайте документ еще раз, чтобы убедиться, что качество печати улучшилось.

Если качество печати все еще неудовлетворительное, протрите сопла картриджей чистой мягкой тканью, а затем распечатайте документ еще раз.

Чистка корпуса принтера

1. Убедитесь, что принтер выключен и отключен от электророзетки.

 **ВНИМАНИЕ!** Во избежание поражения электрическим током, прежде чем продолжить, отсоедините кабель питания от электророзетки и отсоедините все кабели принтера.

2. Извлеките бумагу с опоры для бумаги и из выходного лотка.

3. Смочите в воде чистую ткань без ворса.

 **ЗАМЕЧАНИЕ.** Не пользуйтесь бытовыми чистящими средствами или растворами, поскольку они могут повредить покрытие принтера.

4. Протрите только наружную поверхность принтера, удалите остатки чернил, накопившиеся на выходном лотке для бумаги.



 **ЗАМЕЧАНИЕ.** Протирание корпуса влажной тряпкой может привести к повреждению принтера. Гарантия не распространяется на повреждения принтера в результате нарушения инструкций по чистке.



5. Перед печатью убедитесь, что опора для бумаги и выходной лоток сухие.

Восстановление заводских настроек по умолчанию





Пункты меню, помеченные звездочкой (*), показывают активные настройки. Можно восстановить исходные настройки принтера. Эту процедуру часто называют *восстановлением заводских настроек по умолчанию*.

1. Убедитесь в том, что принтер включен.

2. С помощью кнопки со **стрелкой** вниз  выберите пункт **Обслуживание**, а затем нажмите кнопку **Выбрать** .

3. С помощью кнопки со **стрелкой** вниз  выберите пункт **По умолчанию**, а затем нажмите кнопку **Выбрать** .

4. Выделите **Да** и нажмите кнопку **Выбрать** .









 **ПРИМЕЧАНИЕ.** Если к принтеру подключен сетевой адаптер, отобразится сообщение **Восстановить также настройки беспроводной сети по умолчанию?**. С помощью кнопки со **стрелкой** влево или вправо   выберите пункт **Да** или **Нет**, а затем нажмите кнопку **Выбрать** .

 **ПРИМЕЧАНИЕ.** Некоторые параметры, например списки телефонов, время, дата страна, не изменились.

Восстановление настройки языка по умолчанию

Исходные настройки языка дисплея можно восстановить, не открывая меню принтера.

 **ПРИМЕЧАНИЕ.** С помощью этих кнопок можно также восстановить исходные значения и других параметров.

1. Отключите принтер.
2. Нажмите и удерживайте кнопку **Старт**  и кнопку **Отмена** .
3. Удерживая нажатыми кнопки **Старт**  и **Отмена** , нажмите и отпустите кнопку **Питание** .
4. Удерживайте эти две кнопки до тех пор, пока не появится экран **Начальная настройка**.
5. С помощью кнопки со **стрелкой** влево или вправо   выберите язык и страну. Нажимайте кнопку **Выбрать** , чтобы сохранить каждый параметр.
6. С помощью клавиатуры введите дату, время, номер факса и имя факса. Нажимайте кнопку **Выбрать** , чтобы сохранить каждый параметр.

После выбора последнего параметра принтер выполняет юстировку картриджей.

Печать

- [Печать документов](#)
 - [Печать фотографий](#)
 - [Печать на конвертах](#)
 - [Печать с устройства Bluetooth®](#)
 - [Печать фотографий с PictBridge-совместимой камеры](#)
 - [Печать нескольких страниц на одном листе](#)
 - [Печать изображения в виде многостраничного плаката](#)
 - [Печать транспаранта](#)
 - [Печать документа с разбором по копиям](#)
 - [Печать брошюры](#)
 - [Составление брошюры](#)
 - [Двусторонняя печать](#)
 - [Отмена задания на печать](#)
 - [Изменение настроек печати по умолчанию](#)
-

Печать документов

1. Включите компьютер и принтер и убедитесь, что они подключены друг к другу.
2. Загрузите бумагу. Для получения дополнительных сведений см. раздел [Загрузка бумаги](#).
3. Открыв документ, выберите **Файл® Печать**.

Появится диалоговое окно **Печать**.

4. Нажмите кнопку **Свойства**, **Параметры** или **Настройка** (в зависимости от программы или операционной системы).

Появится диалоговое окно **Настройка печати**.

5. Внесите необходимые изменения в документ на вкладках **Настройка печати** и **Дополнительно**.
6. После настройки параметров нажмите кнопку **ОК**.

Диалоговое окно **Настройка печати** закрывается.

7. Нажмите кнопку **ОК** или **Печать**.
-

Печать фотографий

 **ПРИМЕЧАНИЕ.** Для печати фотографий корпорация Dell рекомендует использовать цветной или фотокартридж.

1. Включите компьютер и принтер и убедитесь, что они подключены друг к другу.
2. Загрузите бумагу стороной для печати вниз.

 **ПРИМЕЧАНИЕ.** Для печати фотографий рекомендуется использовать глянцевую/фотобумагу.

3. Открыв документ, выберите **Файл® Печать**.

Появится диалоговое окно **Печать**.

4. Нажмите кнопку **Свойства**, **Параметры** или **Настройка** (в зависимости от программы или операционной системы).

Появится диалоговое окно **Настройка печати**.

5. На вкладке **Настройка печати** выберите параметр **Фото**, а затем в раскрывающемся меню выберите разрешение фотографии.

 **ПРИМЕЧАНИЕ.** Чтобы распечатать фотографии без рамки, установите флажок **Без рамки** на вкладке **Настройка печати**, а затем выберите формат бумаги для печати без рамки в раскрывающемся меню на вкладке **Дополнительно**. Печать без рамки возможна только на глянцевой фотобумаге.

6. Внесите необходимые изменения в документ на вкладках **Настройка печати** и **Дополнительно**.

7. После настройки параметров нажмите кнопку **ОК**.

Диалоговое окно **Настройка печати** закрывается.

8. Нажмите кнопку **ОК** или **Печать**.

9. Для предотвращения слипания или смазывания фотографий извлекайте каждую фотографию сразу же после ее выхода из принтера.

 **ПРИМЕЧАНИЕ.** Прежде чем поместить распечатанные фотографии в фотоальбом (не магнитный) или рамку, дайте фотографиям полностью просохнуть (от 12 до 24 часов в зависимости от окружающих условий). Это позволит максимально увеличить долговечность распечаток.

Печать на конвертах

1. Включите компьютер и принтер и убедитесь, что они подключены друг к другу.
2. Загрузите конверт стороной для печати вниз.



3. Открыв документ, выберите **Файл**® **Печать**.

Появится диалоговое окно **Печать**.

4. Нажмите кнопку **Свойства**, **Параметры** или **Настройка** (в зависимости от программы или операционной системы).

Появится диалоговое окно **Настройка печати**.

5. На вкладке **Настройка печати** выберите ориентацию **конверта**, затем выберите размер конверта в раскрывающемся меню **Формат бумаги**.

 **ПРИМЕЧАНИЕ.** В случае отправки письма в пределах территории Японии конверт должен быть распечатан с книжной ориентацией (при этом место для штампа должно находиться в правом нижнем углу) или с альбомной ориентацией (при этом место для штампа должно находиться в левом нижнем углу). При отправке письма за границу конверт следует распечатать с альбомной ориентацией (при этом место для штампа должно находиться в левом верхнем углу).

6. Внесите необходимые изменения в документ на вкладках **Настройка печати** и **Дополнительно**.

7. После настройки параметров нажмите кнопку **ОК**.

Диалоговое окно **Настройка печати** закрывается.

8. Нажмите кнопку **ОК** или **Печать**.

Печать с устройства Bluetooth®

- Этот принтер соответствует спецификации Bluetooth 1.2. Он поддерживает печать с использованием Object Push Profile (OPP) и PCL3. Обратитесь к изготовителю Bluetooth-совместимого устройства (сотового телефона или карманного компьютера), чтобы выяснить аппаратную совместимость и возможность совместной работы с этими устройствами. Рекомендуется установить последнюю версию микропрограммы на Bluetooth-совместимом устройстве.
- Для печати документов Microsoft с карманного компьютера Windows® Mobile/Pocket PC может потребоваться дополнительное программное обеспечение и драйверы сторонних производителей. Для получения дополнительных сведений о требуемом программном обеспечении и драйверах см. документацию к карманному компьютеру.
- Прежде чем позвонить в службу поддержки Dell, см. раздел, посвященный настройке соединения с Bluetooth-совместимым устройством. Можно также посетить веб-узел поддержки Dell support.dell.com. На этом веб-узле можно найти последнюю документацию. Обязательно прочитайте указания по настройке в документации, прилагаемой к Bluetooth-совместимому устройству.

Настройка подключения принтера к Bluetooth-совместимому устройству

 **ПРИМЕЧАНИЕ.** Принтер не поддерживает печать файлов с компьютера с использованием соединения Bluetooth.

Перед первой отправкой задания печати на устройство Bluetooth необходимо настроить подключение Bluetooth-совместимого устройства к принтеру. Настройку потребуется повторить в следующих случаях:

- После восстановления заводских настроек по умолчанию. Для получения дополнительных сведений см. раздел [Восстановление заводских настроек по умолчанию](#).
- После изменения уровня безопасности Bluetooth или ключа доступа Bluetooth. Для получения дополнительных сведений см. раздел [Настройка уровня безопасности Bluetooth](#).
- Для использования указанного Bluetooth-совместимого устройства необходимо настраивать подключение Bluetooth для каждого задания печати. Сведения по печати с использованием технологии Bluetooth см. в инструкциях, прилагаемых к устройству.
- После удаления содержимого списка устройств Bluetooth. Для получения дополнительных сведений см. раздел [Режим Bluetooth](#).
- Имя используемого устройства Bluetooth автоматически удаляется из списка устройств Bluetooth.

Если для уровня безопасности Bluetooth установлено значение Высокий, принтер сохраняет список из восьми устройств Bluetooth, которые ранее устанавливали с ним соединение. Если в списке уже имеется восемь устройств и необходимо настроить подключение к другому устройству Bluetooth, то первое устройство автоматически удаляется из списка, чтобы можно было сохранить новое устройство. Чтобы отправить задание печати на принтер с удаленного устройства, необходимо повторить настройку этого устройства.

 **ПРИМЕЧАНИЕ.** Необходимо настроить подключение для каждого Bluetooth-совместимого устройства, которое используется для отправки задания на печать на принтер.



Чтобы настроить подключение внешнего устройства Bluetooth к принтеру:

1. Включите режим Bluetooth на устройстве.

Для получения дополнительной информации см. документацию к устройству.

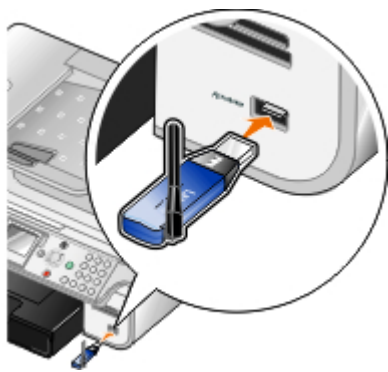
2. Включите принтер.
3. Вставьте адаптер USB Bluetooth (продается отдельно) в порт PictBridge.



4. С помощью кнопки со **стрелкой** вверх или вниз **▲▼** выберите **Настройка**, а затем нажмите кнопку **Выбрать** .
 5. С помощью кнопки со **стрелкой** вверх или вниз **▲▼** выберите пункт **Параметры Bluetooth** по умолчанию, а затем нажмите кнопку **Выбрать** .
 6. В меню **Bluetooth** **включен** с помощью кнопки **со стрелкой** влево или вправо **◀▶** выберите значение **Вкл.**
 7. В меню **Режим обнаружения** с помощью кнопки **со стрелкой** влево или вправо **◀▶** выберите значение **Вкл.**
 8. В меню **Безопасность** с помощью кнопки **со стрелкой** влево или вправо **◀▶** выберите уровень безопасности.
-  **ПРИМЕЧАНИЕ.** Если для уровня безопасности установлено значение **Высокий**, необходимо указать ключ доступа к адаптеру USB Bluetooth. Чтобы отправить задание на печать на принтер, необходимо ввести этот ключ доступа для любого внешнего Bluetooth-совместимого устройства.
9. Нажмите кнопку **Назад** , чтобы сохранить параметры и вернуться в предыдущее меню.

Печать с устройства Bluetooth







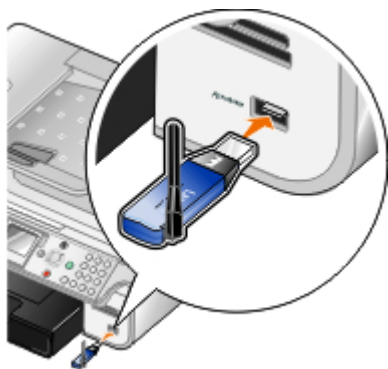





1. Убедитесь, что внешнее устройство Bluetooth настроено для печати с помощью принтера. Для получения дополнительной информации см. документацию к устройству.

 **ПРИМЕЧАНИЕ.** На некоторых устройствах отображается имя или адрес адаптера USB Bluetooth. Откройте меню **Параметры Bluetooth по умолчанию**, чтобы просмотреть имя и адрес адаптера USB Bluetooth.

2. Вставьте адаптер USB Bluetooth (продается отдельно) в порт PictBridge.

















 **ПРИМЕЧАНИЕ.** Не извлекайте Bluetooth-совместимое устройство и не прикасайтесь к принтеру рядом с картами памяти или Bluetooth-совместимым устройством в процессе печати с устройства Bluetooth. Возможно повреждение данных.

3. Установите для параметров **Bluetooth включен** и **Режим обнаружения** значение **Вкл.**
 - a. В главном меню с помощью кнопки со **стрелкой** вверх или вниз   выберите меню **Настройка**, а затем нажмите кнопку **Выбрать** .
 - b. С помощью кнопки со **стрелкой** вверх или вниз   выберите пункт **Изменение параметров Bluetooth по умолчанию**, а затем нажмите кнопку **Выбрать** .
 - c. В меню **Bluetooth включен** с помощью кнопки со **стрелкой** влево или вправо   выберите значение **Вкл.**
 - d. С помощью кнопки со **стрелкой** вверх или вниз   выберите пункт **Режим обнаружения**, а затем с помощью кнопки со **стрелкой** влево или вправо   выберите значение **Вкл.**
 - e. Нажмите кнопку **Назад** .
4. С внешнего устройства Bluetooth отправьте задание печати на принтер. Для получения дополнительной информации см. документацию к устройству.

 **ПРИМЕЧАНИЕ.** Если для уровня безопасности установлено значение **Высокий**, необходимо ввести ключ доступа с внешнего устройства Bluetooth. Ключ доступа можно просмотреть или изменить с помощью меню **Параметры Bluetooth по умолчанию**. Для получения дополнительных сведений см. раздел [Режим Bluetooth](#).

Настройка уровня безопасности Bluetooth

1. Включите принтер.
2. С помощью кнопки со **стрелкой** вверх или вниз   выберите **Настройка**, а затем нажмите кнопку **Выбрать** .
3. С помощью кнопки со **стрелкой** вверх или вниз   выберите пункт **Параметры Bluetooth по умолчанию**, а затем нажмите кнопку **Выбрать** .
4. В меню **Bluetooth включен** с помощью кнопки **со стрелкой** влево или вправо   выберите значение **Вкл.**
5. С помощью кнопки **со стрелкой** вверх или вниз   выберите пункт **Уровень безопасности**, а затем с помощью кнопки **со стрелкой** влево или вправо   выберите уровень безопасности.
 - Выберите **Низкий** для обеспечения соединения с устройствами Bluetooth и отправки заданий печати на принтер без ввода ключа доступа.
 - Выберите **Высокий**, если для соединения с устройством Bluetooth и отправки заданий печати на принтер необходимо ввести четырехзначный ключ доступа.
6. Если для уровня безопасности установлено значение **Высокий**, с помощью кнопки **со стрелкой** вниз  выберите пункт **Ключ доступа**.

По умолчанию для ключа доступа установлено значение 0000.
7. Нажимайте кнопку **со стрелкой** влево , чтобы стереть ключ доступа по умолчанию, а затем с помощью клавиатуры введите новый четырехзначный ключ доступа.
8. Нажмите кнопку **Назад** , чтобы сохранить изменения.

Принтер поддерживает печать с PictBridge--совместимой камеры.

1. Включите принтер.
2. Вставьте один разъем кабеля USB в камеру.
3. Вставьте другой конец кабеля USB в порт PictBridge на передней панели принтера.

Информацию по выбору соответствующих параметров USB, подключения PictBridge, а также сведения по использованию см. в инструкциях, прилагаемых к камере.

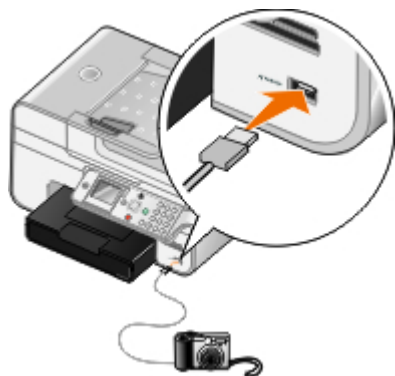

ПРИМЕЧАНИЕ. Когда принтер не подключен к компьютеру и камера PictBridge подключена к принтеру, некоторые функции кнопок на панели управления могут быть недоступны. Эти функции становятся доступными после отсоединения камеры PictBridge от принтера.

4. Включите цифровую камеру.

Принтер автоматически перейдет в режим **PictBridge**.

5. Чтобы начать печать фотографий, см. инструкции, прилагаемые к камере.

ЗАМЕЧАНИЕ. Не отключайте PictBridge-совместимое устройство и не прикасайтесь к принтеру рядом с картой памяти или PictBridge-совместимым устройством во время печати с PictBridge-совместимого устройства. Возможно повреждение данных.

ПРИМЕЧАНИЕ. Если у цифровой камеры имеется два режима USB: компьютер и принтер (PTP), для выполнения печати PictBridge используйте режим USB для принтера (PTP). Для получения дополнительных сведений см. документацию, прилагаемую к камере.

Печать нескольких страниц на одном листе

1. Включите компьютер и принтер и убедитесь, что они подключены друг к другу.
2. Загрузите бумагу. Для получения дополнительных сведений см. раздел [Загрузка бумаги](#).
3. Открыв документ, выберите **Файл® Печать**.
4. Нажмите кнопку **Свойства**, **Параметры** или **Настройка** (в зависимости от программы или операционной системы).
Появится диалоговое окно **Настройка печати**.
5. На вкладке **Дополнительно** выберите параметр **N-страниц** в раскрывающемся списке **Компоновка**.
6. В раскрывающемся списке **Страниц на листе** выберите, сколько страниц должно распечатываться на одном листе.
7. Установите флажок **Печать границ страницы**, если необходимо добавить границы между страницами.
8. Внесите дополнительные изменения в документ на вкладках **Настройка печати** и **Дополнительно**.

9. Выберите количество страниц, которое нужно распечатать на каждой странице.
 10. После настройки параметров нажмите кнопку **ОК**.
Диалоговое окно **Настройка печати** закрывается.
 11. Нажмите кнопку **ОК** или **Печать**.
-

Печать изображения в виде многостраничного плаката

1. Включите компьютер и принтер и убедитесь, что они подключены друг к другу.
2. Загрузите бумагу. Для получения дополнительных сведений см. раздел [Загрузка бумаги](#).
3. Открыв документ, выберите **Файл® Печать**.
4. Нажмите кнопку **Свойства**, **Параметры** или **Настройка** (в зависимости от программы или операционной системы).

Появится диалоговое окно **Настройка печати**.

5. На вкладке **Дополнительно** выберите параметр **Плакат** в раскрывающемся списке **Компоновка**.
6. Выберите размер плаката.
7. Внесите дополнительные изменения в документ на вкладках **Настройка печати** и **Дополнительно**.
8. После настройки параметров нажмите кнопку **ОК**.

Диалоговое окно **Настройка печати** закрывается.

9. Нажмите кнопку **ОК** или **Печать**.
-

Печать транспаранта

1. Включите компьютер и принтер и убедитесь, что они подключены друг к другу.
2. Загрузите бумагу. Для получения дополнительных сведений см. раздел [Загрузка бумаги](#).
3. Открыв документ, выберите **Файл® Печать**.
4. Нажмите кнопку **Свойства**, **Параметры** или **Настройка** (в зависимости от программы или операционной системы).

Появится диалоговое окно **Настройка печати**.

5. На вкладке **Дополнительно** в раскрывающемся списке **Компоновка** выберите **Транспарант**, а затем выберите параметр **Транспарант Letter** или **Транспарант A4** в раскрывающемся списке **Размер бумаги для транспаранта**.
6. Внесите дополнительные изменения в документ на вкладках **Настройка печати** и **Дополнительно**.
7. После настройки параметров нажмите кнопку **ОК**.

Диалоговое окно **Настройка печати** закрывается.

8. Нажмите кнопку **ОК** или **Печать**.



ПРИМЕЧАНИЕ. После начала печати подождите, пока не появится передний край транспаранта,

выходящий из принтера, и затем аккуратно опустите бумагу на пол перед принтером.

Печать документа с разбором по копиям

1. Включите компьютер и принтер и убедитесь, что они подключены друг к другу.
2. Загрузите бумагу. Для получения дополнительных сведений см. раздел [Загрузка бумаги](#).
3. Открыв документ, выберите **Файл® Печать**.

Появится диалоговое окно **Печать**.

4. Нажмите кнопку **Свойства**, **Параметры** или **Настройка** (в зависимости от программы или операционной системы).

Появится диалоговое окно **Настройка печати**.

5. Укажите требуемое количество копий для печати на вкладке **Настройка печати**.

 **ПРИМЕЧАНИЕ.** Чтобы флажок **Разобрать по копиям** стал активным, необходимо указать несколько копий.

6. Установите флажок **Разобрать по копиям**.
7. Внесите дополнительные изменения в документ на вкладках **Настройка печати** и **Дополнительно**.
8. После настройки параметров нажмите кнопку **ОК**.

Диалоговое окно **Настройка печати** закрывается.

9. Нажмите кнопку **ОК** или **Печать**.
-

Печать брошюры

Перед изменением любых параметров в окне "Параметры печати" необходимо сначала выбрать соответствующий формат бумаги в программе. Печать брошюр можно выполнять с использованием следующих форматов бумаги:

- Letter
- A4

1. Загрузите бумагу. Для получения дополнительных сведений см. раздел [Загрузка бумаги](#).
2. Открыв документ, выберите **Файл® Печать**.
3. В диалоговом окне "Печать" нажмите кнопку **Свойства**, **Параметры** или **Настройка** (в зависимости от программы или операционной системы).
4. Выберите вкладку **Дополнительно**.
5. В раскрывающемся меню **Компоновка** выберите **Брошюра**.
6. При печати большой брошюры выберите количество **Листов в пачке**.

a. Нажмите кнопку **Параметры® Параметры компоновки**.

b. В раскрывающемся меню **Листов в пачке** выберите количество листов в пачке.

 **ПРИМЕЧАНИЕ.** Пачка - это заданное количество листов бумаги, согнутых вместе. Отпечатанные пачки

складываются в стопку, одна на другую, с соблюдением правильного порядка страниц. Пачки, сложенные в стопку, можно переплести в брошюру. При печати с использованием более плотной бумаги выберите меньшее количество **Листов в пачке**.

7. Нажмите кнопку **ОК**, чтобы закрыть все открытые диалоговые окна программного обеспечения принтера.
8. Распечатайте документ.

 **ПРИМЕЧАНИЕ.** Чтобы получить справку по составлению брошюры, см. раздел [Составление брошюры](#).

Составление брошюры

1. Переверните стопку бумаги с распечаткой в выходном лотке.
2. Возьмите первую пачку из стопки, согните ее пополам и отложите в сторону первой страницей вниз.
3. Возьмите следующую пачку из стопки, согните ее пополам и положите первой страницей вниз поверх первой пачки.



4. Сложите в стопку остальные пачки одну поверх другой первой страницей вниз, пока брошюра не будет составлена полностью.
5. Переплетите пачки, чтобы получилась единая брошюра.



Двусторонняя печать

Автоматическая двусторонняя печать

Функция автоматической двусторонней печати позволяет выполнять печать документа на обеих сторонах бумаги, не переворачивая вручную листы. Убедитесь в следующем:

- Установлен дополнительный блок двусторонней печати.
 - Загружена обычная бумага формата letter или A4. Невозможно выполнить двустороннюю печать на конвертах, карточках или фотобумаге.
1. Включите компьютер и принтер и убедитесь, что они подключены друг к другу.
 2. Загрузите бумагу. Для получения дополнительных сведений см. раздел [Загрузка бумаги](#).
 3. Открыв документ, выберите **Файл® Печать**.
 4. Нажмите кнопку **Свойства**, **Параметры** или **Настройка** (в зависимости от программы или операционной

системы).

5. Выберите вкладку **Дополнительно**, затем установите флажок **2-сторонняя печать**.
6. В раскрывающемся списке выберите **Автоматическая**.
7. Выберите способ переплетения страниц.
8. После настройки параметров нажмите кнопку **ОК**.
Диалоговое окно **Настройка печати** закрывается.
9. Нажмите кнопку **ОК** или **Печать**.

Двусторонняя печать вручную

Функция двусторонней печати вручную позволяет выполнять печать документа на обеих сторонах бумаги. Принтер распечатывает нечетные страницы документа на лицевых сторонах листов бумаги. Повторно загрузите документ чистой стороной вниз и распечатайте четные страницы документа на обратной стороне листов бумаги.

1. Включите компьютер и принтер и убедитесь, что они подключены друг к другу.
2. Загрузите бумагу. Для получения дополнительных сведений см. раздел [Загрузка бумаги](#).
3. Открыв документ, выберите **Файл® Печать**.
4. Нажмите кнопку **Свойства**, **Параметры** или **Настройка** (в зависимости от программы или операционной системы).
5. Выберите вкладку **Дополнительно**, затем установите флажок **2-сторонняя печать**.
6. В раскрывающемся списке выберите **Ручная**.
7. Выберите способ переплетения страниц.
8. После настройки параметров нажмите кнопку **ОК**.
Диалоговое окно **Настройка печати** закрывается.
9. Нажмите кнопку **ОК** или **Печать**.
10. Когда все нечетные страницы будут распечатаны, следуйте указаниям на экране компьютера.

Отмена задания на печать

Задание, отправленное с локального компьютера

Задание печати, отправленное с компьютера, подключенного к принтеру с помощью кабеля USB, можно удалить двумя способами.

В папке "Принтеры":

1. В системе *Windows Vista™*:
 - a. Нажмите  **Панель управления**.
 - b. Выберите **Оборудование и звук**.

с. Нажмите **Принтеры**.

В системе Windows® XP нажмите **Пуск** * **Настройка** * **Панель управления** * **Принтеры и другое оборудование** * **Принтеры и факсы**.

В системе Windows 2000 нажмите **Пуск** * **Настройка** * **Принтеры**.

2. Нажмите правой кнопкой мыши на значок **Dell 968 AIO Printer**.
3. Нажмите кнопку **Открыть**.
4. В появившемся списке выберите задание, которое необходимо отменить.
5. В меню **Документ** выберите **Отмена**.

В окне "Состояние печати":



Окно "Состояние печати" автоматически открывается в правой нижней части экрана при отправке задания печати. Нажмите кнопку **Отмена печати**, чтобы отменить текущее задание печати.

На панели задач:

1. Дважды нажмите на значок принтера  в правой нижней части экрана компьютера на панели задач.
2. Нажмите правой кнопкой мыши на задание печати, которое необходимо отменить.
3. Нажмите кнопку **Отмена**.

Задание печати, отправленное с устройства Bluetooth

На принтере:

- Нажмите кнопку **Отмена** , чтобы отменить задание печати и разорвать соединение Bluetooth.
- Нажмите кнопку **питания** , чтобы отменить задание печати, разорвать соединение Bluetooth и отключить принтер.

На Bluetooth устройстве:

Для получения дополнительных сведений см. документацию, прилагаемую к устройству.

Задания печати, отправленные с компьютера по беспроводной сети

1. В системе Windows Vista:
 - а. Нажмите  * **Панель управления**.
 - б. Выберите **Оборудование и звук**.
 - с. Нажмите **Принтеры**.

В системе Windows XP нажмите **Пуск** * **Настройка** * **Панель управления** * **Принтеры и другое оборудование** * **Принтеры и факсы**.

В системе Windows 2000 нажмите **Пуск** * **Настройка** * **Принтеры**.

2. Нажмите правой кнопкой мыши на значок **Dell 968 AIO Printer**.

3. Нажмите кнопку **Открыть**.
4. В появившемся списке выберите задание, которое необходимо отменить.
5. В меню **Документ** выберите **Отмена**.

Изменение настроек печати по умолчанию

При отправке документа или фотографии на печать можно указать различные настройки, например печать на обеих сторонах бумаги, печать более высокого или более низкого качества, монохромная печать и др. Если необходимо использовать определенные настройки, их можно установить в качестве настроек по умолчанию. В этом случае не нужно будет выполнять настройку каждый раз при отправке задания печати.

Чтобы установить определенные настройки в качестве настроек по умолчанию для большинства программ, откройте диалоговое окно "Настройка печати".

1. В системе *Windows Vista*:
 - a. Нажмите  **Панель управления**.
 - b. Выберите **Оборудование и звук**.
 - c. Нажмите **Принтеры**.

В системе *Windows XP* нажмите **Пуск**® **Настройка**® **Панель управления**® **Принтеры и другое оборудование**® **Принтеры и факсы**.

В системе *Windows 2000* нажмите **Пуск**® **Настройка**® **Принтеры**.

2. Нажмите правой кнопкой мыши на значок **Dell 968 AIO Printer**.
3. Выберите **Настройка печати**.
4. Измените настройки, которые необходимо установить в качестве настроек по умолчанию для печати из большинства программ.

На вкладке "Настройка печати" можно выполнить следующие действия:

- Изменить качество печати по умолчанию на **Автовыбор**, **Черновое**, **Нормальное** или **Фото**.
- Изменить тип и формат бумаги.
- Установить в качестве параметров по умолчанию монохромную печать и печать без рамки.
- Изменить ориентацию по умолчанию.
- Изменить количество копий по умолчанию.

На вкладке "Дополнительно" можно выполнить следующие действия:

- Установить по умолчанию автоматическую двустороннюю печать.
- Увеличить время просушки при двусторонней печати по умолчанию.
- Указать компоновки, которые необходимо установить как компоновки по умолчанию.

На вкладке "Обслуживание":

На вкладке **Обслуживание** нет параметров печати, которые можно установить в качестве параметров по умолчанию. С помощью этой вкладки можно выполнить следующее:

- Установить, выполнить чистку и юстировку картриджей.

- Распечатать страницу диагностики.
- Получить сведения о совместном использовании принтера в сети.

Поиск и устранение неисправностей

- [Неполадки во время установки](#)
- [Сообщения об ошибках](#)
- [Предотвращение застреваний и неправильной подачи бумаги](#)
- [Ошибки при подаче бумаги](#)
- [Неисправности при печати](#)
- [Неисправности при копировании](#)
- [Неисправности при сканировании](#)
- [Неисправности при работе с факсом](#)
- [Проблемы передачи данных по сети](#)
- [Проблемы с картой памяти](#)
- [Улучшение качества печати](#)
- [Общие указания по выбору или загрузке материалов для печати](#)

Если принтер не работает, убедитесь, что принтер правильно подключен к электрической розетке и компьютеру (если используется компьютер).

Для получения дополнительных справочных сведений, а также информации о поиске и устранении неисправностей принтера посетите веб-узел по адресу: <http://support.dell.com/support>.

Неполадки во время установки

Неполадки компьютера

Убедитесь, что принтер совместим с компьютером.

Принтер поддерживает операционные системы Windows Vista™, Windows® XP и Windows 2000.

Системы Windows ME, Windows 98 и Windows 95 не поддерживаются.

Убедитесь в том, что включены и принтер, и компьютер.

Проверьте кабель USB.

- Убедитесь в том, что кабель USB надежно подключен к принтеру и компьютеру.
- Выключите компьютер, подключите кабель USB, как показано на плакате *Установка принтера*, а затем перезагрузите компьютер.

Если экран установки программного обеспечения принтера автоматически не появляется, установите программное обеспечение вручную.

1. Вставьте компакт-диск *Drivers and Utilities* (Драйверы и утилиты).
2. В системе Windows Vista нажмите  **Компьютер**.
В системе Windows XP нажмите **Пуск**® **Мой компьютер**.
В системе Windows 2000 дважды нажмите на значок **Мой компьютер** на рабочем столе.
3. Дважды нажмите на значок **Дисковод CD-ROM**, затем дважды нажмите на файл **setup.exe**.

4. Когда появится экран установки программного обеспечения принтера, выберите **С использованием кабеля USB** или **С использованием беспроводной сети**.
5. Следуйте инструкциям на экране для завершения установки.

Проверьте, установлено ли программное обеспечение принтера.

В системе Windows Vista:

1. Нажмите  **Программы**.
2. Выберите **Принтеры Dell**.

В системах Windows XP и Windows 2000:

Нажмите **Пуск**® **Программы** или **Все программы**® **Принтеры Dell**® **Dell 968 AIO Printer**.

Если принтер не отображается в списке принтеров, программное обеспечение принтера не установлено. Установите программное обеспечение принтера. Для получения дополнительных сведений см. раздел [Удаление и повторная установка программного обеспечения](#).

Устранение ошибок связи между принтером и компьютером.

- Отключите кабель USB от принтера и компьютера. Снова подключите кабель USB к принтеру и компьютеру.
- Выключите принтер. Отсоедините кабель питания принтера от электророзетки. Снова подсоедините кабель питания принтера к электророзетке и включите принтер.
- Перезагрузите компьютер.

Выбор принтера в качестве принтера по умолчанию.

1. *В системе Windows Vista:*

- a. Нажмите  **Панель управления**.
- b. Выберите **Оборудование и звук**.
- c. Нажмите **Принтеры**.

В системе Windows XP нажмите **Пуск**® **Панель управления**® **Принтеры и другое оборудование**® **Принтеры и факсы**.

В системе Windows 2000 нажмите **Пуск**® **Настройка**® **Принтеры**.

2. Нажмите правой кнопкой мыши на значок **Dell 968 AIO Printer**.
3. Выберите параметр **Использовать по умолчанию**.

Принтер не печатает, а задания печати остаются в очереди на печать.

Проверьте, не установлено ли на компьютере несколько экземпляров принтера.

1. *В системе Windows Vista:*

- a. Нажмите  **Панель управления**.
- b. Выберите **Оборудование и звук**.
- c. Нажмите **Принтеры**.

В системе Windows XP нажмите **Пуск**® **Панель управления**® **Принтеры и другое оборудование**® **Принтеры**

и факсы.

В системе Windows 2000 нажмите **Пуск® Настройка® Принтеры**.

2. Проверьте, не существуют ли несколько объектов принтера.
3. Распечатайте задание на каждый из этих объектов принтера, чтобы определить, который из принтеров является активным.
4. Установите этот объект принтера в качестве принтера по умолчанию:
 - a. Нажмите правой кнопкой мыши на значок **Dell 968 AIO Printer**.
 - b. Выберите **Использовать по умолчанию**.
5. Удалите другие принтеры, нажав правой кнопкой мыши имя принтера и выбрав **Удалить**.

Чтобы предотвратить появление нескольких экземпляров принтера в папке **Принтеры**, обязательно подключайте кабель USB в тот же порт USB, который изначально использовался для принтера. Не устанавливайте драйверы принтера несколько раз с компакт-диска с драйверами и утилитами.

Неполадки принтера

Убедитесь, что кабель питания принтера надежно подключен к принтеру и электророзетке.

Убедитесь, что печать не отложена и не приостановлена.

1. В системе Windows Vista:
 - a. Нажмите  **Панель управления**.
 - b. Выберите **Оборудование и звук**.
 - c. Нажмите **Принтеры**.

В системе Windows XP нажмите **Пуск® Панель управления® Принтеры и другое оборудование® Принтеры и факсы**.

В системе Windows 2000 нажмите **Пуск® Настройка® Принтеры**.

2. Нажмите правой кнопкой мыши на значок **Dell 968 AIO Printer**.
3. Убедитесь, что параметр **Приостановить печать** не выбран. Если выбран параметр **Приостановить печать**, нажмите, чтобы его отключить.

Посмотрите, не мигают ли на принтере индикаторы.

Для получения дополнительных сведений см. раздел [Сообщения об ошибках](#).

Убедитесь, что картриджи установлены правильно, а с каждого картриджа удалена наклейка и лента.

Убедитесь, что бумага загружена правильно.



Для получения дополнительных сведений см. раздел [Загрузка бумаги](#).











Убедитесь, что принтер не подключен к PictBridge-совместимой камере.







Для получения дополнительных сведений см. раздел [Печать фотографий с PictBridge-совместимой камеры](#).



Сообщения об ошибках

Для получения дополнительных справочных сведений, а также информации о поиске и устранении неисправностей принтера посетите веб-узел по адресу: <http://support.dell.com/support>.

Сообщение об ошибке	Значение	Решение
PictBridge Ошибка связи Отсоедините и повторно подсоедините камеру.		<ol style="list-style-type: none">1. Отсоедините кабель USB от порта PictBridge на принтере.2. Отключите камеру, а затем включите ее снова.3. Снова подсоедините кабель USB к порту PictBridge на передней панели принтера.
Заканчиваются чернила	В картридже заканчиваются чернила. Ошибка Заканчиваются чернила появляется, когда в картриджах остается соответственно 25 %, 15 % и 10 % чернил.	Замените картридж. Для получения дополнительных сведений см. раздел Замена картриджей .
<ul style="list-style-type: none">• Заканчиваются черные чернила. Закажите расходные материалы на веб-узле www.dell.com/supplies• Заканчиваются цветные чернила. Закажите расходные материалы на веб-узле www.dell.com/supplies• Заканчиваются фоточернила. Закажите расходные материалы на веб-узле www.dell.com/supplies• Заканчиваются черные и цветные чернила. Закажите расходные материалы на веб-узле www.dell.com/supplies• Заканчиваются цветные и фоточернила. Закажите расходные материалы на веб-узле www.dell.com/supplies	Уровень чернил в картридже ниже 5%.	Замените картридж. Для получения дополнительных сведений см. раздел Замена картриджей .
Застревание каретки картриджа Проверьте наличие препятствий внутри принтера, а затем нажмите  .	В принтере застряла каретка.	Освободите каретку и нажмите кнопку Выбрать  .
Критически низкий уровень чернил Документ в памяти. Замените картридж для печати.	Для завершения задания печати недостаточно чернил.	Замените картридж и выполните юстировку новых картриджей. Принтер продолжит печать оставшихся страниц.
Неверное устройство		Подключите PictBridge-совместимую камеру или

Подключенное устройство не PictBridge или не является поддерживаемым накопителем. Отсоедините его и обратитесь к руководству пользователя.		вставьте диск USB в порт PictBridge.
Неверное устройство Подключенное устройство не поддерживает Bluetooth. Отсоедините его и обратитесь к руководству пользователя.		Вставьте адаптер USB Bluetooth в порт PictBridge.
Неверное устройство Подключенное устройство USB не поддерживается. Отсоедините его и обратитесь к руководству пользователя.		Убедитесь, что используемое устройство USB, поддерживается принтером. Для получения дополнительных сведений см. раздел Печать с карты памяти или диска USB .
Неверный тип бумаги Факсы сохранены в памяти. Загрузите обычную бумагу и нажмите  .	Принтер принял входящие факсы, однако во входной лоток не загружена обычная бумага.	Загрузите во входной лоток обычную бумагу, а затем нажмите кнопку Выбрать  .
Неверный тип бумаги Факс принят. Загрузите бумагу, затем выберите формат для печати факса.	Имеется входящий факс, однако загруженная бумага не поддерживается.	Загрузите во входной лоток обычную бумагу формата Letter, Legal или A4, а затем выберите формат бумаги.
Недостаточно памяти. Не удастся создать несколько копий. Нажмите  .	В принтере недостаточно памяти для сканирования всех оригиналов, загруженных в устройство автоматической подачи.	Нажмите кнопку Выбрать  , чтобы выполнить печать всех сканированных страниц. Загрузите оригиналы, которые не были отсканированы, и создайте их копии.
Несоответствие бумаги	Параметр "Связь лотков" включен, задан тип бумаги Автовыбор или Автоопределение , однако загружаемая бумага не является обычной бумагой.	Нажмите кнопку Выбрать  , чтобы продолжить печать. Или нажмите кнопку Отмена  и загрузите обычную бумагу.
Несоответствие бумаги Неверный формат бумаги для этого режима. Замените бумагу и выберите формат повторно.	Выбранный формат бумаги не поддерживается для печати фотографий.	Нажмите кнопку Выбрать  , а затем выберите другой формат бумаги.
Несоответствие бумаги Факс принят. Загрузите бумагу в лоток X, а затем выберите формат для печати факса.	Выбранный формат или тип бумаги не поддерживается для печати факсов.	<ol style="list-style-type: none"> 1. Загрузите обычную бумагу формата Letter или A4 в указанный лоток. 2. Выделите соответствующий формат бумаги и нажмите кнопку Выбрать , чтобы напечатать факс.
Нет бумаги - лоток# Загрузите бумагу, затем нажмите  .	Указанный лоток для бумаги пустой. Установлен дополнительный входной лоток для бумаги, бумага загружена в оба лотка, а параметр "Связь лотков" не включен.	<p>Загрузите бумагу, а затем нажмите кнопку Выбрать .</p> <p>При наличии второго лотка включите функцию связи лотков. Для получения дополнительных сведений см. раздел Связь лотков.</p>
Отсутствует картридж Отсутствует черный		Вставьте черный или фотокартридж в левый держатель. Для получения дополнительных

картридж. Нажмите  для монохромной печати		сведений см. раздел Замена картриджей .
Отсутствует картридж Отсутствует цветной картридж. Нажмите кнопку  для печати в оттенках серого		Вставьте цветной картридж в правый держатель. Для получения дополнительных сведений см. раздел Замена картриджей .
Ошибка - несколько карточек	Установка одной или нескольких карт памяти или диска USB произведена до включения принтера.	Извлеките все карты памяти, а затем нажмите кнопку Выбрать  .
Ошибка данных листа пробных отпечатков Невозможно распознать лист пробных отпечатков.	Не удалось отсканировать лист пробных отпечатков на принтере.	Повторно распечатайте лист пробных отпечатков и повторите попытку.
Ошибка данных листа пробных отпечатков Изображения не выбраны.	Выполняется сканирование листа пробных отпечатков, но изображения не выбраны.	Выберите изображения на листе пробных отпечатков и повторите операцию.
Ошибка данных листа пробных отпечатков Формат фотографии или бумаги не выбран.	Принтер не определил размер фотографии или формат бумаги.	Выберите размер фотографии или формат бумаги, целиком заполнив кружок, а затем повторите попытку.
Ошибка данных листа пробных отпечатков Отсутствуют данные о листе пробных отпечатков	Извлечена карта памяти или диск USB либо отключен принтер. Сведения на листе пробных отпечатков больше недействительны.	Нажмите кнопку Отмена  , чтобы вернуться в меню "Лист пробных отпечатков фотографий", а затем напечатайте другой лист пробный отпечатков. Для получения дополнительных сведений см. раздел Печать фотографий с использованием листа пробных отпечатков .
Ошибка данных листа пробных отпечатков Одновременно можно выбрать только одно усовершенствование фото. ИЛИ Одновременно можно выбрать только один размер бумаги/ фотографии.	В категории выбрано несколько значений.	Повторно распечатайте лист пробных отпечатков и повторите попытку.
Ошибка данных листа пробных отпечатков Некоторые фотографии удалены с карты с помощью компьютера	Одна или несколько фотографий, выбранных на листе пробных отпечатков, удалены с карты памяти с помощью компьютера до того, как лист пробных отпечатков был отсканирован.	Используя компьютер, снова переместите фотографии на карту памяти, а затем опять отсканируйте лист пробных отпечатков. Для получения дополнительных сведений см. документацию, прилагаемую к камере.
Ошибка загрузки бумаги Загрузите сканируемый оригинал в устройство автоматической подачи и нажмите  .	Оригинал документа извлечен из устройства автоматической подачи до завершения сканирования.	Загрузите оригинал документа в устройство автоматической подачи, а затем нажмите кнопку Выбрать  .
Ошибка картриджа Неверный левый картридж. Замените картридж.	Один или несколько картриджей установлены в несоответствующие держатели.	Вставьте черный или фотокартридж в левый держатель, а цветной картридж - в правый. Для получения дополнительных сведений см. раздел Замена картриджей .

ИЛИ Неверный правый картридж. Замените картридж. ИЛИ Картриджи установлены неправильно. Поменяйте картриджи местами		
Ошибка картриджа См. "Руководство пользователя".	В принтере обнаружен критический сбой картриджа.	Извлеките картриджи и отключите принтер. Подключите принтер к электророзетке и включите его, а затем снова установите картриджи. Для получения дополнительных сведений см. раздел Замена картриджей . Если сообщение об ошибке появится снова, обратитесь в службу поддержки. Для получения дополнительных сведений перейдите на веб-узел support.dell.com .
Ошибка картриджа Установлен только фотокартридж. Вставьте цветной или черный картридж. Нажмите  для выхода	Установлен только фотокартридж.	Вставьте черный в левый держатель, а цветной картридж - в правый. Для получения дополнительных сведений см. раздел Замена картриджей .
Ошибка картриджа Факсы готовы к печати, но картриджи отсутствуют. Установите соответствующие картриджи для печати	Один или несколько картриджей установлены в несоответствующие держатели.	Вставьте черный или фотокартридж в левый держатель, а цветной картридж - в правый. Для получения дополнительных сведений см. раздел Замена картриджей .
Ошибка печати файла Не удалось найти приложение для печати.	Не удалось обнаружить приложение для печати выбранного файла с помощью компьютера.	Убедитесь, что на компьютере установлены приложения, необходимые для печати документов Microsoft Office.
Ошибка печати файла Не удалось извлечь файл с карты памяти или диска USB из накопителя.	Не удалось извлечь файл с карты памяти или диска USB с помощью компьютера.	Убедитесь, что карта памяти или диск USB не поврежден.
Ошибка размера бумаги или фотографии. Измените настройку размера бумаги или фотографии на камере или в параметрах принтера по умолчанию.	Размер фотографии превышает установленный размер.	<ul style="list-style-type: none"> • Выберите размер фотографии, чтобы он был меньше размера бумаги. • Выберите размер бумаги, чтобы он превышал размер фотографии. Если необходимо напечатать изображение без рамки, выберите такой размер бумаги, чтобы он совпал с размером фотографии.
Ошибка сканирования Неустранимая ошибка сканера Нажмите  для продолжения.	Сканеру не удалось правильно выполнить калибровку.	Нажмите кнопку Выбрать  , чтобы перезапустить принтер. Если сообщение об ошибке появится снова, обратитесь в службу поддержки. Для получения дополнительных сведений перейдите на веб-узел support.dell.com .
Ошибка устройства: [XXXX]. См. руководство пользователя	Если на дисплее ЖКД отображается надпись Ошибка устройства , а затем четырехзначный номер, произошла ошибка подачи.	Обратитесь в службу поддержки. Для получения дополнительных сведений перейдите на веб-узел support.dell.com .
Режим печати файлов Отсутствуют документы на	На диске USB не обнаружены документы, поддерживаемых типов файлов.	Убедитесь, что на карте памяти или диске USB содержатся файлы со следующими расширениями: DOC, XLS, PPT, PDF, RTF, DOCX,

устройстве памяти.		XLSX, PPTX, WPS или WPD.
Режим сканирования Для выбранного компьютера введен неправильный PIN-код. Введите правильный PIN-код или нажмите  для выбора другого компьютера.	На компьютере, с помощью которого выполняется попытка сканирования, необходимо ввести PIN-код для установки соединения. Введенный PIN-код не соответствует установленному на компьютере.	Обратитесь за помощью к администратору сетевого компьютера.
Режим факса Не удалось установить связь ИЛИ Нет ответа	Принтеру не удалось подключиться к принимающему факсимильному аппарату.	Убедитесь, что введенный номер является правильным номером факса. Попробуйте отправить факс позднее.
Режим факса Неподдерживаемый режим факса	Параметр Автопреобразование факса выключен, а принимающий факсимильный аппарат не поддерживает цвет или разрешение отправляемого факса.	Включите параметр Автопреобразование факса . 1. В главном меню нажмите кнопку со стрелкой вверх или вниз  , чтобы выбрать пункт Факс, а затем нажмите кнопку Выбрать  . 2. С помощью кнопки со стрелкой вниз  выберите пункт Настройка факса, а затем нажмите кнопку Выбрать  . 3. С помощью кнопки со стрелкой вверх или вниз  выберите пункт Набор и отправка, а затем нажмите кнопку Выбрать  . 4. С помощью кнопки со стрелкой вверх или вниз  выберите пункт Автопреобразование факса, а затем с помощью кнопки со стрелкой влево или вправо  выберите значение Вкл. 5. Нажмите кнопку Назад  .
Режим факса Нет памяти. Выберите параметр "Сканирование после набора"	При текущих настройках не удалось сохранить задание группового факса оказалось в памяти принтера.	Выберите параметр "Сканирование после набора", чтобы использовать меньший объем памяти. Для получения дополнительных сведений см. раздел Меню "Набор и отправка" .
Режим факса Неустранимая ошибка факса	Режим факса недоступен.	Обратитесь в службу поддержки. Для получения дополнительных сведений перейдите на веб-узел support.dell.com .
Режим факса Обнаружена цифровая линия. Подсоедините к стандартной телефонной розетке.	Принтер подключен к настенной розетке цифровой абонентской линии DSL. Принтер может отправлять и принимать факсы только в виде аналоговых сигналов.	Перед подключением принтера к розетке установите фильтр DSL. Для получения дополнительных сведений см. раздел Настройка принтера с внешними устройствами .
Режим факса Ошибка на телефонной линии	Тональный сигнал не обнаружен принтером или время ожидания вызова истекло до того, как был введен номер при наборе с положенной трубкой.	Проверьте подключение факса. Для получения дополнительных сведений см. раздел Настройка принтера с внешними устройствами .
Удален лоток для бумаги Вставьте лоток для бумаги, а затем нажмите 	Лоток для бумаги извлечен во время печати.	Вставьте лоток для бумаги, а затем нажмите кнопку Выбрать  .
Формат или тип бумаги Для 2-сторонней печати	Для двусторонней печати не поддерживается, тип или формат бумаги, загруженной в принтер.	Загрузите обычную бумагу формата Letter или A4 в лоток и снова отправьте задание печати на принтер.

требуется обычная бумага Letter или A4.		
Юстировка картриджей Ошибка юстировки. Проверьте, удалена ли лента с картриджей, выполните очистку или см. раздел устранения неисправностей. Нажмите кнопку  для повтора.	Перед установкой картриджей не была удалена лента.	Удалите ленту с картриджей. Для получения дополнительных сведений см. раздел Замена картриджей .

Предотвращение застреваний и неправильной подачи бумаги

При выполнении следующих указаний можно избежать застреваний и неправильной подачи бумаги.

- Используйте материал для печати, соответствующий указаниям по выбору материалов для печати. Для получения дополнительных сведений см. раздел [Загрузка бумаги](#).
- Убедитесь, что бумага правильно загружена во входной лоток.
- Не перегружайте входной лоток.
- Не вынимайте бумагу из входного лотка во время печати.
- Перед загрузкой согните, разделите и выпрямите бумагу.
- Не используйте помятую, влажную или скрученную бумагу.
- Расположите бумагу в соответствии с инструкциями для принтера.

Ошибки при подаче бумаги

Убедитесь, что бумага загружена правильно.

Для получения дополнительных сведений см. раздел [Загрузка бумаги](#).

Печатайте только на бумаге, рекомендованной для данного принтера.

Для получения дополнительных сведений см. раздел [Указания по использованию материалов для печати](#).

Уменьшите количество загруженной бумаги при печати нескольких страниц.

Для получения дополнительных сведений см. раздел [Указания по использованию материалов для печати](#).

Убедитесь, что бумага не мятая, не порвана и не повреждена.

Проверьте, не застряла ли бумага.

Если бумага застряла рядом с входным лотком для бумаги:

1. Выньте лоток для бумаги.



2. Энергичным движением извлеките бумагу.
3. Установите лоток для бумаги на место.



4. Нажмите кнопку **Выбрать** .
5. Повторно отправьте задание на печать, чтобы распечатать недостающие страницы.

Если застрявшей бумаги не видно:

1. Выключите принтер.
2. Поднимите блок основания сканера.



3. Возьмите бумагу и аккуратно выньте ее из принтера.
4. Закройте блок основания сканера.
5. Включите принтер и распечатайте документ еще раз.

Если бумага застряла рядом с модулем дуплекса или около задней дверцы:

1. Если установлен модуль дуплекса, снимите его.

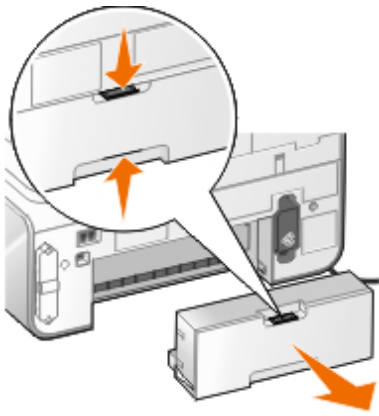

2. Откройте заднюю дверцу.
3. Возьмите бумагу и аккуратно выньте ее из принтера.
4. Закройте заднюю дверцу.
5. Повторно установите модуль дуплекса.
6. Нажмите кнопку **Выбрать** , чтобы продолжить печать.

Если бумага застряла рядом с устройством автоматической подачи:

1. Поднимите крышку устройства автоматической подачи или блок устройства автоматической подачи, расположенный слева от подающего лотка устройства автоматической подачи.



2. Возьмите бумагу, а затем аккуратно выньте ее из принтера.
3. Закройте крышку устройства автоматической подачи.



4. Нажмите кнопку **Выбрать** .
5. Повторно отправьте задание на печать, чтобы распечатать недостающие страницы.

Неисправности при печати

Проверьте уровни чернил и при необходимости установите новые картриджи.

Для получения дополнительных сведений см. раздел [Замена картриджей](#).

Удалите отдельные листы из выходного лотка для бумаги.

Во избежание смазывания чернил при использовании следующих типов материалов для печати извлекайте каждый лист сразу же при выходе из принтера и дайте ему просохнуть:

- Фотобумага
- Глянцевая бумага
- Прозрачная пленка
- Наклейки
- Конверты
- Термонаклейки

Увеличьте время просушки при двусторонней печати

Если чернила смазываются внизу страниц при двусторонней печати, увеличьте время сушки распечатанной стороны, прежде чем модуль дуплекса будет снова подавать бумагу в принтер для печати на другой стороне.

ПРИМЕЧАНИЕ. Если эта функция включена, потребуется подождать на несколько секунд больше завершения двусторонней печати модулем дуплекса.

Чтобы использовать эту функцию по умолчанию для всех заданий двусторонней печати:

1. В системе *Windows Vista*:

- а. Нажмите  **Панель управления**.
- б. Выберите **Оборудование и звук**.
- в. Нажмите **Принтеры**.

В системе Windows XP нажмите **Пуск**® **Панель управления**® **Принтеры и другое оборудование**® **Принтеры и факсы**.

В системе Windows 2000 нажмите **Пуск**® **Настройка**® **Принтеры**.

2. Нажмите правой кнопкой мыши на значок **Dell 968 AIO Printer**.

3. Выберите **Настройка печати**.

Появится диалоговое окно **Настройка печати**.

4. Выберите вкладку **Дополнительно**.

5. В области **2-сторонняя печать** выберите параметр **Увеличить время сушки**.

6. Нажмите кнопку **ОК**.

Чтобы использовать эту функцию только для текущего задания двусторонней печати:

1. Открыв документ, выберите **Файл**® **Печать**.

Появится диалоговое окно **Печать**.

2. Нажмите кнопку **Свойства**, **Параметры** или **Настройка** (в зависимости от программы или операционной системы).

Появится диалоговое окно **Настройка печати**.

3. Выберите вкладку **Дополнительно**.
4. В области **2-сторонняя печать** выберите параметр **Увеличить время сушки**.
5. Нажмите кнопку **ОК**.

Если скорость печати низкая, требуются дополнительные ресурсы памяти компьютера

- Закройте все неиспользуемые приложения.
- Уменьшите число и размер графики и изображений в документе.
- Попробуйте увеличить объем памяти ОЗУ компьютера.
- Удалите из системы редко используемые шрифты.
- Удалите и повторно установите программное обеспечение принтера. Для получения дополнительных сведений см. раздел [Удаление и повторная установка программного обеспечения](#).
- В диалоговом окне "Настройка печати" выберите низкое качество печати.

Убедитесь, что бумага загружена правильно.

Для получения дополнительных сведений см. раздел [Загрузка бумаги](#).

Неисправности при копировании

Посмотрите, не мигают ли на принтере индикаторы или сообщения об ошибках.

Для получения дополнительных сведений см. раздел [Сообщения об ошибках](#).

Убедитесь, что стекло сканера чистое.

Аккуратно протрите стекло сканера, а также тонкую полоску стекла за ним, чистой тканью без ворса, смоченной в воде.

Удалите дефекты на изображениях журналов или газет.

1. *В системе Windows Vista:*

- a. Нажмите  **Программы**.
- b. Выберите **Принтеры Dell**.
- c. Выберите **Dell 968 AIO Printer**.

В системе Windows XP или Windows 2000:

Нажмите **Пуск**® **Программы** или **Все программы**® **Принтеры Dell**® **Dell 968 AIO Printer**.

2. Выберите **Центр многофункциональных устройств Dell**.
Откроется **Центр многофункциональных устройств Dell**.

3. Нажмите **Просмотреть дополнительные параметры копирования**, а затем нажмите кнопку **Дополнительно**.

Откроется диалоговое окно **Дополнительные параметры копирования**.

4. На вкладке **Шаблоны изображений** выберите параметр **Удаление сетки с изображений из журналов и газет**, а затем нажмите кнопку **ОК**.
5. Нажмите кнопку **Копировать сейчас**.

Убедитесь, что документ или фотография правильно размещены на стекле сканера или в устройстве автоматической подачи.

Для получения дополнительных сведений см. раздел [Загрузка оригиналов документов](#).

Проверьте формат бумаги.

Убедитесь, что формат используемой бумаги соответствует выбранному на панели управления или в **Центре многофункциональных устройств Dell**.

Неисправности при сканировании

Посмотрите, не мигают ли на принтере индикаторы и сообщения об ошибках.

Для получения дополнительных сведений см. раздел [Сообщения об ошибках](#).

Проверьте кабель USB.

- Убедитесь в том, что кабель USB надежно подключен к принтеру и компьютеру.
- Выключите компьютер, подключите кабель USB, как показано на плакате *Установка принтера*, а затем перезагрузите компьютер.

Проверьте, установлено ли программное обеспечение принтера.

В системе Windows Vista:

1. Нажмите  **Программы**.
2. Выберите **Принтеры Dell**.

В системе Windows XP или Windows 2000:

Нажмите **Пуск**® **Программы** или **Все программы**® **Принтеры Dell**® **Dell 968 AIO Printer**.

Если принтер не отображается в списке принтеров, программное обеспечение принтера не установлено. Установите программное обеспечение принтера. Для получения дополнительных сведений см. раздел [Удаление и повторная установка программного обеспечения](#).

Устранение ошибок связи между принтером и компьютером.

- Отключите кабель USB от принтера и компьютера, а затем подключите снова.
- Выключите принтер. Отсоедините кабель питания принтера от электророзетки. Снова подсоедините кабель питания принтера к электророзетке и включите принтер.
- Перезагрузите компьютер.

Уменьшите разрешение сканирования, если сканирование выполняется очень медленно или приводит к "зависанию" компьютера.

1. В системе *Windows Vista*:

- a. Нажмите  **Программы**.
- b. Выберите **Принтеры Dell**.
- c. Выберите **Dell 968 AIO Printer**.

В системах Windows XP и Windows 2000:

Нажмите **Пуск**® **Программы** или **Все программы**® **Принтеры Dell**® **Dell 968 AIO Printer**.

2. Выберите **Центр многофункциональных устройств Dell**.

Откроется **Центр многофункциональных устройств Dell**.

3. Выберите **Просмотреть дополнительные параметры сканирования**.

4. Введите меньшее значение разрешения для сканирования в меню **Выберите качество сканирования**.

5. Нажмите кнопку **Сканировать сейчас**.

Увеличьте разрешение сканирования, если качество сканированных изображений плохое.

1. В системе *Windows Vista*:

- a. Нажмите  **Программы**.
- b. Выберите **Принтеры Dell**.
- c. Выберите **Dell 968 AIO Printer**.

В системах Windows XP и Windows 2000:

Нажмите **Пуск**® **Программы** или **Все программы**® **Принтеры Dell**® **Dell 968 AIO Printer**.

2. Выберите **Центр многофункциональных устройств Dell**.

Откроется **Центр многофункциональных устройств Dell**.

3. Выберите **Просмотреть дополнительные параметры сканирования**.

4. Введите повышенное разрешение для сканирования в меню **Выберите качество сканирования**.

5. Нажмите кнопку **Сканировать сейчас**.

Удалите дефекты на изображениях журналов или газет.

1. В системе *Windows Vista*:

- a. Нажмите  **Программы**.
- b. Выберите **Принтеры Dell**.
- c. Выберите **Dell 968 AIO Printer**.

В системах Windows XP и Windows 2000:

Нажмите **Пуск**® **Программы** или **Все программы**® **Принтеры Dell**® **Dell 968 AIO Printer**.

2. Выберите **Центр многофункциональных устройств Dell**.

Откроется **Центр многофункциональных устройств Dell**.

3. Нажмите **Просмотреть дополнительные параметры сканирования**, а затем нажмите кнопку **Дополнительно**.



Откроется диалоговое окно **Дополнительные параметры сканирования**.

4. На вкладке **Шаблоны изображений** выберите параметр **Удаление сетки с изображений из журналов и газет**, а затем нажмите кнопку **ОК**.

5. Нажмите кнопку **Сканировать сейчас**.

Выберите другое приложение, если сканирование в приложение выполняется неправильно.

Использование панели управления

1. В главном меню с помощью кнопок со **стрелкой** вверх или вниз   выберите пункт **Сканирование**, а затем нажмите кнопку **Выбрать** .

2. В меню **Сканировать** в с помощью кнопки **со стрелкой** влево или вправо   выберите другое приложение.

Использование компьютера

1. В системе *Windows Vista*:

a. Нажмите  **Программы**.

b. Выберите **Принтеры Dell**.

c. Выберите **Dell 968 AIO Printer**.

В системах *Windows XP* и *Windows 2000*:

Нажмите **Пуск**® **Программы** или **Все программы**® **Принтеры Dell**® **Dell 968 AIO Printer**.

2. Выберите **Центр многофункциональных устройств Dell**.

Откроется **Центр многофункциональных устройств Dell**.

3. В раскрывающемся меню **Отправить сканированное изображение в** выберите другое приложение.

ПРИМЕЧАНИЕ. Если необходимая программа отсутствует в списке, выберите **Поиск дополнительных** в раскрывающемся меню. На следующем экране нажмите кнопку **Добавить**, чтобы найти и добавить программу в список.

Убедитесь, что документ или фотография правильно размещены на стекле сканера или в устройстве автоматической подачи.

Для получения дополнительных сведений см. раздел [Загрузка оригиналов документов](#).

Убедитесь, что стекло сканера чистое.

Аккуратно протрите стекло сканера, а также тонкую полоску стекла за ним, чистой тканью без ворса, смоченной в воде.

Неисправности при работе с факсом

Убедитесь в том, что включены и принтер, и компьютер, а кабель USB подключен правильно.







Убедитесь в том, что принтер подключен к активной аналоговой телефонной линии.

- Если используется служба широкополосной передачи DSL, необходимо установить фильтр DSL на телефонном кабеле. Для получения дополнительной информации обратитесь к поставщику услуг Интернета.
- При отправке факса с помощью модема компьютера убедитесь в том, что компьютер не подключен к Интернету с помощью модема удаленного доступа.

Если модем внешний, убедитесь, что он включен и правильно подключен к компьютеру.

Если память принтера переполнена, напечатайте отчет по операциям факса и повторно отправьте страницы, которые не были переданы.













При отправке цветных страниц настройте принтер таким образом, чтобы выполнялось сканирование оригинальных документов после набора номера.

1. В главном меню нажмите кнопку со **стрелкой** вверх или вниз  , чтобы выбрать пункт **Факс**, а затем нажмите кнопку **Выбрать** .
2. С помощью кнопки со **стрелкой** вниз  выберите пункт **Настройка факса**, а затем нажмите кнопку **Выбрать** .
3. С помощью кнопки со **стрелкой** вверх или вниз   выберите пункт **Набор и отправка**, а затем нажмите кнопку **Выбрать** .
4. С помощью кнопки со **стрелкой** вверх или вниз   выберите пункт **Сканирование**, а затем с помощью кнопки со **стрелкой** влево или вправо   выберите **После набора**.
5. Нажмите кнопку **Назад** .



ПРИМЕЧАНИЕ. Этот параметр применим для всех последующих заданий факса.

Если АОН не работает, убедитесь, что выбран правильный шаблон АОН.

Определение шаблона обнаружения АОН зависит от того, какая страна или регион выбраны во время первоначальной настройки. Если в вашей стране используются оба шаблона обнаружения, позвоните в телекоммуникационную компанию, чтобы узнать, какой шаблон предназначен для вас.

1. В главном меню нажмите кнопку со **стрелкой** вверх или вниз  , чтобы выбрать пункт **Факс**, а затем нажмите кнопку **Выбрать** .
2. С помощью кнопки со **стрелкой** вниз  выберите пункт **Настройка факса**, а затем нажмите кнопку **Выбрать** .
3. С помощью кнопки со **стрелкой** вверх или вниз   выберите пункт **Звонок и ответ**, а затем нажмите кнопку **Выбрать** .
4. С помощью кнопки со **стрелкой** вниз  выберите пункт **Шаблон АОН**, а затем с помощью кнопки со **стрелкой** влево или вправо   выберите шаблон.
 - Выберите **Шаблон 1**, если в регионе используется шаблон обнаружения на основе частотной манипуляции (FSK).
 - Выберите **Шаблон 2**, если в регионе используется шаблон обнаружения на основе двухтонального многочастотного набора (DTMF).
5. Нажмите кнопку **Назад** .

Установите для качества исходящего факса значение **Максимальное**.

1. В главном меню нажмите кнопку со **стрелкой** вверх или вниз  , чтобы выбрать пункт **Факс**, а затем нажмите кнопку **Выбрать** .
2. С помощью кнопки со **стрелкой** вверх или вниз   выберите пункт **Изменить параметры факса**, а затем нажмите кнопку **Выбрать** .
3. С помощью кнопки со **стрелкой** вверх или вниз   выберите пункт **Качество**, а затем с помощью кнопки со **стрелкой** влево или вправо   выберите значение **Максимальное**.
4. Нажмите кнопку **Назад** .

Если сохраняется низкое качество принятого факса, возможно, проблема связана с принимающим факсимильным аппаратом. Любые настройки, выполненные на принтере, не влияют на качество принятых факсов.

Проблемы передачи данных по сети

Проверьте питание

Убедитесь, что горит индикатор питания принтера.

Проверьте кабель

- Убедитесь в том, что кабель питания подключен к принтеру и электророзетке.
- Убедитесь в том, что кабель USB не подключен.

Проверьте подключение к сети.

Убедитесь, что принтер подключен к исправной сетевой розетке.

Перезагрузите компьютер

Выключите, а затем повторно запустите компьютер.

Извлеките и повторно установите сетевой адаптер

1. Отключите принтер и отсоедините кабель питания от электророзетки.
2. Чтобы извлечь адаптер, возьмите его за боковые выступы и потяните. Не дотрагивайтесь до антенны. Для получения дополнительных сведений см. раздел [Удаление и повторная установка адаптера](#).
3. Повторно установите адаптер, следуя инструкциям. Для получения дополнительных сведений см. раздел [Установка адаптера](#).

Для получения сведений о настройке и использовании сетевого адаптера см. соответствующую документацию.

Проблемы с картой памяти

Убедитесь, что используемый тип карты памяти подходит для принтера.

Для получения дополнительных сведений см. раздел [Печать с карты памяти или диска USB](#).

Карты памяти следует вставлять по одной.

Вставьте карту памяти до упора.

Если карта памяти вставлена в гнездо для карты памяти неправильно, чтение ее содержимого принтером будет невозможно.

При печати изображений с карты памяти убедитесь, что формат изображений поддерживается принтером.

Печать напрямую с карты памяти возможна только изображений в формате JPEG, а также ограниченного набора форматов TIFF. Поддерживаются только файлы TIFF, созданные непосредственно с помощью цифровых фотокамер, которые не редактировались в программном обеспечении компьютера. Если необходимо напечатать фотографии, хранящиеся на карте памяти в другом формате, перед печатью фотографии необходимо перенести на компьютер.

Убедитесь, что принтер не подключен к PictBridge-совместимой камере.

Для получения дополнительных сведений см. раздел [Печать фотографий с PictBridge-совместимой камеры](#).

Улучшение качества печати

Если качество печати документов неудовлетворительное, то его можно попробовать улучшить несколькими способами.

- Используйте соответствующую бумагу. Например, при печати фотографий с использованием фотокартриджа используйте фотобумагу Dell™ Premium.
- Выберите более высокое качество печати.

Чтобы выбрать более высокое качество печати, выполните следующие рекомендации.

1. Открыв документ, выберите **Файл® Печать**.

Появится диалоговое окно **Печать**.

2. Нажмите кнопку **Свойства**, **Параметры** или **Настройка** (в зависимости от программы или операционной системы).

Появится диалоговое окно **Настройка печати**.

3. На вкладке **Настройка печати** выберите параметр более высокого качества.
4. Распечатайте документ еще раз.
5. Если качество печати не улучшилось, попробуйте отъюстировать или почистить картриджи. Для получения дополнительных сведений см. раздел [Юстировка картриджей](#) и [Прочистка сопел картриджей](#).

Для получения дополнительных советов посетите веб-узел <http://support.dell.com/support>.

Общие указания по выбору или загрузке материалов для печати

- Использование для печати влажной, скрученной, мятой или оборванной бумаги может привести к застреванию бумаги и ухудшению качества печати.

- Для наилучшего качества печати используйте только высококачественную, предназначенную для копирования бумагу.
- Не используйте бумагу с тиснением, перфорацией или слишком гладкую или жесткую бумагу. Это может привести к застреванию бумаги.
- Храните бумагу в упаковке до тех пор, пока не решите ее использовать. Храните упаковки на столе или полке, но не на полу.
- Не ставьте на бумагу тяжелые предметы, независимо от того, находится она в упаковке или нет.
- Не подвергайте бумагу воздействию влаги или других факторов, под влиянием которых она может сморщиться или скрутиться.
- Храните неиспользованную бумагу при температуре 15°C - 30°C (59°F - 86°F). Относительная влажность должна составлять от 10% до 70%.
- Для хранения следует использовать водонепроницаемый материал, например пластиковый пакет или сумку, во избежание загрязнения бумаги вследствие попадания пыли и влаги.

Печать с карты памяти или диска USB

- [Печать фотографий](#)
- [Изменение фотографий перед печатью](#)
- [Печать файлов Microsoft Office](#)

На большей части цифровых камер для хранения фотографий используются карты памяти. Принтер поддерживает следующие цифровые носители:

- Compact Flash тип I и II
- Memory Stick
- Memory Stick PRO
- Memory Stick Duo (с адаптером)
- Mini SD (с адаптером)
- Microdrive
- Secure Digital
- Secure Digital большой емкости
- Карта MultiMedia
- Карта xD-Picture

Карты памяти следует вставлять наклейкой вверх. Устройство чтения содержит два гнезда для таких носителей, а также небольшой индикатор, который мигает при чтении карты или передачи на нее данных.

 **ЗАМЕЧАНИЕ.** Не извлекайте карту памяти или диск USB и не прикасайтесь к принтеру рядом с картой памяти или диском USB во время чтения, записи или печати с данных устройств. Возможно повреждение данных.

Разъем, который используется для подключения PictBridge-совместимой камеры, также можно использовать для доступа к информации, хранящейся на флэш-дисках USB. При вставке карты памяти или диска USB принтер автоматически переключается в режим **Фото**.

 **ПРИМЕЧАНИЕ.** Не вставляйте одновременно несколько карт памяти или дисков USB.



 **ПРИМЕЧАНИЕ.** Принтер поддерживает формат данных FAT32. Файлы, хранящиеся в формате NTFS, следует преобразовать в формат данных FAT32.





Печать фотографий

Просмотр или печать фотографий

1. Вставьте карту памяти или диск USB.

Принтер автоматически переключится в **Фоторежим**.



2. Нажмите кнопку **Выбрать** , чтобы открыть меню **Режим карты памяти**.
3. В меню **Просмотр и печать фото** нажмите кнопку **Выбрать** .

4. С помощью кнопки **со стрелкой** влево или вправо   выберите фотографии на карте памяти или диске USB.
5. Нажмите кнопку **Выбрать** , чтобы выбрать фотографию для печати.
6. С помощью кнопки **со стрелкой** вверх или вниз   укажите число копий.



Повторите действия 5 и 6 для каждой фотографии, которую необходимо напечатать.

7. Нажмите кнопку **Старт**  для просмотра выбранных фотографий.

Откроется меню **Просмотр фото для печати**.







8. С помощью кнопки **со стрелкой** влево или вправо   просмотрите эскизы печатаемых фотографий.

Чтобы изменить настройки печати:

- а. Нажмите кнопку **Меню** , чтобы открыть меню **Параметры печати фото**.
 - б. По завершении настройки параметров нажмите кнопку **Назад**  для возврата в меню **Просмотр фото для печати**.
9. Нажмите кнопку **Старт** , чтобы распечатать фотографии.







 **ПРИМЕЧАНИЕ.** Печать напрямую с карты памяти или диска USB возможна только изображений в формате JPG, а также ограниченного набора форматов TIFF. Если необходимо распечатать фотографии, хранящиеся на карте памяти или на диске USB в другом формате, перед печатью фотографии необходимо перенести на компьютер.

Сохранение фотографий на компьютере

1. Вставьте карту памяти или диск USB. Принтер автоматически переключится в **Фоторежим**.
 2. С помощью кнопки **со стрелкой** вверх или вниз   выберите пункт Сохранить фото на компьютере, а затем нажмите кнопку **Выбрать** .
 3. С помощью кнопки **со стрелкой** вверх или вниз   выберите назначение для файла, а затем нажмите кнопку **Выбрать** .
 4. Нажмите кнопку **Старт** .
- На компьютере запустится **Диспетчер карт памяти**.
5. Следуйте указаниям в диалоговом окне **Диспетчер карт памяти** для передачи фотографий на компьютер.









Просмотр слайдов

Можно просмотреть все фотографии, сохраненные на карте памяти или диске USB, в виде серии слайдов.

1. Вставьте карту памяти или диск USB. Принтер автоматически переключится в **Фоторежим**.
2. Нажмите кнопку **Выбрать** , чтобы открыть меню **Режим карты памяти**.
3. С помощью кнопки **со стрелкой** вверх или вниз   выберите пункт Просмотр фото как слайдов, а затем нажмите кнопку **Выбрать** .
4. С помощью кнопки **со стрелкой** вверх или вниз   выберите скорость показа слайдов, а затем нажмите

кнопку **Выбрать** .

Печать всех фотографий





1. Вставьте карту памяти или диск USB. Принтер автоматически переключится в **Фоторежим**.
2. Нажмите кнопку **Выбрать** , чтобы открыть меню **Режим карты памяти**.
3. С помощью кнопки со **стрелкой** вверх или вниз   выберите пункт **Печать всех фото**, а затем нажмите кнопку **Выбрать** .
4. С помощью кнопки со **стрелкой** вверх или вниз   выберите число фотографий, который будут распечатываться на странице, а затем нажмите кнопку **Выбрать** .
5. В меню **предварительного просмотра** нажмите кнопку **Меню** , чтобы настроить параметры печати и отредактировать фотографии, или кнопку **Старт**  для печати фотографий.

 **ПРИМЕЧАНИЕ.** Печать напрямую с карты памяти или диска USB возможна только изображений в формате JPG, а также ограниченного набора форматов TIFF. Если необходимо распечатать фотографии, хранящиеся на карте памяти или на диске USB в другом формате, перед печатью фотографии необходимо перенести на компьютер.

Печать выбранных элементов DPOF



Если камера поддерживает функцию DPOF, можно указать, какие фотографии необходимо распечатать, а также число копий каждой фотографии, когда карта памяти находится еще в камере. Принтер распознает эти настройки после вставки в него карты памяти.

 **ПРИМЕЧАНИЕ.** Если в настройках DPOF указан формат бумаги, убедитесь, что формат загруженной бумаги не меньше размера, указанного в выбранных параметрах DPOF.

1. Вставьте карту памяти. Принтер автоматически переключится в **Фоторежим**.
2. Нажмите кнопку со **стрелкой** вверх или вниз   и выберите пункт **Печать параметров камеры**, а затем нажмите кнопку **Выбрать** .
3. Нажмите кнопку **Выбрать** , чтобы отобразить выбранные параметры DPOF.
Появится предварительное изображение задания печати.
4. Нажмите кнопку **Старт** , чтобы распечатать фотографии.

Печать фотографий с использованием листа пробных отпечатков

1. Вставьте карту памяти или диск USB.

В случае обнаружения фотографий на карте памяти или диске USB принтер автоматически выделяет режим **фото**. В противном случае с помощью кнопки со **стрелкой** вверх или вниз   выберите пункт **фото**, а затем нажмите кнопку **Выбрать** .

 **ПРИМЕЧАНИЕ.** Печать напрямую с карты памяти или диска USB возможна только изображений в формате JPEG, а также ограниченного набора форматов TIFF. Если необходимо распечатать фотографии, хранящиеся на карте памяти или на диске USB в другом формате, перед печатью фотографии необходимо перенести на компьютер. Для получения дополнительных сведений см. раздел [Сохранение фотографий на компьютере](#).

2. С помощью кнопки со **стрелкой** вверх или вниз   выберите пункт **Лист пробных отпечатков фотографий**, а затем нажмите кнопку **Выбрать** .

3. С помощью кнопки **со стрелкой** вверх или вниз   укажите фотографии на карте памяти или диске USB для печати на листе пробных отпечатков, а затем нажмите кнопку **Выбрать** .

Параметр	Назначение
Печать листа со всеми X фото	Печать всех фотографий с карты памяти или диска USB на листе пробных отпечатков. "X" - это количество фотографий, обнаруженных на карте памяти или диске USB.
Печать последних 25 фото	Печать 25 последних фотографий на листе пробных отпечатков.
Печать листа для периода	Печать фотографий, созданных в определенный период. Нажмите кнопку Выбрать  , а затем выберите диапазон дат.

4. Загрузите обычную бумагу Letter или A4 и нажмите кнопку **Выбрать** . Для получения дополнительных сведений см. раздел [Загрузка бумаги](#).

Будет распечатан лист пробных отпечатков.

 **ПРИМЕЧАНИЕ.** После печати листа пробных отпечатков принтер автоматически выделяет пункт **Сканирование листа пробных отпечатков** при подготовке к шагу 6.

5. Следуя инструкциям на листе пробных отпечатков, выберите фотографии для печати, а также вариант компоновки и тип бумаги.

Закрасьте кружок со значком красных глаз, расположенный под фотографией, чтобы устранить эффект красных глаз на распечатанном изображении.

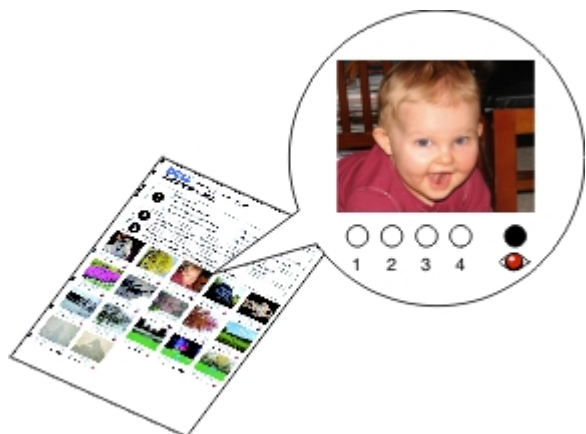

 **ПРИМЕЧАНИЕ.** При выборе полностью закрашивайте кружочки.

6. Загрузите лист пробных отпечатков на стекло сканера лицевой стороной вниз, а затем нажмите кнопку **Выбрать** . Для получения дополнительных сведений см. раздел [Загрузка оригиналов документов](#).

7. Загрузите фотобумагу. Для получения дополнительных сведений см. раздел [Загрузка бумаги](#).

 **ПРИМЕЧАНИЕ.** Убедитесь, что формат загруженной в принтер бумаги соответствует формату, указанному на листе пробных отпечатков.







 **ПРИМЕЧАНИЕ.** Для печати фотографий рекомендуется использовать глянцевую/фотобумагу.

8. Нажмите кнопку **Старт** .

Принтер отсканирует лист пробных отпечатков и выполнит печать выбранных фотографий.

 **ЗАМЕЧАНИЕ.** Не извлекайте карту памяти, не выключайте принтер, пока не будут распечатаны фотографии, выбранные на листе пробных отпечатков. Лист пробных отпечатков становится недействительным в случае извлечения карты памяти из принтера или выключения принтера.





Изменение фотографий перед печатью

1. Вставьте карту памяти или диск USB. Принтер автоматически переключится в **Фоторежим**.
2. Нажмите кнопку **Выбрать** , чтобы открыть меню **Режим карты памяти**.
3. В меню **Просмотр и печать фото** нажмите кнопку **Выбрать** .
4. С помощью кнопки со **стрелкой** влево или вправо   выберите фотографию, которую необходимо отредактировать, а затем нажмите кнопку **Выбрать** .
5. Нажмите кнопку **Меню** .

Откроется меню **Фото**.

6. В меню **Изменить фото** нажмите кнопку **Выбрать** .





Рядом с фотографией, которую необходимо отредактировать, появятся элементы меню.

7. С помощью кнопки со **стрелкой** вверх или вниз   просмотрите элементы меню.
8. С помощью кнопки со **стрелкой** влево или вправо   просмотрите параметры каждого элемента меню.
9. По завершении изменения фотографии нажмите кнопку **Назад** , чтобы сохранить изменения.



Печать файлов Microsoft Office



1. Включите компьютер и принтер и убедитесь, что они подключены друг к другу.
2. Вставьте карту памяти в гнездо для карт или диск USB в порт PictBridge.

Если на карте памяти или диске USB хранятся только файлы Microsoft Office, принтер автоматически переключается в режим **Печать файлов**. Распознаются только файлы с расширениями DOC, DOCX, PDF, PPT, PPTX, RTF, XLS, XLSX, WPD и WPS.

 **ПРИМЕЧАНИЕ.** Если на карте памяти или диске USB имеются фотографии, принтер автоматически переключится в режим **Фото**. Нажмите кнопку **Назад** , для выхода из меню **Фото**, а затем с помощью кнопки со **стрелкой** вверх или вниз   выберите пункт **Печать файлов**. Нажмите кнопку **Выбрать**  для доступа в меню **Режим печати файлов**.

3. Нажмите кнопку **Старт**  для доступа в меню **Выбор файлов для печати**.

 **ПРИМЕЧАНИЕ.** Нажмите кнопку **Выбрать** , чтобы изменить настройки меню **Обращение с бумагой** до выбора файла для печати. По завершении настройки параметров нажмите кнопку **Назад** , чтобы сохранить изменения.

4. С помощью кнопки со **стрелкой** вверх или вниз   выберите файл, который необходимо распечатать.
5. Нажмите кнопку **Старт** .

Характеристики

- [Обзор](#)
- [Характеристики среды](#)
- [Потребляемая мощность и требования к питанию](#)
- [Функции в режиме факса](#)
- [Функции в режиме печати и сканирования](#)
- [Поддержка операционных систем](#)
- [Требования к памяти и характеристики](#)
- [Типы и форматы бумаги](#)
- [Кабели](#)

Обзор

Память	<ul style="list-style-type: none">• 32 МБ SDRAM• 4 МБ флэш-памяти• 2 МБ памяти факсов
Разъемы для подключения	USB 2.0 (высокоскоростной)
Рабочий ресурс (средний)	5 000 страниц в месяц
Срок службы принтера	<ul style="list-style-type: none">• Принтер: 18000 страниц• Сканер: 18 000 сканирований• Устройство автоматической подачи: 12 000 сканирований

Характеристики среды

Температура/относительная влажность

Состояние	Температура	Относительная влажность (без конденсации)
Работа	от 16° до 32° C (от 61° до 90° F)	8 - 80%
Хранение	от 1° до 60° C (от 34° до 140° F)	5 - 80%
Транспортировка	от -40° до 60° C (от -40° до 140° F)	5-100%

Потребляемая мощность и требования к питанию

Номинальное входное напряжение переменного тока	90 - 255 В
Номинальная частота	47 - 63 Гц
Минимальное входное напряжение переменного тока	90 В переменного тока
Максимальное входное напряжение переменного тока	255 В переменного тока
Максимальный потребляемый ток	1,0 А
Средняя потребляемая мощность	
Режим ожидания	< 10 В

Функции в режиме факса

При сканировании для передачи по факсу документ сканируется с разрешением 200 т/д (точек на дюйм). По факсу можно отправлять черно-белые документы.

Для правильной работы функции факса принтер должен иметь доступ к компьютеру, подключенному к исправной телефонной линии.

 **ПРИМЕЧАНИЕ.** Если при работе с факсом используется телефонная линия, подключенная к модему DSL, установите фильтр DSL, чтобы избежать помех аналогового сигнала модема.

 **ПРИМЕЧАНИЕ.** ISDN (integrated service digital network) и кабельные модемы не являются факс-модемами и поэтому не поддерживаются для работы с факсом.

Функции в режиме печати и сканирования

Принтер позволяет сканировать с разрешением от 72 до 19200 т/д. Несмотря на то, что можно задавать произвольное разрешение, компания Dell™ рекомендует использовать стандартные заданные значения.

Разрешение печати и сканирования	Разрешение сканирования	Разрешение печати	
		Глянцевая/фотобумага	Другие материалы
Черновое	150 x 150 т/д	600 x 600 т/д	300 x 600 т/д
Нормальное	300 x 300 т/д	1200 x 1200 т/д	600 x 600 т/д
Фото	600 x 600 т/д	4800 x 1200 т/д	1200 x 1200 т/д

Поддержка операционных систем

Принтер поддерживает системы:

- Windows Vista™
- Microsoft® Windows® XP Professional x64
- Microsoft Windows XP
- Microsoft Windows 2000

Требования к памяти и характеристики

Операционная система должна отвечать минимальным требованиям.

Операционная система	Частота процессора (МГц)	ОЗУ (МБ)	Жесткий диск
Windows Vista	800 МГц Pentium®/Celeron®	512	20 ГБ (15 ГБ свободного места)
Microsoft Windows XP Professional x64	AMD Athlon 64, AMD Opteron, Intel Xeon с поддержкой Intel EM64T, Intel Pentium 4 с поддержкой Intel EM64T	256	1.5 ГБ
Microsoft Windows XP	Pentium II с частотой 300 МГц	128	500 МБ

Microsoft Windows 2000	Pentium II с частотой 233 МГц	128	500 МБ
------------------------	-------------------------------	-----	--------

Типы и форматы бумаги

Тип бумаги:	Поддерживаемые форматы:	Загрузите не более:
Обычная бумага	<ul style="list-style-type: none"> • Letter: 8.5 x 11 дюймов (216 x 279 мм) • A4: 8.27 x 11,69 дюймов (210 x 297 мм) • Legal: 8.5 x 14 дюймов (216 x 355,6 мм) • Executive: 7.25 x 10,5 дюймов (184,15 x 266,7 мм) • Statement: 8.5 x 5,5 дюймов (215,9 x 139,7 мм) 	150 листов
Бумага для транспаранта	<ul style="list-style-type: none"> • Транспарант A4 • Транспарант Letter 	20 листов
Конверты	<ul style="list-style-type: none"> • Конверты № 9: 3 7/8 x 8 7/8 дюйма • Конверты № 10: 4 1/8 x 9 1/2 дюйма • 6 Конверты 3/4: 3 1/4 x 6 1/2 дюйма • 7 Конверты 3/4: 3 7/8 x 7 1/2 дюйма • Конверты A2 Baronial: 111 x 146 мм • Конверты B5: 176 x 250 мм • Конверты C5: 162 x 229 мм • Конверты C6: 114 x 162 мм • Конверты DL: 110 x 220 мм • Конверты Chokei 3: 120 x 235 мм • Конверты Chokei 4: 90 x 205 мм • Конверты Chokei 40: 90 x 225 мм • Конверты Kakugata 3: 216 x 277 мм • Конверты Kakugata 4: 197 x 267 мм • Конверты Kakugata 5: 190 x 240 мм • Конверты Kakugata 6: 162 x 229 мм 	10 конвертов
Поздравительные открытки, каталожные, почтовые или фотокарточки	<ul style="list-style-type: none"> • Почтовая/фотокарточка: 4 x 6 дюймов • Карточка Nagaki (100 x 148 мм) • Каталогная карточка: 3 x 5 дюймов • 3.5 x 5 дюймов 	25 карточек
Фотобумага/глянцевая или матовая бумага	<ul style="list-style-type: none"> • 8.5 x 11 дюймов (216 x 279 мм) • 4 x 6 дюймов (101,6 x 152,4 мм) 	50 листов
Термонаклейки	8.5 x 11 дюймов (216 x 279 мм)	10 мм (толщина стопки)
Прозрачные пленки	8.5 x 11 дюймов (216 x 279 мм)	50 прозрачных пленок
Бумага формата, определяемого пользователем	<p>Формат бумаги не должен превышать следующих размеров:</p> <ul style="list-style-type: none"> • Ширина: 3.0 - 8,5 дюймов (76 - 216 мм) • Длина: 5.0 - 17,0 дюймов (127 - 432 мм) 	150 листов

Кабели

Для данного принтера требуется кабель универсальной последовательной шины USB (приобретается отдельно).



Копирование



- [Копирование документов](#)
 - [Разбор по копиям](#)
 - [Копирование фотографий](#)
 - [Копирование двустороннего документа](#)
 - [Создание двусторонней копии](#)
 - [Изменение параметров копирования](#)
-

Копирование документов

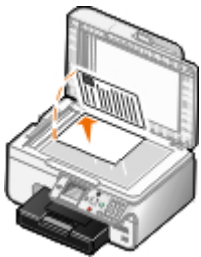

Использование панели управления

1. Включите принтер.
2. Загрузите бумагу. Для получения дополнительной информации см. раздел [Загрузка бумаги](#).
3. Загрузите оригинал документа.



4. Нажмите кнопку **Меню** , чтобы изменить параметры копирования.
5. Нажмите кнопку **Старт** .

Копия создается в выбранном режиме копирования (цветная или монохромная).

 **ПРИМЕЧАНИЕ.** Если нажать кнопку **Старт** , не указав параметр копирования, то по умолчанию копия будет сделана в цветном режиме.

Использование компьютера

1. Включите компьютер и принтер и убедитесь, что они подключены друг к другу.
2. Загрузите бумагу. Для получения дополнительных сведений см. раздел [Загрузка бумаги](#).
3. Загрузите оригинал документа. Для получения дополнительных сведений см. раздел [Загрузка оригиналов документов](#).
4. В системе Windows Vista™:
 - а. Нажмите  **Программы**.

b. Выберите **Принтеры Dell**.

c. Выберите **Dell 968 AIO Printer**.

В системе Windows® XP или Windows 2000:

Нажмите **Пуск**® **Программы** или **Все программы**® **Принтеры Dell**® **Dell 968 AIO Printer**.

5. Выберите **Центр многофункциональных устройств Dell**.

Откроется **Центр многофункциональных устройств Dell**.

6. Выберите количество копий (1-99) и укажите параметр цвета в раскрывающемся меню **Копировать**.

7. Чтобы настроить параметры копии, нажмите **Просмотреть дополнительные параметры копирования**.

8. После настройки параметров нажмите кнопку **Копировать сейчас**.

Разбор по копиям

Использование панели управления

1. Включите принтер.

2. Загрузите бумагу. Для получения дополнительных сведений см. раздел [Загрузка бумаги](#).

3. Загрузите оригинал документа.



4. В главном меню нажмите кнопку со **стрелкой** вверх , чтобы выбрать пункт **Копирование**, а затем нажмите кнопку **Выбрать**.

5. С помощью кнопки со **стрелкой** вверх или вниз   выберите пункт **Копии**, а затем нажмите кнопку со **стрелкой** влево или вправо  , чтобы указать число копий (1-99).

 **ПРИМЕЧАНИЕ.** Прежде чем приступить к разбору по копиям, необходимо сделать несколько копий.

6. С помощью кнопки со **стрелкой** вверх или вниз   выберите пункт **Разбор по копиям**, а затем нажмите кнопку со **стрелкой** влево или вправо  , чтобы выбрать значение **Вкл.**

7. Нажмите кнопку **Выбрать** .

8. Нажмите кнопку **Старт** .

Использование компьютера

1. Включите компьютер и принтер и убедитесь, что они подключены друг к другу.
2. Загрузите бумагу. Для получения дополнительных сведений см. раздел [Загрузка бумаги](#).
3. Загрузите оригинал документа.



4. В системе *Windows Vista*:
 - a. Нажмите  **Программы**.
 - b. Выберите **Принтеры Dell**.
 - c. Выберите **Dell 968 AIO Printer**.

В системе *Windows® XP* или *Windows 2000*:

Нажмите **Пуск® Программы** или **Все программы® Принтеры Dell® Dell 968 AIO Printer**.







5. Выберите **Центр многофункциональных устройств Dell**.
Откроется **Центр многофункциональных устройств Dell**.
6. Выберите количество копий (1-99) и укажите параметр цвета в раскрывающемся меню **Копировать**.
 **ПРИМЕЧАНИЕ.** Прежде чем приступать к разбору по копиям, необходимо сделать несколько копий.
7. Чтобы настроить параметры копии, нажмите **Просмотреть дополнительные параметры копирования**.
8. Нажмите кнопку **Дополнительно**.
Откроется диалоговое окно **Дополнительные параметры копирования**.
9. На вкладке **Печать** установите флажок **Разобрать по копиям**.
10. Нажмите кнопку **ОК**.
11. После настройки параметров нажмите кнопку **Копировать сейчас**.

Копирование фотографий

Использование панели управления

1. Включите принтер.
2. Загрузите глянцевую или фотобумагу стороной для печати вниз. Для получения дополнительных сведений см. раздел [Загрузка бумаги](#).
3. Загрузите оригинал фотографии.



4. С помощью кнопки со **стрелкой** вверх  выберите пункт **Копирование**, а затем нажмите кнопку **Выбрать** .
5. В меню **Режим копирования** с помощью кнопки со **стрелкой** вверх или вниз   выберите пункт **Тип содержимого**.
6. С помощью кнопки со **стрелкой** влево или вправо   выберите пункт **Фото**.
7. Нажмите кнопку **Старт** .

Использование компьютера

1. Включите компьютер и принтер и убедитесь, что они подключены друг к другу.
2. Загрузите глянцевую или фотобумагу стороной для печати вверх. Для получения дополнительных сведений см. раздел [Загрузка бумаги](#).
3. Поместите оригинал фотографии на стекло сканера. Для получения дополнительных сведений см. раздел [Загрузка оригиналов документов](#).

4. В системе Windows Vista:

- a. Нажмите  **Программы**.
- b. Выберите **Принтеры Dell**.
- c. Выберите **Dell 968 AIO Printer**.

В системах Windows XP и Windows 2000:

Нажмите **Пуск**® **Программы** или **Все программы**® **Принтеры Dell**® **Dell 968 AIO Printer**.

5. Выберите **Центр многофункциональных устройств Dell**.







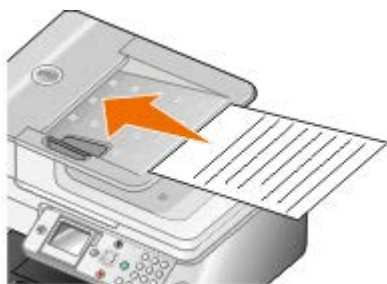

Откроется **Центр многофункциональных устройств Dell**.

6. Нажмите кнопку **Просмотреть сейчас**.
 7. Расположите пунктирные линии по контуру фрагмента изображения, который требуется распечатать.
 8. Выберите количество копий (1-99) и укажите параметры цвета в раскрывающемся меню **Копировать**.
 9. Чтобы настроить параметры копии, нажмите **Просмотреть дополнительные параметры копирования**.
 10. После настройки параметров нажмите кнопку **Копировать сейчас**.
-

Копирование двустороннего документа

1. Загрузите оригинал документа в устройство автоматической подачи.



2. В главном меню нажмите кнопку со **стрелкой** , чтобы выбрать пункт Копирование, а затем нажмите кнопку **Выбрать** .
3. В меню **Режим копирования** с помощью кнопки со **стрелкой** вверх или вниз   выберите пункт 2-сторонние копии.
4. С помощью кнопки со **стрелкой** влево или вправо   выберите пункт 2-сторонний оригинал, 1-сторонняя копия (если не установлен дополнительный блок двусторонней печати) или 2-сторонний оригинал, 2-сторонняя копия (если установлен дополнительный блок двусторонней печати), и нажмите кнопку **Выбрать** .
5. Нажмите кнопку **Старт** .

После выхода оригинала документа из устройства автоматической подачи, следуйте указаниям на экране ЖКД.







Создание двусторонней копии

Приобретите и установите дополнительный модуль дуплекса, чтобы автоматически создавать двусторонние копии документа. При использовании дополнительного модуля дуплекса не нужно вручную переворачивать листы. Он подбирает бумагу и позволяет принтеру распечатать на оборотной стороне.

 **ПРИМЕЧАНИЕ.** Для создания двусторонних копий следует использовать обычную бумагу формата letter или A4. Не создавайте двусторонние копии на конвертах, карточках или фотобумаге.

1. Загрузите оригинал документа в устройство автоматической подачи.



2. В главном меню нажмите кнопку со **стрелкой** вверх , чтобы выбрать пункт Копирование, а затем нажмите кнопку **Выбрать** .
3. В меню **Режим копирования** с помощью кнопки со **стрелкой** вверх или вниз   выберите пункт 2-сторонние копии.
4. С помощью кнопки со **стрелкой** влево или вправо   выберите пункт 1-->2 (1-сторонний оригинал, 2-сторонняя копия) (в случае копирования одностороннего документа) или 2-->2 (2-сторонний оригинал, 2-сторонняя копия) (в случае копирования двустороннего документа), а затем нажмите кнопку **Выбрать** .

5. Нажмите кнопку **Старт** .

Изменение параметров копирования

Использование панели управления

Если принтер используется в качестве автономного копирующего аппарата, можно изменить параметры копирования в меню **Режим копирования** на панели управления. Для получения дополнительных сведений о параметрах см. раздел [Режим копирования](#).

Использование компьютера

1. В системе *Windows Vista*:

- a. Нажмите  **Программы**.
- b. Выберите **Принтеры Dell**.
- c. Выберите **Dell 968 AIO Printer**.

В системах Windows XP и Windows 2000:

Нажмите **Пуск**® **Программы** или **Все программы**® **Принтеры Dell**® **Dell 968 AIO Printer**.

2. Выберите **Центр многофункциональных устройств Dell**.

Откроется **Центр многофункциональных устройств Dell**.

3. Выберите количество копий (1-99) и укажите параметр цвета в раскрывающемся меню **Копировать**.

4. Нажмите **Просмотреть дополнительные параметры копирования**, чтобы:

- Выбрать качество копии.
- Выбрать формат бумаги.
- Выбрать размер документа оригинала.
- Сделать документ светлее или темнее.
- Уменьшить или увеличить документ.

5. Нажмите кнопку **Дополнительно**, чтобы изменить такие параметры, как формат бумаги и качество.

6. Откройте следующие вкладки, чтобы внести необходимые изменения.

Вкладка	Назначение
Печать	<ul style="list-style-type: none">• Выбор формата и типа бумаги.• Выбор параметров печати без рамки.• Выбор качества печати.• Разбор по копиям.• Печать с последней страницы.
Сканировать	<ul style="list-style-type: none">• Выбор глубины цвета и разрешения сканирования.• Автообрезка сканированного изображения.• Настройка чувствительности инструмента автообрезки.• Задание размера сканируемой области.

Улучшение изображения	<ul style="list-style-type: none">• Выпрямление изображений после сканирования (устранение перекоса).• Повышение резкости нечетких изображений.• Настройка яркости изображения.• Настройка кривой цветокоррекции (гаммы) для изображения.
Дефекты	<ul style="list-style-type: none">• Плавное преобразование изображения с полутонами серого в монохромное точечное изображение.• Удаление дефектов на изображениях журналов или газет.• Уменьшение фоновых помех на цветном документе.

7. Нажмите кнопку **ОК**.

8. После настройки параметров нажмите кнопку **Копировать сейчас**.

Приложение

- [Политика технической поддержки Dell](#)
 - [Обращение в Dell](#)
 - [Гарантия и политика возврата](#)
-

Политика технической поддержки Dell

Для технической поддержки специалиста требуется взаимодействие с покупателем в процессе устранения неисправностей. В ходе этой поддержки выполняется восстановление операционной системы, прикладных программ и драйверов устройств до конфигурации по умолчанию, установленной на момент поставки из Dell, а также проверка соответствующих функций принтера и всех устройств, установленных Dell. Кроме этой технической поддержки специалиста, предоставляется интерактивная техническая поддержка на веб-узле службы поддержки Dell. Могут предлагаться дополнительные платные варианты технической поддержки.

Корпорация Dell предлагает ограниченную техническую поддержку для принтера и других установленных Dell программ и периферийных устройств. Поддержка для сторонних программ и периферийных устройств предоставляется первоначальным изготовителем, включая те, которые были приобретены или установлены в рамках программ Software & Peripherals (DellWare), ReadyWare и Custom Factory Integration (CFI/DellPlus).

Обращение в Dell

Можно обратиться в службу поддержки Dell на веб-узле support.dell.com. На странице WELCOME TO DELL SUPPORT (ДОБРО ПОЖАЛОВАТЬ В СЛУЖБУ ПОДДЕРЖКИ DELL) выберите свой регион и введите данные, необходимые для получения доступа к средствам поддержки и справочной информации.

В компанию Dell можно обратиться с помощью электронных средств связи по следующим адресам:

- Веб-узел

www.dell.com/

www.dell.com/ap/ (только для стран азиатско-тихоокеанского региона)

www.dell.com/jp/ (только для Японии)

www.euro.dell.com (только для Европы)

www.dell.com/la/ (для стран Латинской Америки и Карибского бассейна)

www.dell.ca (только для Канады)

- Анонимный протокол передачи файлов (FTP)

ftp.dell.com

Войдите на узел, используя в качестве имени пользователя: anonymous, а в качестве пароля укажите свой адрес электронной почты.

- Электронная служба поддержки

mobile_support@us.dell.com

support@us.dell.com

la-techsupport@dell.com (только для стран Латинской Америки и Карибского бассейна)

apsupport@dell.com (только для стран азиатско-тихоокеанского региона)

support.jp.dell.com (только для Японии)

support.euro.dell.com (только для Европы)

- Электронная служба информации о ценах

apmarketing@dell.com (только для стран азиатско-тихоокеанского региона)

sales_canada@dell.com (только для Канады)

Гарантия и политика возврата

Dell Inc. ("Dell") изготавливает свое оборудование из деталей и компонентов, которые являются новыми или эквивалентны новым в соответствии со стандартной практикой. Для получения сведений о гарантии Dell на принтер см. *Руководство пользователя*.

Сканирование

- [Сканирование одностраничных документов и фотографий](#)
- [Сканирование нескольких фотографий в один файл](#)
- [Сканирование многостраничных документов](#)
- [Сканирование по сети](#)
- [Настройка имени компьютера и PIN-кода](#)
- [Редактирование сканированного текста с помощью оптического распознавания символов \(OCR\)](#)
- [Редактирование сканированных изображений](#)
- [Сохранение изображения на компьютере](#)
- [Отправка по электронной почте сканированного изображения или документа](#)
- [Изменение размера изображений или документов](#)
- [Корректировка отсканированных копий фрагментов газет](#)
- [Преобразование фотографий в электронный формат](#)
- [Изменение параметров сканирования](#)

Сканирование одностраничных документов и фотографий

1. Включите компьютер и принтер и убедитесь, что они подключены друг к другу.
2. Загрузите оригинал документа. Для получения дополнительных сведений см. раздел [Загрузка оригиналов документов](#).

 **ПРИМЕЧАНИЕ.** Не загружайте открытки, фотокарточки, фотобумагу или небольшие изображения в устройство автоматической подачи. Их следует помещать на стекло сканера.

3. В системе *Windows Vista™*:
 - a. Нажмите  **Программы**.
 - b. Выберите **Принтеры Dell**.
 - c. Выберите **Dell 968 AIO Printer**.

В системе *Windows® XP* или *Windows 2000*:

Нажмите **Пуск® Программы** или **Все программы® Принтеры Dell® Dell 968 AIO Printer**.

4. Выберите **Центр многофункциональных устройств Dell**.

Откроется **Центр многофункциональных устройств Dell**.
5. В раскрывающемся меню **Отправить сканированное изображение в** выберите необходимую программу.

 **ПРИМЕЧАНИЕ.** Если необходимая программа отсутствует в списке, выберите в раскрывающемся меню команду **Поиск дополнительных**. На следующем экране нажмите кнопку **Добавить**, чтобы найти и добавить программу в список.

6. Нажмите **Просмотреть дополнительные параметры сканирования**, чтобы настроить параметры сканирования.
7. После настройки параметров нажмите кнопку **Сканировать сейчас**.

Сканирование нескольких фотографий в один файл

 **ПРИМЕЧАНИЕ.** Некоторые программы не поддерживают сканирование нескольких страниц.

1. Включите компьютер и принтер и убедитесь, что они подключены друг к другу.
2. Поместите оригинал документа на стекло сканера. Для получения дополнительных сведений см. раздел [Загрузка оригиналов документов](#).
3. В системе *Windows Vista*:
 - a. Нажмите  **Программы**.
 - b. Выберите **Принтеры Dell**.
 - c. Выберите **Dell 968 AIO Printer**.

В системах *Windows XP* и *Windows 2000*:

Нажмите **Пуск**® **Программы** или **Все программы**® **Принтеры Dell**® **Dell 968 AIO Printer**.

4. Выберите **Центр многофункциональных устройств Dell**.
Откроется **Центр многофункциональных устройств Dell**.
5. В раскрывающемся меню **Отправить сканированное изображение в** выберите необходимую программу.

 **ПРИМЕЧАНИЕ.** Если необходимая программа отсутствует в списке, выберите в раскрывающемся меню команду **Поиск дополнительных**. На следующем экране нажмите кнопку **Добавить**, чтобы найти и добавить программу в список.

6. Нажмите **Просмотреть дополнительные параметры сканирования**, чтобы настроить параметры сканирования.
7. Нажмите кнопку **Дополнительно**.
Откроется диалоговое окно **Дополнительные параметры сканирования**.
8. На вкладке **Сканирование** установите флажок **Сканировать несколько изображений перед выводом**.
9. Нажмите кнопку **ОК**.
10. После настройки параметров нажмите кнопку **Сканировать сейчас**.
По завершении сканирования первой страницы появится диалоговое окно **Сканировать другую страницу?**.
11. Поместите следующую страницу на стекло сканера и нажмите кнопку **Да**. Повторите указанные действия до завершения сканирования всех страниц.
12. По завершении сканирования нажмите кнопку **Нет**.

Когда принтер завершит сканирование последней страницы или изображения, в выбранном приложении будет создан файл с отсканированными страницами или изображениями.

Сканирование многостраничных документов

 **ПРИМЕЧАНИЕ.** Некоторые программы не поддерживают сканирование нескольких страниц.

1. Включите компьютер и принтер и убедитесь, что они подключены друг к другу.

2. Загрузите оригинал документа в устройство автоматической подачи.



3. В системе Windows Vista:

- а. Нажмите  **Программы**.
- б. Выберите **Принтеры Dell**.
- в. Выберите **Dell 968 AIO Printer**.

В системах Windows XP и Windows 2000:

Нажмите **Пуск**® **Программы** или **Все программы**® **Принтеры Dell**® **Dell 968 AIO Printer**.

4. Выберите **Центр многофункциональных устройств Dell**.

Откроется **Центр многофункциональных устройств Dell**.

5. В раскрывающемся меню **Отправить сканированное изображение в** выберите необходимую программу.

 **ПРИМЕЧАНИЕ.** Если необходимая программа отсутствует в списке, выберите в раскрывающемся меню команду **Поиск дополнительных**. На следующем экране нажмите кнопку **Добавить**, чтобы найти и добавить программу в список.

6. Нажмите **Просмотреть дополнительные параметры сканирования**, чтобы настроить параметры сканирования.
7. После настройки параметров нажмите кнопку **Сканировать сейчас**.

Принтер отсканирует все страницы, загруженные в устройство автоматической подачи. Когда будут отсканированы все страницы в устройстве автоматической подачи, в выбранном приложении будет создан один файл, содержащий все отсканированные страницы.



Сканирование по сети

1. Включите компьютер и принтер и убедитесь, что они подключены друг к другу.
2. Убедитесь, что компьютер и принтер подключены к сети.

 **ПРИМЕЧАНИЕ.** Подключение принтеров Dell™ к сети осуществляется с помощью сетевого адаптера Dell (продается отдельно).

3. Загрузите оригинал документа.





4. В главном меню с помощью кнопок со **стрелкой** вверх или вниз  выберите пункт **Сканирование**, а затем нажмите кнопку **Выбрать** .

Принтер автоматически обнаруживает подключение к сети. Если он подключен к сети, появится экран **Выбор хост-компьютера**. Если принтер не подключен к сети, появится меню **Режим сканирования**.



5. В экране **Выбор хост-компьютера** выберите компьютер, на который нужно отправить документ, а затем нажмите кнопку **Выбрать** .

 **ПРИМЕЧАНИЕ.** На компьютере должно быть установлено программное обеспечение принтера. Вставьте компакт-диск с драйверами и утилитами для установки программного обеспечения принтера.

6. Введите четырехзначный PIN-код, указанный для хост-компьютера, а затем нажмите кнопку **Выбрать** .

 **ПРИМЕЧАНИЕ.** Можно просмотреть или изменить PIN-код или имя компьютера, на который необходимо отправить сканированное изображение. Для получения дополнительных сведений см. раздел [Настройка имени компьютера и PIN-кода](#). По умолчанию PIN-код не требуется; запрос на ввод PIN-кода отображается только в том случае, если он был задан.

Принтер загружает список приложений с компьютера.

7. В меню **Сканировать** в с помощью кнопки со **стрелкой** влево или вправо  выберите приложение для отправки сканированного изображения.
8. Внесите необходимые изменения в параметры сканирования, а затем нажмите кнопку **Старт** .

Окно сканирования открывается на выбранном компьютере.

Настройка имени компьютера и PIN-кода

Укажите имя компьютера, позволяющее найти его на экране "Выбор хоста" при сканировании по сети. Установите PIN-код для сканирования по сети, чтобы ограничить права пользователей для отправки сканированного документа на компьютер.

1. В системе *Windows Vista*:
 - a. Нажмите  **Панель управления**.
 - b. Выберите **Оборудование и звук**.
 - c. Нажмите **Принтеры**.

В системе *Windows XP* нажмите **Пуск**  **Настройка**  **Панель управления**  **Принтеры и другое оборудование** **Принтеры и факсы**.

В системе Windows 2000 нажмите **Пуск® Настройка® Принтеры**.

2. Нажмите правой кнопкой мыши на значок принтера, а затем выберите **Настройка печати**.

Появится диалоговое окно **Настройка печати**.

3. На вкладке **Обслуживание** выберите **Поддержка сети**.

Откроется диалоговое окно **Параметры сети Dell**.

4. В диалоговом окне **Параметры сети Dell** выберите **Изменение имени компьютера для сканирования по сети**.
5. Следуйте инструкциям на экране.
6. После указания имени компьютера или PIN-кода нажмите кнопку **ОК**.

Редактирование сканированного текста с помощью оптического распознавания символов (OCR)

Программа OCR преобразует сканированное изображение в текст, доступный для редактирования с помощью текстового редактора. Копия программы OCR входит в комплект поставки принтера. Обычно она устанавливается вместе с программным обеспечением принтера.

 **ПРИМЕЧАНИЕ.** Если драйверы и программное обеспечение принтеров были загружены с веб-узла Dell, то программа OCR не входила в этот набор программ.

 **ПРИМЕЧАНИЕ.** Пользователям, работающим с японским и упрощенным китайским языками, следует убедиться, что на компьютере установлена программа OCR.

1. Включите компьютер и принтер и убедитесь, что они подключены друг к другу.
2. Загрузите оригинал документа.

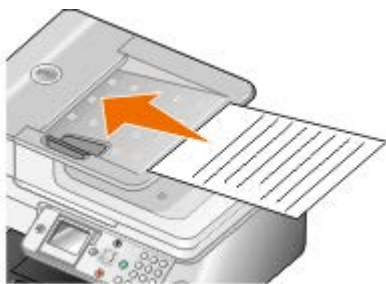

3. В системе Windows Vista:

- a. Нажмите  **Программы**.
- b. Выберите **Принтеры Dell**.
- c. Выберите **Dell 968 AIO Printer**.

В системах Windows XP и Windows 2000:

Нажмите **Пуск® Программы** или **Все программы® Принтеры Dell® Dell 968 AIO Printer**.

4. Выберите **Центр многофункциональных устройств Dell**.

Откроется **Центр многофункциональных устройств Dell**.

5. В раскрывающемся меню **Отправить сканированное изображение в** выберите необходимую программу

текстового редактора.

 **ПРИМЕЧАНИЕ.** Если необходимая программа отсутствует в списке, выберите **Поиск дополнительных** в раскрывающемся меню. На следующем экране нажмите кнопку **Добавить**, чтобы найти и добавить программу в список.

6. Нажмите **Просмотреть дополнительные параметры сканирования**, чтобы настроить параметры сканирования.

7. Нажмите кнопку **Дополнительно**.

Откроется диалоговое окно **Дополнительные параметры сканирования**.

8. Убедитесь, что на вкладке **Сканирование** установлен флажок **Преобразовать сканированное изображение в текст (OCR)**.

9. Нажмите кнопку **ОК**.

10. После завершения настройки параметров нажмите кнопку **Сканировать сейчас**.

Отсканированный текст откроется в выбранной программе.

Редактирование сканированных изображений

1. Включите компьютер и принтер и убедитесь, что они подключены друг к другу.

2. Загрузите оригинал документа. Для получения дополнительных сведений см. раздел [Загрузка оригиналов документов](#).

3. *В системе Windows Vista:*

a. Нажмите  **Программы**.

b. Выберите **Принтеры Dell**.

c. Выберите **Dell 968 AIO Printer**.

В системах Windows XP и Windows 2000:

Нажмите **Пуск**® **Программы** или **Все программы**® **Принтеры Dell**® **Dell 968 AIO Printer**.

4. Выберите **Центр многофункциональных устройств Dell**.

Откроется **Центр многофункциональных устройств Dell**.

5. В раскрывающемся меню **Отправить сканированное изображение в** выберите необходимую программу.

 **ПРИМЕЧАНИЕ.** Если необходимая программа отсутствует в списке, выберите **Поиск дополнительных** в раскрывающемся меню. На следующем экране нажмите кнопку **Добавить**, чтобы найти и добавить программу в список.

6. Нажмите **Просмотреть дополнительные параметры сканирования**, чтобы настроить параметры сканирования.

7. После настройки параметров нажмите кнопку **Сканировать сейчас**.

После завершения обработки изображения оно откроется в выбранной программе.

8. Отредактируйте изображения, используя имеющиеся в программе инструменты. Возможны следующие действия:

- Устранение эффекта "красных глаз"

- Обрезка изображения
- Добавление текста в изображение
- Настройка яркости и контрастности изображения

Чтобы получить дополнительные сведения, см. документацию, прилагаемую к программе графического редактора.

Сохранение изображения на компьютере

1. Включите компьютер и принтер и убедитесь, что они подключены друг к другу.
2. Загрузите оригинал документа. Для получения дополнительных сведений см. раздел [Загрузка оригиналов документов](#).
3. *В системе Windows Vista:*
 - а. Нажмите  **Программы**.
 - б. Выберите **Принтеры Dell**.
 - в. Выберите **Dell 968 AIO Printer**.

В системах Windows XP и Windows 2000:

Нажмите **Пуск**® **Программы** или **Все программы**® **Принтеры Dell**® **Dell 968 AIO Printer**.

4. Выберите **Центр многофункциональных устройств Dell**.
Откроется **Центр многофункциональных устройств Dell**.
 5. В разделе **Инструменты для быстрой работы** выберите **Сохранение изображения на компьютере**.
 6. Следуйте указаниям на экране для сохранения изображения на компьютере.
-

Отправка по электронной почте сканированного изображения или документа

 **ПРИМЕЧАНИЕ.** Если принтер подключен к сети посредством беспроводного соединения или соединения Ethernet, все задания сканирования необходимо запускать с панели управления принтером. Для получения дополнительных сведений см. раздел [С сетевого принтера](#).

1. Включите компьютер и принтер и убедитесь, что они подключены друг к другу.
2. Загрузите оригинал документа. Для получения дополнительных сведений см. раздел [Загрузка оригиналов документов](#).
3. *В системе Windows Vista:*
 - а. Нажмите  **Программы**.
 - б. Выберите **Принтеры Dell**.
 - в. Выберите **Dell 968 AIO Printer**.

В системах Windows XP и Windows 2000:

Нажмите **Пуск**® **Программы** или **Все программы**® **Принтеры Dell**® **Dell 968 AIO Printer**.

4. Выберите **Центр многофункциональных устройств Dell**.

Откроется **Центр многофункциональных устройств Dell**.





5. В разделе **Инструменты для быстрой работы** выберите **Отправить изображение или документ по электронной почте**.
6. Следуя инструкциям на экране, подготовьте документ для отправки по электронной почте.
7. Нажмите кнопку **Далее**.
8. Откройте программу электронной почты, напишите сопроводительную записку к вложенному документу и отправьте его.

 **ПРИМЕЧАНИЕ.** Для получения дополнительных сведений о вложении документов в сообщение электронной почты см. справку для программы электронной почты.

С сетевого принтера

1. Включите компьютер и принтер и убедитесь, что они подключены друг к другу.
2. Убедитесь, что компьютер и принтер подключены к сети.

 **ПРИМЕЧАНИЕ.** Подключение принтеров Dell к сети осуществляется с помощью сетевого адаптера Dell (продается отдельно).



3. Загрузите оригинал документа. Для получения дополнительных сведений см. раздел [Загрузка оригиналов документов](#).
4. На панели управления принтера с помощью кнопки со **стрелкой** вверх или вниз   выберите пункт **Сканирование**, а затем нажмите кнопку **Выбрать** .
5. В экране **Выбор хост-компьютера** выберите компьютер, на который нужно отправить документ, а затем нажмите кнопку **Выбрать** .

 **ПРИМЕЧАНИЕ.** На компьютере должно быть установлено программное обеспечение принтера. Вставьте компакт-диск с драйверами и утилитами для установки программного обеспечения принтера.

6. Введите четырехзначный PIN-код, указанный для хост-компьютера, а затем нажмите кнопку **Выбрать** .

 **ПРИМЕЧАНИЕ.** Можно просмотреть или изменить PIN-код или имя компьютера, на который необходимо отправить сканированное изображение. Для получения дополнительных сведений см. раздел [Настройка имени компьютера и PIN-кода](#). По умолчанию PIN-код не требуется; запрос на ввод PIN-кода отображается только в том случае, если он был задан.

Принтер загружает список приложений с компьютера.

7. В меню **Сканировать** в с помощью кнопки со **стрелкой** влево или вправо   выберите пункт **Электронная почта**.
8. Внесите необходимые изменения в параметры сканирования, а затем нажмите кнопку **Старт** .

Отсканированное изображение будет вложено принтером в новое сообщение электронной почты с использованием приложения электронной почты по умолчанию. Напишите сопроводительную записку к вложенному документу и отправьте его.

Изменение размера изображений или документов

1. Включите компьютер и принтер и убедитесь, что они подключены друг к другу.
2. Загрузите оригинал документа. Для получения дополнительных сведений см. раздел [Загрузка оригиналов](#)

[ДОКУМЕНТОВ](#).

3. В системе Windows Vista:

- a. Нажмите  **Программы**.
- b. Выберите **Принтеры Dell**.
- c. Выберите **Dell 968 AIO Printer**.

В системах Windows XP и Windows 2000:

Нажмите **Пуск**® **Программы** или **Все программы**® **Принтеры Dell**® **Dell 968 AIO Printer**.

4. Выберите **Центр многофункциональных устройств Dell**.

Откроется **Центр многофункциональных устройств Dell**.

5. Нажмите кнопку **Просмотреть сейчас**.

 **ПРИМЕЧАНИЕ.** Если размер сканированного изображения (находится в правом верхнем углу окна предварительного просмотра) отображается красным цветом, то для выполнения сканирования изображения выбранного размера с выбранным разрешением недостаточно системных ресурсов. Чтобы исправить эту проблему, можно уменьшить разрешение или размер области сканирования.

6. В разделе **Инструменты для быстрой работы** выберите **Увеличение или уменьшение изображения**.

7. Следуйте инструкциям на экране для выбора размера нового изображения.

8. После настройки изображения нажмите кнопку **Сканировать сейчас**.

Корректировка отсканированных копий фрагментов газет

1. Включите компьютер и принтер и убедитесь, что они подключены друг к другу.
2. Поместите газетную статью или вырезку на стекло сканера сканируемой стороной вниз.



3. В системе Windows Vista:

- a. Нажмите  **Программы**.
- b. Выберите **Принтеры Dell**.
- c. Выберите **Dell 968 AIO Printer**.

В системах Windows XP и Windows 2000:

Нажмите **Пуск® Программы** или **Все программы® Принтеры Dell® Dell 968 AIO Printer**.

4. Выберите **Центр многофункциональных устройств Dell**.

Откроется **Центр многофункциональных устройств Dell**.

5. Нажмите **Просмотреть дополнительные параметры сканирования** или **Просмотреть дополнительные параметры копирования**.

6. Нажмите кнопку **Дополнительно**.

Откроется диалоговое окно **Дополнительные параметры сканирования**.

7. На вкладке **Дефекты** выберите параметр **Удаление сетки с изображений из журналов и газет**.

8. Выберите параметр **Максимальное качество** или **Максимальная скорость**.

9. В раскрывающемся меню **Что отсканировано?** выберите тип отсканированного изображения или копии.

10. Нажмите кнопку **ОК**, чтобы сохранить параметры.

11. Выполните сканирование или копирование документа.
-

Преобразование фотографий в электронный формат

1. Включите компьютер и принтер и убедитесь, что они подключены друг к другу.

2. *В системе Windows Vista:*

- а. Нажмите  **Программы**.

- б. Выберите **Принтеры Dell**.

- в. Выберите **Dell 968 AIO Printer**.

В системах Windows XP и Windows 2000:

Нажмите **Пуск® Программы** или **Все программы® Принтеры Dell® Dell 968 AIO Printer**.

3. Выберите **Центр многофункциональных устройств Dell**.

Откроется **Центр многофункциональных устройств Dell**.

4. В разделе **Инструменты для быстрой работы** выберите **MagiChop - сохранение нескольких фотографий**.

5. Поместите фотографии на стекло сканера, сохранив некоторый интервал между ними, а также от края стекла.

6. Выберите **Просмотреть изображение (обязательно)**.

7. Выберите местоположение файла изображений.

8. Если необходимо, чтобы после сканирования отобразились параметры поворота и переименования, выберите параметр **Предоставлять возможность поворота и переименования при сохранении**.

9. Нажмите кнопку **Сканировать сейчас**.
-

Изменение параметров сканирования

Использование панели управления

Можно изменить параметры копирования в меню **Режим сканирования** на панели управления. Для получения дополнительных сведений о параметрах см. раздел [Режим сканирования](#).

Использование компьютера

1. В системе Windows Vista:

- a. Нажмите  **Программы**.
- b. Выберите **Принтеры Dell**.
- c. Выберите **Dell 968 AIO Printer**.

В системах Windows XP и Windows 2000:

Нажмите **Пуск**® **Программы** или **Все программы**® **Принтеры Dell**® **Dell 968 AIO Printer**.

2. Выберите **Центр многофункциональных устройств Dell**.

Откроется **Центр многофункциональных устройств Dell**.

3. В раскрывающемся меню **Отправить сканированное изображение в** выберите требуемое приложение.

 **ПРИМЕЧАНИЕ.** Если необходимая программа отсутствует в списке, выберите **Поиск дополнительных** в раскрывающемся меню. На следующем экране нажмите кнопку **Добавить**, чтобы найти и добавить программу в список.

4. Нажмите **Просмотреть дополнительные параметры сканирования**, чтобы выполнить следующие действия:

- Выбрать тип сканируемого документа.
- Выбрать качество сканирования.

5. Нажмите кнопку **Дополнительно**, чтобы изменить такие параметры, как формат бумаги и качество.

6. Откройте следующие вкладки, чтобы внести необходимые изменения.

Вкладка	Назначение
Сканировать	<ul style="list-style-type: none">• Выбор глубины цвета.• Выбор разрешения для сканирования.• Настройка чувствительности инструмента автообрезки.• Указание области для сканирования.• Использование программы OCR для преобразования сканированных изображений в текст.• Индикация сканирования нескольких изображений.• Обновление списка приложений, в которые отправляется сканирование.• Обновление драйвера факса по умолчанию.
Улучшение изображения	<ul style="list-style-type: none">• Выпрямление изображений после сканирования (устранение перекоса).• Повышение резкости нечетких изображений.• Настройка яркости изображения.• Настройка кривой цветокоррекции (гаммы) для изображения.
Дефекты	<ul style="list-style-type: none">• Плавное преобразование изображения с полутонами серого в монохромное точечное изображение.• Удаление дефектов на изображениях журналов или газет.• Уменьшение фоновых помех на цветном документе.

7. Нажмите кнопку **ОК**.

8. После настройки параметров нажмите кнопку **Сканировать сейчас**.

Уведомление о лицензировании

• [BSD License and Warranty statements](#)

• [GNU License](#)

Для получения дополнительных лицензионных соглашений по программному обеспечению с открытым исходным кодом на этом компакт-диске, см. файл D:\Drivers\XPS\Zopen.pdf.

Встроенное программное обеспечение принтера содержит:

- Программное обеспечение, разработанное и зарегистрированное в качестве интеллектуальной собственности Dell и/или сторонними разработчиками
- Программное обеспечение Dell, лицензированное в соответствии с условиями общей лицензии GNU, версия 2, и упрощенной общей лицензии GNU, версия 2.1
- Программное обеспечение, лицензированное по лицензии BSD и положениям гарантии
- Программное обеспечение, частично базирующееся на разработке независимой Объединенной группы экспертов по машинной обработке фотоизображений

Измененное Dell программное обеспечение, подпадающее под условия лицензии GNU, является бесплатным; его можно свободно распространять и/или изменять в соответствии с условиями указанной выше лицензии. Эти лицензии не предоставляют Вам никаких прав в отношении установленного в принтер программного обеспечения, авторские права на которые принадлежат Dell или сторонним разработчикам.

Поскольку программное обеспечение, подпадающее под условия лицензии GNU, на основе которого создано измененное программное обеспечение Dell, распространяется без предоставления каких-либо явных гарантий, измененная Dell версия также предоставляется без каких-либо гарантий. Подробнее см. отказ от гарантий в указанных лицензиях.

BSD License and Warranty statements

Copyright (c) 1991 The Regents of the University of California. All rights reserved.

Redistribution and use in source and binary forms, with or without modification, are permitted provided that the following conditions are met:

1. Redistributions of source code must retain the above copyright notice, this list of conditions and the following disclaimer.
2. Redistributions in binary form must reproduce the above copyright notice, this list of conditions and the following disclaimer in the documentation and/or other materials provided with the distribution.
3. The name of the author may not be used to endorse or promote products derived from this software without specific prior written permission.

THIS SOFTWARE IS PROVIDED BY THE AUTHOR ``AS IS'' AND ANY EXPRESS OR IMPLIED WARRANTIES, INCLUDING, BUT NOT LIMITED TO, THE IMPLIED WARRANTIES OF MERCHANTABILITY AND FITNESS FOR A PARTICULAR PURPOSE ARE DISCLAIMED. IN NO EVENT SHALL THE AUTHOR BE LIABLE FOR ANY DIRECT, INDIRECT, INCIDENTAL, SPECIAL, EXEMPLARY, OR CONSEQUENTIAL DAMAGES (INCLUDING, BUT NOT LIMITED TO, PROCUREMENT OF SUBSTITUTE GOODS OR SERVICES; LOSS OF USE, DATA, OR PROFITS; OR BUSINESS INTERRUPTION) HOWEVER CAUSED AND ON ANY THEORY OF LIABILITY, WHETHER IN CONTRACT, STRICT LIABILITY, OR TORT (INCLUDING NEGLIGENCE OR OTHERWISE) ARISING IN ANY WAY OUT OF THE USE OF THIS SOFTWARE, EVEN IF ADVISED OF THE POSSIBILITY OF SUCH DAMAGE.

GNU License

GENERAL PUBLIC LICENSE

Version 2, June 1991

Copyright (C) 1989, 1991 Free Software Foundation, Inc.

59 Temple Place, Suite 330, Boston, MA 02111-1307 USA

Everyone is permitted to copy and distribute verbatim copies of this license document, but changing it is not allowed.

Preamble

The licenses for most software are designed to take away your freedom to share and change it. By contrast, the GNU General Public License is intended to guarantee your freedom to share and change free software--to make sure the software is free for all its users. This General Public License applies to most of the Free Software Foundation's software and to any other program whose authors commit to using it. (Some other Free Software Foundation software is covered by the GNU Library General Public License instead.) You can apply it to your programs, too.

When we speak of free software, we are referring to freedom, not price. Our General Public Licenses are designed to make sure that you have the freedom to distribute copies of free software (and charge for this service if you wish), that you receive source code or can get it if you want it, that you can change the software or use pieces of it in new free programs; and that you know you can do these things.

To protect your rights, we need to make restrictions that forbid anyone to deny you these rights or to ask you to surrender the rights. These restrictions translate to certain responsibilities for you if you distribute copies of the software, or if you modify it.

For example, if you distribute copies of such a program, whether gratis or for a fee, you must give the recipients all the rights that you have. You must make sure that they, too, receive or can get the source code. And you must show them these terms so they know their rights.

We protect your rights with two steps: (1) copyright the software, and (2) offer you this license which gives you legal permission to copy, distribute and/or modify the software.

Also, for each author's protection and ours, we want to make certain that everyone understands that there is no warranty for this free software. If the software is modified by someone else and passed on, we want its recipients to know that what they have is not the original, so that any problems introduced by others will not reflect on the original authors' reputations.

Finally, any free program is threatened constantly by software patents. We wish to avoid the danger that redistributors of a free program will individually obtain patent licenses, in effect making the program proprietary. To prevent this, we have made it clear that any patent must be licensed for everyone's free use or not licensed at all.

The precise terms and conditions for copying, distribution and modification follow.

GNU GENERAL PUBLIC LICENSE

TERMS AND CONDITIONS FOR COPYING, DISTRIBUTION AND MODIFICATION

0. This License applies to any program or other work which contains a notice placed by the copyright holder saying it may be distributed under the terms of this General Public License. The "Program", below, refers to any such program or work, and a "work based on the Program" means either the Program or any derivative work under copyright law: that is to say, a work containing the Program or a portion of it, either verbatim or with modifications and/or translated into another language. (Hereinafter, translation is included without limitation in the term "modification".) Each licensee is addressed as "you". Activities other than copying, distribution and modification are not covered by this License; they are outside its scope. The act of running the Program is not restricted, and the output from the Program is covered only if its contents constitute a work based on the Program (independent of having been made by running the Program). Whether that is true depends on what the Program does.

1. You may copy and distribute verbatim copies of the Program's source code as you receive it, in any medium, provided that you conspicuously and appropriately publish on each copy an appropriate copyright notice and disclaimer of warranty; keep intact all the notices that refer to this License and to the absence of any warranty; and give any other recipients of the Program a copy of this License along with the Program.

You may charge a fee for the physical act of transferring a copy, and you may at your option offer warranty protection in exchange for a fee.

2. You may modify your copy or copies of the Program or any portion of it, thus forming a work based on the Program, and copy and distribute such modifications or work under the terms of Section 1 above, provided that you also meet all of these conditions:

a. You must cause the modified files to carry prominent notices stating that you changed the files and the date of any change.

b. You must cause any work that you distribute or publish, that in whole or in part contains or is derived from the Program or any part thereof, to be licensed as a whole at no charge to all third parties under the terms of this License.

c. If the modified program normally reads commands interactively when run, you must cause it, when started running for such interactive use in the most ordinary way, to print or display an announcement including an appropriate copyright

notice and a notice that there is no warranty (or else, saying that you provide a warranty) and that users may redistribute the program under these conditions, and telling the user how to view a copy of this License. (Exception: if the Program itself is interactive but does not normally print such an announcement, your work based on the Program is not required to print an announcement.)

These requirements apply to the modified work as a whole. If identifiable sections of that work are not derived from the Program, and can be reasonably considered independent and separate works in themselves, then this License, and its terms, do not apply to those sections when you distribute them as separate works. But when you distribute the same sections as part of a whole which is a work based on the Program, the distribution of the whole must be on the terms of this License, whose permissions for other licensees extend to the entire whole, and thus to each and every part regardless of who wrote it.

Thus, it is not the intent of this section to claim rights or contest your rights to work written entirely by you; rather, the intent is to exercise the right to control the distribution of derivative or collective works based on the Program.

In addition, mere aggregation of another work not based on the Program with the Program (or with a work based on the Program) on a volume of a storage or distribution medium does not bring the other work under the scope of this License.

3. You may copy and distribute the Program (or a work based on it, under Section 2) in object code or executable form under the terms of Sections 1 and 2 above provided that you also do one of the following:

- a. Accompany it with the complete corresponding machine-readable source code, which must be distributed under the terms of Sections 1 and 2 above on a medium customarily used for software interchange; or,
- b. Accompany it with a written offer, valid for at least three years, to give any third party, for a charge no more than your cost of physically performing source distribution, a complete machine-readable copy of the corresponding source code, to be distributed under the terms of Sections 1 and 2 above on a medium customarily used for software interchange; or,
- c. Accompany it with the information you received as to the offer to distribute corresponding source code. (This alternative is allowed only for noncommercial distribution and only if you received the program in object code or executable form with such an offer, in accord with Subsection b above.)

The source code for a work means the preferred form of the work for making modifications to it. For an executable work, complete source code means all the source code for all modules it contains, plus any associated interface definition files, plus the scripts used to control compilation and installation of the executable. However, as a special exception, the source code distributed need not include anything that is normally distributed (in either source or binary form) with the major components (compiler, kernel, and so on) of the operating system on which the executable runs, unless that component itself accompanies the executable.

If distribution of executable or object code is made by offering access to copy from a designated place, then offering equivalent access to copy the source code from the same place counts as distribution of the source code, even though third parties are not compelled to copy the source along with the object code.

4. You may not copy, modify, sublicense, or distribute the Program except as expressly provided under this License. Any attempt otherwise to copy, modify, sublicense or distribute the Program is void, and will automatically terminate your rights under this License. However, parties who have received copies, or rights, from you under this License will not have their licenses terminated so long as such parties remain in full compliance.

5. You are not required to accept this License, since you have not signed it. However, nothing else grants you permission to modify or distribute the Program or its derivative works. These actions are prohibited by law if you do not accept this License. Therefore, by modifying or distributing the Program (or any work based on the Program), you indicate your acceptance of this License to do so, and all its terms and conditions for copying, distributing or modifying the Program or works based on it.

6. Each time you redistribute the Program (or any work based on the Program), the recipient automatically receives a license from the original licensor to copy, distribute or modify the Program subject to these terms and conditions. You may not impose any further restrictions on the recipients' exercise of the rights granted herein. You are not responsible for enforcing compliance by third parties to this License.

7. If, as a consequence of a court judgment or allegation of patent infringement or for any other reason (not limited to patent issues), conditions are imposed on you (whether by court order, agreement or otherwise) that contradict the conditions of this License, they do not excuse you from the conditions of this License. If you cannot distribute so as to satisfy simultaneously your obligations under this License and any other pertinent obligations, then as a consequence you may not distribute the Program at all. For example, if a patent license would not permit royalty-free redistribution of the Program by all those who receive copies directly or indirectly through you, then the only way you could satisfy both it and this License would be to refrain entirely from distribution of the Program.

If any portion of this section is held invalid or unenforceable under any particular circumstance, the balance of the section is intended to apply and the section as a whole is intended to apply in other circumstances.

It is not the purpose of this section to induce you to infringe any patents or other property right claims or to contest validity of any such claims; this section has the sole purpose of protecting the integrity of the free software distribution system, which is implemented by public license practices. Many people have made generous contributions to the wide range of software distributed through that system in reliance on consistent application of that system; it is up to the author/donor to decide if he or she is willing to distribute software through any other system and a licensee cannot impose that choice.

This section is intended to make thoroughly clear what is believed to be a consequence of the rest of this License.

8. If the distribution and/or use of the Program is restricted in certain countries either by patents or by copyrighted interfaces, the original copyright holder who places the Program under this License may add an explicit geographical distribution limitation excluding those countries, so that distribution is permitted only in or among countries not thus excluded. In such case, this License incorporates the limitation as if written in the body of this License.

9. The Free Software Foundation may publish revised and/or new versions of the General Public License from time to time. Such new versions will be similar in spirit to the present version, but may differ in detail to address new problems or concerns.

Each version is given a distinguishing version number. If the Program specifies a version number of this License which applies to it and "any later version", you have the option of following the terms and conditions either of that version or of any later version published by the Free Software Foundation. If the Program does not specify a version number of this License, you may choose any version ever published by the Free Software Foundation.

10. If you wish to incorporate parts of the Program into other free programs whose distribution conditions are different, write to the author to ask for permission. For software which is copyrighted by the Free Software Foundation, write to the Free Software Foundation; we sometimes make exceptions for this. Our decision will be guided by the two goals of preserving the free status of all derivatives of our free software and of promoting the sharing and reuse of software generally.

NO WARRANTY

11. BECAUSE THE PROGRAM IS LICENSED FREE OF CHARGE, THERE IS NO WARRANTY FOR THE PROGRAM, TO THE EXTENT PERMITTED BY APPLICABLE LAW. EXCEPT WHEN OTHERWISE STATED IN WRITING THE COPYRIGHT HOLDERS AND/OR OTHER PARTIES PROVIDE THE PROGRAM "AS IS" WITHOUT WARRANTY OF ANY KIND, EITHER EXPRESSED OR IMPLIED, INCLUDING, BUT NOT LIMITED TO, THE IMPLIED WARRANTIES OF MERCHANTABILITY AND FITNESS FOR A PARTICULAR PURPOSE. THE ENTIRE RISK AS TO THE QUALITY AND PERFORMANCE OF THE PROGRAM IS WITH YOU. SHOULD THE PROGRAM PROVE DEFECTIVE, YOU ASSUME THE COST OF ALL NECESSARY SERVICING, REPAIR OR CORRECTION.

12. IN NO EVENT UNLESS REQUIRED BY APPLICABLE LAW OR AGREED TO IN WRITING WILL ANY COPYRIGHT HOLDER, OR ANY OTHER PARTY WHO MAY MODIFY AND/OR REDISTRIBUTE THE PROGRAM AS PERMITTED ABOVE, BE LIABLE TO YOU FOR DAMAGES, INCLUDING ANY GENERAL, SPECIAL, INCIDENTAL OR CONSEQUENTIAL DAMAGES ARISING OUT OF THE USE OR INABILITY TO USE THE PROGRAM (INCLUDING BUT NOT LIMITED TO LOSS OF DATA OR DATA BEING RENDERED INACCURATE OR LOSSES SUSTAINED BY YOU OR THIRD PARTIES OR A FAILURE OF THE PROGRAM TO OPERATE WITH ANY OTHER PROGRAMS), EVEN IF SUCH HOLDER OR OTHER PARTY HAS BEEN ADVISED OF THE POSSIBILITY OF SUCH DAMAGES.

END OF TERMS AND CONDITIONS

How to Apply These Terms to Your New Programs

If you develop a new program, and you want it to be of the greatest possible use to the public, the best way to achieve this is to make it free software which everyone can redistribute and change under these terms.

To do so, attach the following notices to the program. It is safest to attach them to the start of each source file to most effectively convey the exclusion of warranty; and each file should have at least the "copyright" line and a pointer to where the full notice is found.

1 April 1989

Lexmark International, Inc.

This General Public License does not permit incorporating your program into proprietary programs. If your program is a subroutine library, you may consider it more useful to permit linking proprietary applications with the library. If this is what you want to do, use the GNU Library General Public License instead of this License.

GNU LESSER GENERAL PUBLIC LICENSE

Version 2.1, February 1999

Copyright (C) 1991, 1999 Free Software Foundation, Inc.

59 Temple Place, Suite 330, Boston, MA 02111-1307 USA

Everyone is permitted to copy and distribute verbatim copies of this license document, but changing it is not allowed.

[This is the first released version of the Lesser GPL. It also counts as the successor of the GNU Library Public License, version 2, hence the version number 2.1.]

Preamble

The licenses for most software are designed to take away your freedom to share and change it. By contrast, the GNU General Public Licenses are intended to guarantee your freedom to share and change free software--to make sure the software is free for all its users.

This license, the Lesser General Public License, applies to some specially designated software packages--typically libraries--of the Free Software Foundation and other authors who decide to use it. You can use it too, but we suggest you first think carefully about whether this license or the ordinary General Public License is the better strategy to use in any particular case, based on the explanations below.

When we speak of free software, we are referring to freedom of use, not price. Our General Public Licenses are designed to make sure that you have the freedom to distribute copies of free software (and charge for this service if you wish); that you receive source code or can get it if you want it; that you can change the software and use pieces of it in new free programs; and that you are informed that you can do these things.

To protect your rights, we need to make restrictions that forbid distributors to deny you these rights or to ask you to surrender these rights. These restrictions translate to certain responsibilities for you if you distribute copies of the library or if you modify it.

For example, if you distribute copies of the library, whether gratis or for a fee, you must give the recipients all the rights that we gave you. You must make sure that they, too, receive or can get the source code. If you link other code with the library, you must provide complete object files to the recipients, so that they can relink them with the library after making changes to the library and recompiling it. And you must show them these terms so they know their rights.

We protect your rights with a two-step method: (1) we copyright the library, and (2) we offer you this license, which gives you legal permission to copy, distribute and/or modify the library.

To protect each distributor, we want to make it very clear that there is no warranty for the free library. Also, if the library is modified by someone else and passed on, the recipients should know that what they have is not the original version, so that the original author's reputation will not be affected by problems that might be introduced by others.

Finally, software patents pose a constant threat to the existence of any free program. We wish to make sure that a company cannot effectively restrict the users of a free program by obtaining a restrictive license from a patent holder. Therefore, we insist that any patent license obtained for a version of the library must be consistent with the full freedom of use specified in this license.

Most GNU software, including some libraries, is covered by the ordinary GNU General Public License. This license, the GNU Lesser General Public License, applies to certain designated libraries, and is quite different from the ordinary General Public License. We use this license for certain libraries in order to permit linking those libraries into non-free programs.

When a program is linked with a library, whether statically or using a shared library, the combination of the two is legally speaking a combined work, a derivative of the original library. The ordinary General Public License therefore permits such linking only if the entire combination fits its criteria of freedom. The Lesser General Public License permits more lax criteria for linking other code with the library.

We call this license the "Lesser" General Public License because it does Less to protect the user's freedom than the ordinary General Public License. It also provides other free software developers Less of an advantage over competing non-free programs. These disadvantages are the reason we use the ordinary General Public License for many libraries. However, the Lesser license provides advantages in certain special circumstances.

For example, on rare occasions, there may be a special need to encourage the widest possible use of a certain library, so that it becomes a de-facto standard. To achieve this, non-free programs must be allowed to use the library. A more frequent case is that a free library does the same job as widely used non-free libraries. In this case, there is little to gain by limiting the free library to free software only, so we use the Lesser General Public License.

In other cases, permission to use a particular library in non-free programs enables a greater number of people to use a large body of free software. For example, permission to use the GNU C Library in non-free programs enables many more people to use the whole GNU operating system, as well as its variant, the GNU/Linux operating system.

Although the Lesser General Public License is Less protective of the users' freedom, it does ensure that the user of a program that is linked with the Library has the freedom and the wherewithal to run that program using a modified version of the Library.

The precise terms and conditions for copying, distribution and modification follow. Pay close attention to the difference between a "work based on the library" and a "work that uses the library". The former contains code derived from the library, whereas the latter must be combined with the library in order to run.

GNU LESSER GENERAL PUBLIC LICENSE

TERMS AND CONDITIONS FOR COPYING, DISTRIBUTION AND MODIFICATION

0. This License Agreement applies to any software library or other program which contains a notice placed by the copyright holder or other authorized party saying it may be distributed under the terms of this Lesser General Public License (also called "this License"). Each licensee is addressed as "you".

A "library" means a collection of software functions and/or data prepared so as to be conveniently linked with application programs (which use some of those functions and data) to form executables.

The "Library", below, refers to any such software library or work which has been distributed under these terms. A "work based on the Library" means either the Library or any derivative work under copyright law: that is to say, a work containing the Library or a portion of it, either verbatim or with modifications and/or translated straightforwardly into

another language. (Hereinafter, translation is included without limitation in the term "modification".)

"Source code" for a work means the preferred form of the work for making modifications to it. For a library, complete source code means all the source code for all modules it contains, plus any associated interface definition files, plus the scripts used to control compilation and installation of the library.

Activities other than copying, distribution and modification are not covered by this License; they are outside its scope. The act of running a program using the Library is not restricted, and output from such a program is covered only if its contents constitute a work based on the Library (independent of the use of the Library in a tool for writing it). Whether that is true depends on what the Library does and what the program that uses the Library does.

1. You may copy and distribute verbatim copies of the Library's complete source code as you receive it, in any medium, provided that you conspicuously and appropriately publish on each copy an appropriate copyright notice and disclaimer of warranty; keep intact all the notices that refer to this License and to the absence of any warranty; and distribute a copy of this License along with the Library.

You may charge a fee for the physical act of transferring a copy, and you may at your option offer warranty protection in exchange for a fee.

2. You may modify your copy or copies of the Library or any portion of it, thus forming a work based on the Library, and copy and distribute such modifications or work under the terms of Section 1 above, provided that you also meet all of these conditions:

a. The modified work must itself be a software library.

b. You must cause the files modified to carry prominent notices stating that you changed the files and the date of any change.

c. You must cause the whole of the work to be licensed at no charge to all third parties under the terms of this License.

d. If a facility in the modified Library refers to a function or a table of data to be supplied by an application program that uses the facility, other than as an argument passed when the facility is invoked, then you must make a good faith effort to ensure that, in the event an application does not supply such function or table, the facility still operates, and performs whatever part of its purpose remains meaningful.

(For example, a function in a library to compute square roots has a purpose that is entirely well-defined independent of the application. Therefore, Subsection 2d requires that any application-supplied function or table used by this function must be optional: if the application does not supply it, the square root function must still compute square roots.)

These requirements apply to the modified work as a whole. If identifiable sections of that work are not derived from the Library, and can be reasonably considered independent and separate works in themselves, then this License, and its terms, do not apply to those sections when you distribute them as separate works. But when you distribute the same sections as part of a whole which is a work based on the Library, the distribution of the whole must be on the terms of this License, whose permissions for other licensees extend to the entire whole, and thus to each and every part regardless of who wrote it.

Thus, it is not the intent of this section to claim rights or contest your rights to work written entirely by you; rather, the intent is to exercise the right to control the distribution of derivative or collective works based on the Library.

In addition, mere aggregation of another work not based on the Library with the Library (or with a work based on the Library) on a volume of a storage or distribution medium does not bring the other work under the scope of this License.

3. You may opt to apply the terms of the ordinary GNU General Public License instead of this License to a given copy of the Library. To do this, you must alter all the notices that refer to this License, so that they refer to the ordinary GNU General Public License, version 2, instead of to this License. (If a newer version than version 2 of the ordinary GNU General Public License has appeared, then you can specify that version instead if you wish.) Do not make any other change in these notices.

Once this change is made in a given copy, it is irreversible for that copy, so the ordinary GNU General Public License applies to all subsequent copies and derivative works made from that copy.

This option is useful when you wish to copy part of the code of the Library into a program that is not a library.

4. You may copy and distribute the Library (or a portion or derivative of it, under Section 2) in object code or executable form under the terms of Sections 1 and 2 above provided that you accompany it with the complete corresponding machine-readable source code, which must be distributed under the terms of Sections 1 and 2 above on a medium customarily used for software interchange.

If distribution of object code is made by offering access to copy from a designated place, then offering equivalent access to copy the source code from the same place satisfies the requirement to distribute the source code, even though third parties are not compelled to copy the source along with the object code.

5. A program that contains no derivative of any portion of the Library, but is designed to work with the Library by being compiled or linked with it, is called a "work that uses the Library". Such a work, in isolation, is not a derivative work of the Library, and therefore falls outside the scope of this License.

However, linking a "work that uses the Library" with the Library creates an executable that is a derivative of the Library

(because it contains portions of the Library), rather than a "work that uses the library". The executable is therefore covered by this License. Section 6 states terms for distribution of such executables.

When a "work that uses the Library" uses material from a header file that is part of the Library, the object code for the work may be a derivative work of the Library even though the source code is not. Whether this is true is especially significant if the work can be linked without the Library, or if the work is itself a library. The threshold for this to be true is not precisely defined by law.

If such an object file uses only numerical parameters, data structure layouts and accessors, and small macros and small inline functions (ten lines or less in length), then the use of the object file is unrestricted, regardless of whether it is legally a derivative work. (Executables containing this object code plus portions of the Library will still fall under Section 6.)

Otherwise, if the work is a derivative of the Library, you may distribute the object code for the work under the terms of Section 6. Any executables containing that work also fall under Section 6, whether or not they are linked directly with the Library itself.

6. As an exception to the Sections above, you may also combine or link a "work that uses the Library" with the Library to produce a work containing portions of the Library, and distribute that work under terms of your choice, provided that the terms permit modification of the work for the customer's own use and reverse engineering for debugging such modifications.

You must give prominent notice with each copy of the work that the Library is used in it and that the Library and its use are covered by this License. You must supply a copy of this License. If the work during execution displays copyright notices, you must include the copyright notice for the Library among them, as well as a reference directing the user to the copy of this License. Also, you must do one of these things:

a. Accompany the work with the complete corresponding machine-readable source code for the Library including whatever changes were used in the work (which must be distributed under Sections 1 and 2 above); and, if the work is an executable linked with the Library, with the complete machine-readable "work that uses the Library", as object code and/or source code, so that the user can modify the Library and then relink to produce a modified executable containing the modified Library. (It is understood that the user who changes the contents of definitions files in the Library will not necessarily be able to recompile the application to use the modified definitions.)

b. Use a suitable shared library mechanism for linking with the Library. A suitable mechanism is one that (1) uses at run time a copy of the library already present on the user's computer system, rather than copying library functions into the executable, and (2) will operate properly with a modified version of the library, if the user installs one, as long as the modified version is interface-compatible with the version that the work was made with.

c. Accompany the work with a written offer, valid for at least three years, to give the same user the materials specified in Subsection 6a, above, for a charge no more than the cost of performing this distribution.

d. If distribution of the work is made by offering access to copy from a designated place, offer equivalent access to copy the above specified materials from the same place.

e. Verify that the user has already received a copy of these materials or that you have already sent this user a copy.

For an executable, the required form of the "work that uses the Library" must include any data and utility programs needed for reproducing the executable from it. However, as a special exception, the materials to be distributed need not include anything that is normally distributed (in either source or binary form) with the major components (compiler, kernel, and so on) of the operating system on which the executable runs, unless that component itself accompanies the executable.

It may happen that this requirement contradicts the license restrictions of other proprietary libraries that do not normally accompany the operating system. Such a contradiction means you cannot use both them and the Library together in an executable that you distribute.

7. You may place library facilities that are a work based on the Library side-by-side in a single library together with other library facilities not covered by this License, and distribute such a combined library, provided that the separate distribution of the work based on the Library and of the other library facilities is otherwise permitted, and provided that you do these two things:

a. Accompany the combined library with a copy of the same work based on the Library, uncombined with any other library facilities. This must be distributed under the terms of the Sections above.

b. Give prominent notice with the combined library of the fact that part of it is a work based on the Library, and explaining where to find the accompanying uncombined form of the same work.

8. You may not copy, modify, sublicense, link with, or distribute the Library except as expressly provided under this License. Any attempt otherwise to copy, modify, sublicense, link with, or distribute the Library is void, and will automatically terminate your rights under this License. However, parties who have received copies, or rights, from you under this License will not have their licenses terminated so long as such parties remain in full compliance.

9. You are not required to accept this License, since you have not signed it. However, nothing else grants you permission to modify or distribute the Library or its derivative works. These actions are prohibited by law if you do not accept this License. Therefore, by modifying or distributing the Library (or any work based on the Library), you indicate your

acceptance of this License to do so, and all its terms and conditions for copying, distributing or modifying the Library or works based on it.

10. Each time you redistribute the Library (or any work based on the Library), the recipient automatically receives a license from the original licensor to copy, distribute, link with or modify the Library subject to these terms and conditions. You may not impose any further restrictions on the recipients' exercise of the rights granted herein. You are not responsible for enforcing compliance by third parties with this License.

11. If, as a consequence of a court judgment or allegation of patent infringement or for any other reason (not limited to patent issues), conditions are imposed on you (whether by court order, agreement or otherwise) that contradict the conditions of this License, they do not excuse you from the conditions of this License. If you cannot distribute so as to satisfy simultaneously your obligations under this License and any other pertinent obligations, then as a consequence you may not distribute the Library at all. For example, if a patent license would not permit royalty-free redistribution of the Library by all those who receive copies directly or indirectly through you, then the only way you could satisfy both it and this License would be to refrain entirely from distribution of the Library.

If any portion of this section is held invalid or unenforceable under any particular circumstance, the balance of the section is intended to apply, and the section as a whole is intended to apply in other circumstances.

It is not the purpose of this section to induce you to infringe any patents or other property right claims or to contest validity of any such claims; this section has the sole purpose of protecting the integrity of the free software distribution system which is implemented by public license practices. Many people have made generous contributions to the wide range of software distributed through that system in reliance on consistent application of that system; it is up to the author/donor to decide if he or she is willing to distribute software through any other system and a licensee cannot impose that choice.

This section is intended to make thoroughly clear what is believed to be a consequence of the rest of this License.

12. If the distribution and/or use of the Library is restricted in certain countries either by patents or by copyrighted interfaces, the original copyright holder who places the Library under this License may add an explicit geographical distribution limitation excluding those countries, so that distribution is permitted only in or among countries not thus excluded. In such case, this License incorporates the limitation as if written in the body of this License.

13. The Free Software Foundation may publish revised and/or new versions of the Lesser General Public License from time to time. Such new versions will be similar in spirit to the present version, but may differ in detail to address new problems or concerns. Each version is given a distinguishing version number. If the Library specifies a version number of this License which applies to it and "any later version", you have the option of following the terms and conditions either of that version or of any later version published by the Free Software Foundation. If the Library does not specify a license version number, you may choose any version ever published by the Free Software Foundation.

14. If you wish to incorporate parts of the Library into other free programs whose distribution conditions are incompatible with these, write to the author to ask for permission. For software which is copyrighted by the Free Software Foundation, write to the Free Software Foundation; we sometimes make exceptions for this. Our decision will be guided by the two goals of preserving the free status of all derivatives of our free software and of promoting the sharing and reuse of software generally.

NO WARRANTY

15. BECAUSE THE LIBRARY IS LICENSED FREE OF CHARGE, THERE IS NO WARRANTY FOR THE LIBRARY, TO THE EXTENT PERMITTED BY APPLICABLE LAW. EXCEPT WHEN OTHERWISE STATED IN WRITING THE COPYRIGHT HOLDERS AND/OR OTHER PARTIES PROVIDE THE LIBRARY "AS IS" WITHOUT WARRANTY OF ANY KIND, EITHER EXPRESSED OR IMPLIED, INCLUDING, BUT NOT LIMITED TO, THE IMPLIED WARRANTIES OF MERCHANTABILITY AND FITNESS FOR A PARTICULAR PURPOSE. THE ENTIRE RISK AS TO THE QUALITY AND PERFORMANCE OF THE LIBRARY IS WITH YOU. SHOULD THE LIBRARY PROVE DEFECTIVE, YOU ASSUME THE COST OF ALL NECESSARY SERVICING, REPAIR OR CORRECTION.

16. IN NO EVENT UNLESS REQUIRED BY APPLICABLE LAW OR AGREED TO IN WRITING WILL ANY COPYRIGHT HOLDER, OR ANY OTHER PARTY WHO MAY MODIFY AND/OR REDISTRIBUTE THE LIBRARY AS PERMITTED ABOVE, BE LIABLE TO YOU FOR DAMAGES, INCLUDING ANY GENERAL, SPECIAL, INCIDENTAL OR CONSEQUENTIAL DAMAGES ARISING OUT OF THE USE OR INABILITY TO USE THE LIBRARY (INCLUDING BUT NOT LIMITED TO LOSS OF DATA OR DATA BEING RENDERED INACCURATE OR LOSSES SUSTAINED BY YOU OR THIRD PARTIES OR A FAILURE OF THE LIBRARY TO OPERATE WITH ANY OTHER SOFTWARE), EVEN IF SUCH HOLDER OR OTHER PARTY HAS BEEN ADVISED OF THE POSSIBILITY OF SUCH DAMAGES.

END OF TERMS AND CONDITIONS

How to Apply These Terms to Your New Libraries

If you develop a new library, and you want it to be of the greatest possible use to the public, we recommend making it free software that everyone can redistribute and change. You can do so by permitting redistribution under these terms (or, alternatively, under the terms of the ordinary General Public License).

To apply these terms, attach the following notices to the library. It is safest to attach them to the start of each source file to most effectively convey the exclusion of warranty; and each file should have at least the "copyright" line and a pointer to where the full notice is found.

Lexmark International, Inc.

That's all there is to it!